

abril mayo 1959

309-310

ARQUITECTURA · CUBA



Edificio de The Royal Bank of Canada Construido en la Ave. 26 y Ave. del Zoológico,  
Alturas del Vedado. Arquitectos: Marcial E. González y Virgilio Chacón.

ESTE EDIFICIO HA SIDO EQUIPADO CON  
LOS HERRAJES DE ALTA CALIDAD

**SARGENT**

DISTRIBUIDORES EXCLUSIVOS

**COMERCIAL OXFORD, S.A.**

19 DE MAYO No. 5, esquina AYESTARAN - HABANA TELEFONO: 7-3809

G. MENENDEZ  
Presidente

J. MANZARBEITIA  
Director

SALON DE EXHIBICION

Agradeceremos visite nuestro Salón de Exhibición en 19 DE MAYO No. 5, casi esquina a  
AYESTARAN (al lado de "Vasanitram", S. A.) donde tendremos especial placer en atenderle.

50 c  
EJEMPLA

# SCHLAGE

CALIDAD POR EXCELENCIA

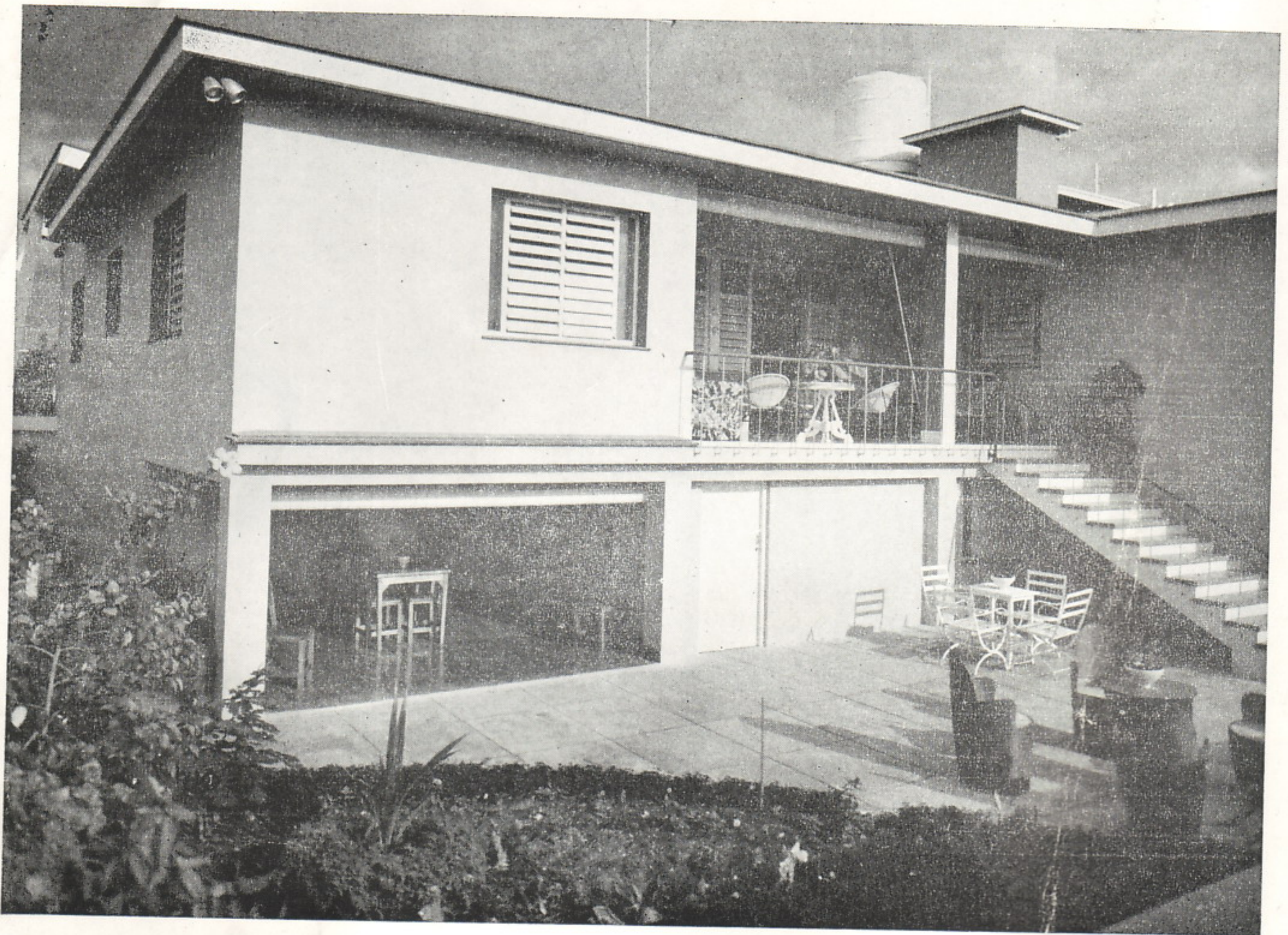

Residencia construida en la calle 196 entre 19 y 21,  
Reperto Biltmore. Propietario: Samuel S. Rodríguez Llama.

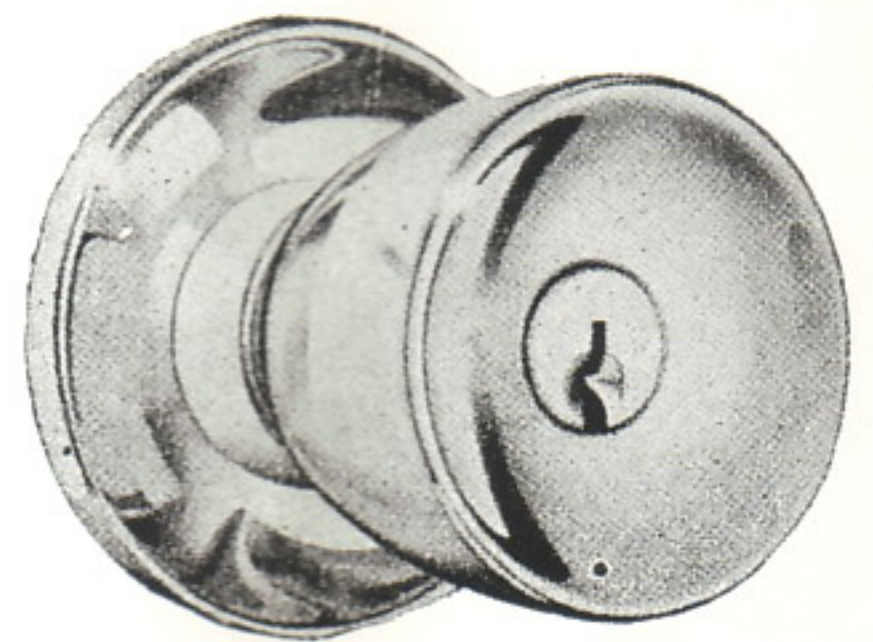

TULIP 26 - D

## DISTRIBUIDORES

**FERRET. CALVO Y F. VIERA, S. A.**

"LA CASTELLANA"  
Compostela No. 663  
A-1908

**MODERNAGE, S. A.**

Infanta No. 508  
U-4996

**GOMEZ RUIZ Y CIA.**

"LA MURALLA"  
Compostela No. 534  
A-6009 - A-6010

**JOSE JUNQUERA Y CIA.**

Maceo No. 56  
Camagñey

**GONZALEZ Y SANCHEZ**

"LA ANTILLA"  
Zanja No. 605  
UO-8335 - U-3588

**V. MERCADE Y CIA.**

Paralejo No. 654  
Santiago de Cuba

**NICOLAS LOPEZ**

"LA HABANERA"  
Factoría No. 15 - M-2125

Agente en Cuba: **ROBERTO RODRIGUEZ, S.**  
Amargura No. 319, Habana - 61-1455

Hotel Habana-Hilton

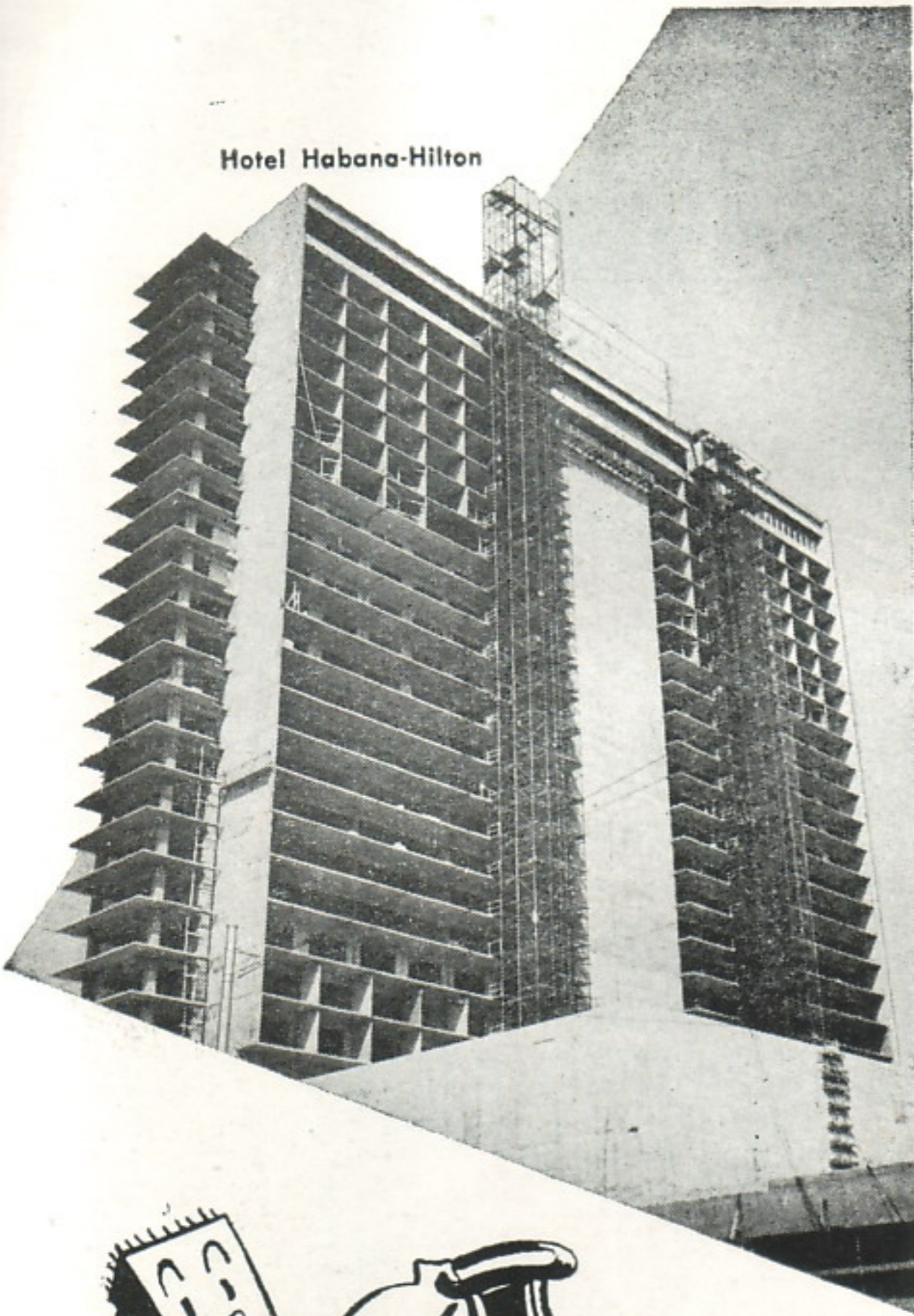

# pepsa

HORMIGON PREEFORZADO

## ESTÁ PRESENTE EN EL PROGRESO URBANO

Las piezas estructurales de Hormigón Preeforzado PEPSA, representan para usted -y para el propietario, naturalmente- una serie de ventajas que no encontrará en otros materiales de construcción:

- NO NECESITA ENCOFRADO
- SE APLICA A TODO TIPO DE CONSTRUCCIÓN
- ELIMINA LAS GRIETAS Y OXIDACIÓN
- PESA MUCHO MENOS



*¡Sí, presente en el progreso urbano, gracias al favor que me han dispensado los señores arquitectos y contratistas!*

Desembarcadero de la Marina de Guerra

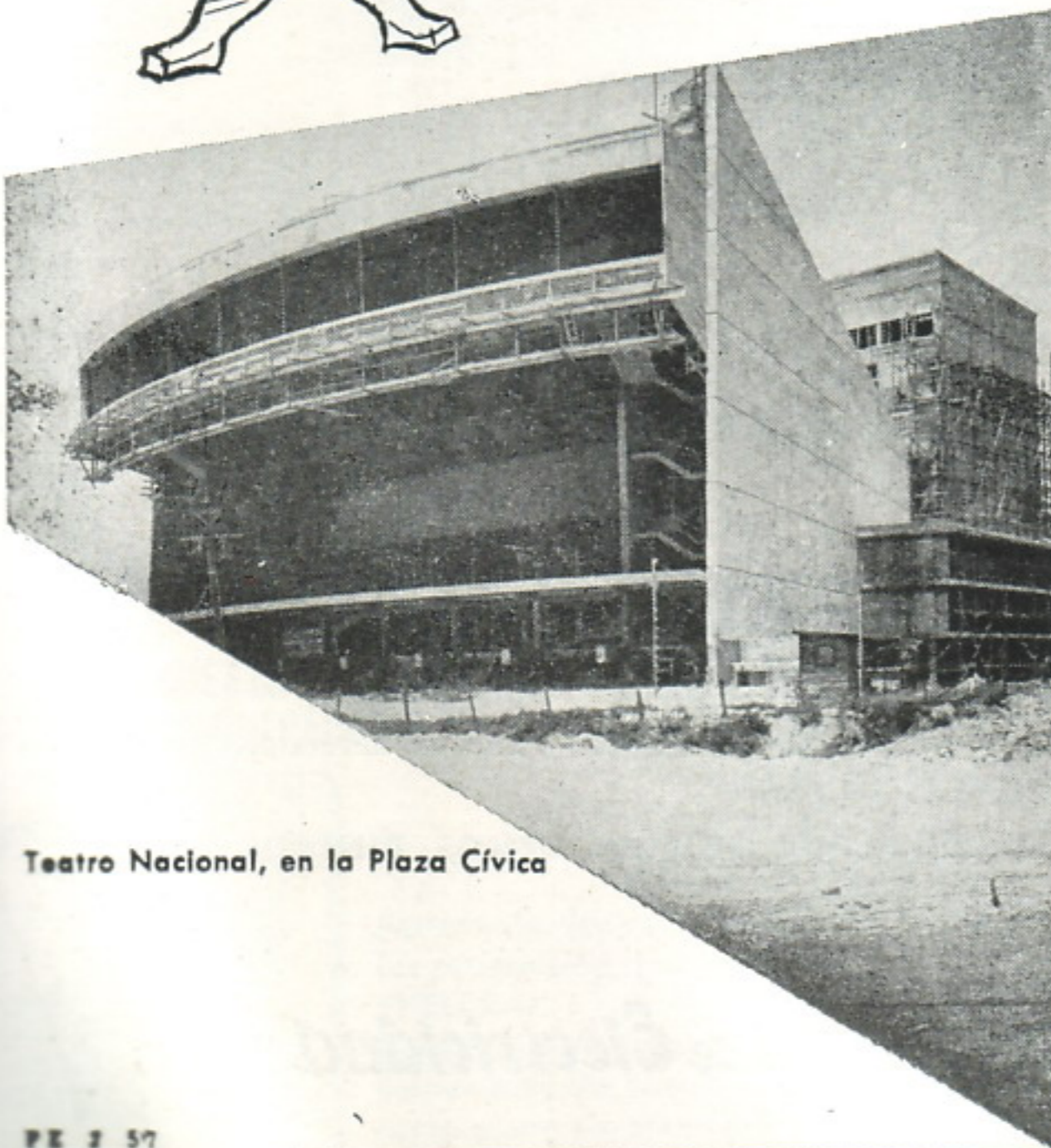
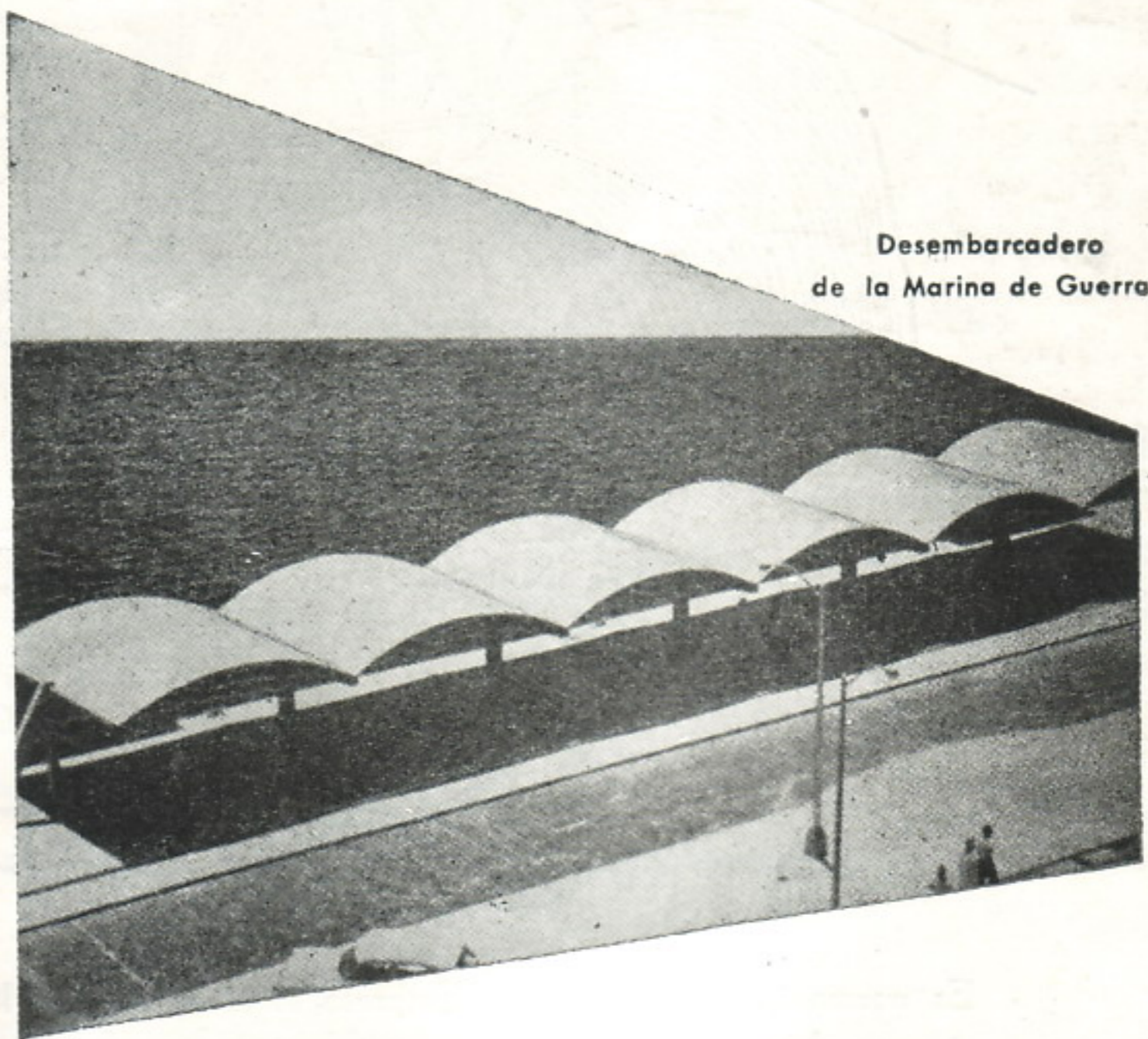

Teatro Nacional, en la Plaza Cívica

PIEZAS ESTRUCTURALES PRECOMPRESAS, S. A.

# pepsa

Campanario 315      Teléfono W-3399 y ML-1656  
Director: Arquitecto JOSE A. VILA

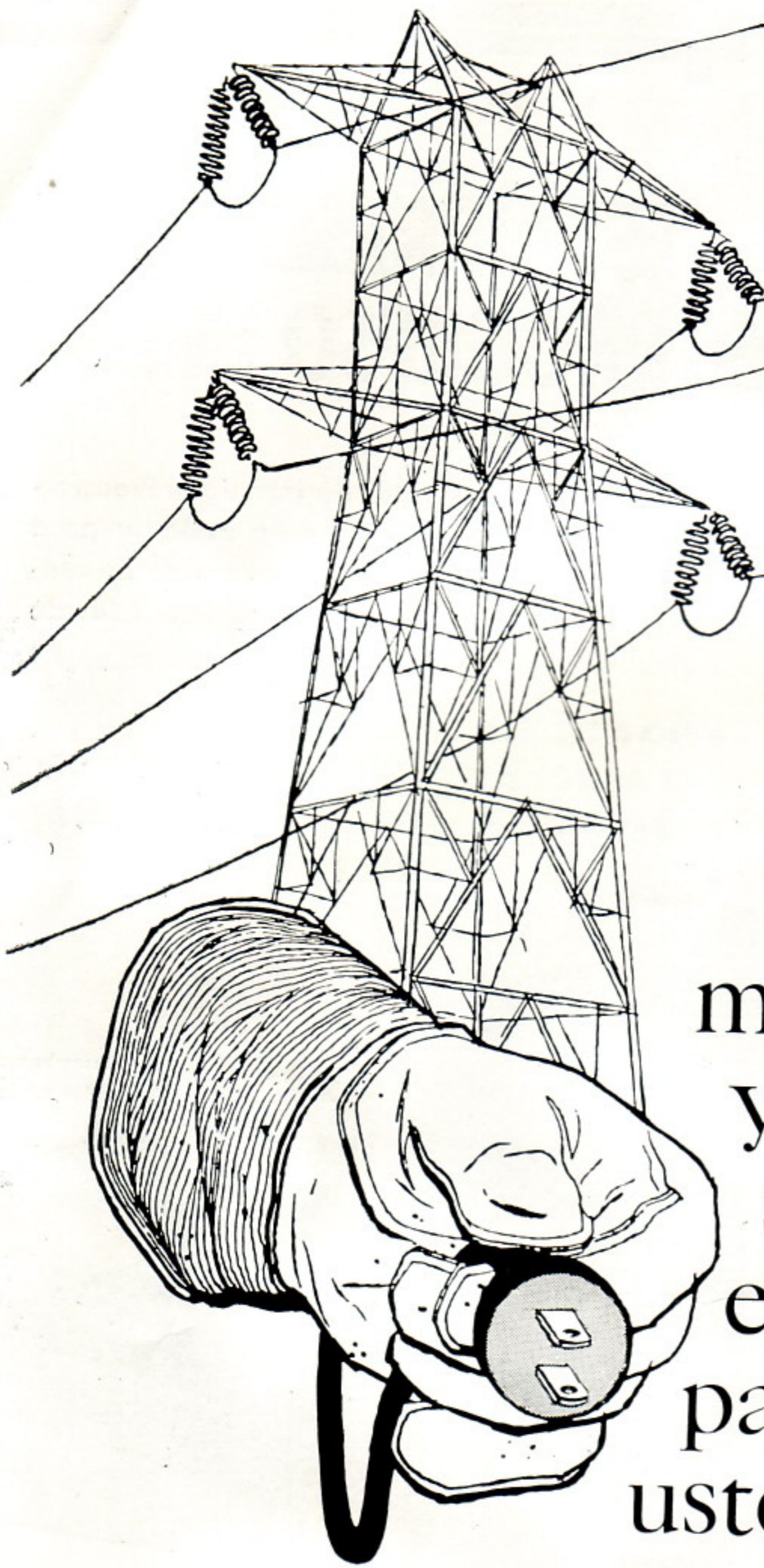

más  
y mejor  
servicio  
eléctrico  
para  
usted...!

Es norma invariable de esta Empresa suministrar siempre el mejor servicio eléctrico posible a todos sus consumidores. Seguramente que usted habrá observado a nuestras cuadrillas trabajando en las líneas

de la Compañía... instalando mayores transformadores... poniendo nuevos postes... añadiendo cables... es decir, contribuyendo a mantener la alta calidad y bajo costo de nuestro servicio a que usted es acreedor.

**¡LA ELECTRICIDAD DA MAS QUE CUALQUIER OTRO SERVICIO POR MUCHO MENOS DINERO!**



**Cía. Cubana de Electricidad**

# Para cada necesidad eléctrica...

## EDIFICACIONES

Instalaciones eléctricas interiores.



## PARARRAYOS

Sistemas de seguridad en edificios y equipos.



## TELEFONICOS

Sistemas de comunicaciones interiores y exteriores.



## SOLDADURA ELECTRICA

Conexiones de máquinas a electrodos.

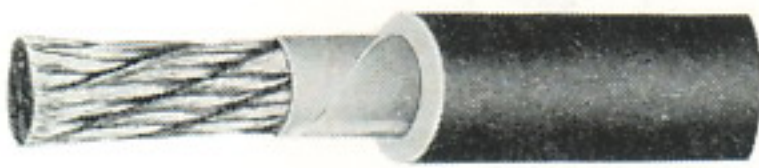

## DISTRIBUCION Y ACOMETIDA

Residencial, Industrial y Comercial.



## CORDONES FLEXIBLES

Equipos y herramientas portátiles.



## CONTROL

Control de equipos desde pizarras. Semáforos.



## SOTERRADOS

Conducción de energía eléctrica.



# PHELDRAK

produce el tipo de cable o alambre adecuado

Al diseñar nuevas instalaciones para servicio eléctrico, renovar o ampliar las ya existentes; tenga presente la diversidad de cables y alambres conductores eléctricos, que PHELDRAK produce para satisfacer plenamente las necesidades eléctricas, de la industria, el comercio y el hogar.

Y recuerde... alambrado adecuado es sinónimo de servicio eléctrico perfecto.

SOLICITE NUESTRO CATALOGO ILUSTRADO

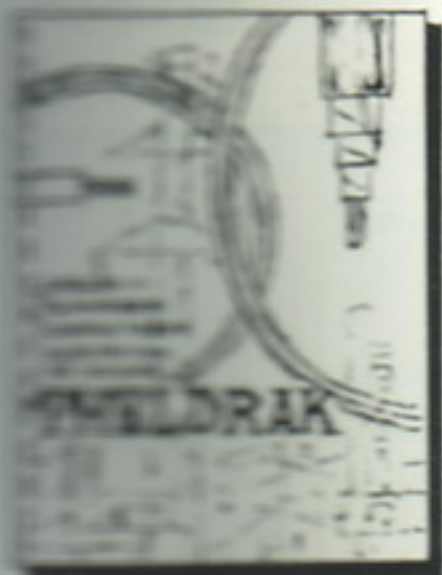

Aproveche las facilidades de producción que le ofrece PHELDRAK. Consúltenos y nuestro Departamento Técnico tendrá sumo gusto en atenderle y ayudarle.

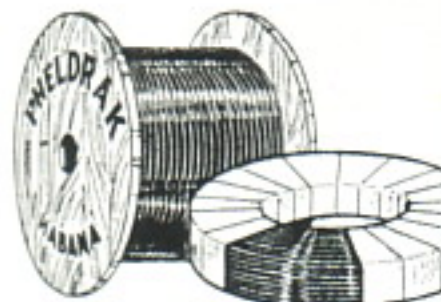

## PHELDRAK

Apartado de Correos No. 1745 Habana, Cuba

**¡CABLES Y ALAMBRES DE COBRE CUBANOS... PARA LA ELECTRICIDAD CUBANA!**

# PINTURAS "PITTSBURGH"

CRISTALES PULIDOS, VIDRIOS PARA VENTANAS,  
MOLDURAS "PITTCO",

LADRILLOS DE VIDRIO  
CRISTAL "CARRARA" PARA BAÑOS Y FACHADAS

ESPECIALIDADES ARQUITECTONICAS

División de Cristales:

WALTER E. ARENSBERG  
JAMES F. WALSH  
TELEFONO: 6-3526

*Paint* • PITTSBURGH • *Glass*  
PLATE GLASS COMPANY

PIDA INFORMES A SUS REPRESENTANTES



HABANA

División de Pinturas:

SAMUEL D. CAPIZZI  
CUBA, 64. DPTO. 204

## EN PINTURAS... LO MEJOR

DURAFLEX - La Coraza Acrílica

DURA-SATIN - Latex

INTERNATIONAL - Pinturas  
y barnices marinos

SUPER KEM-TONE

KEM-TONE

KEM-GLO

# TECNICOLOR



**MUÑOZ - BUSTAMANTE Y HNO.**

CALLE O No. 157  
VEDADO

UO-7474  
UO-9169

Parqueo Gratis en O y Humboldt

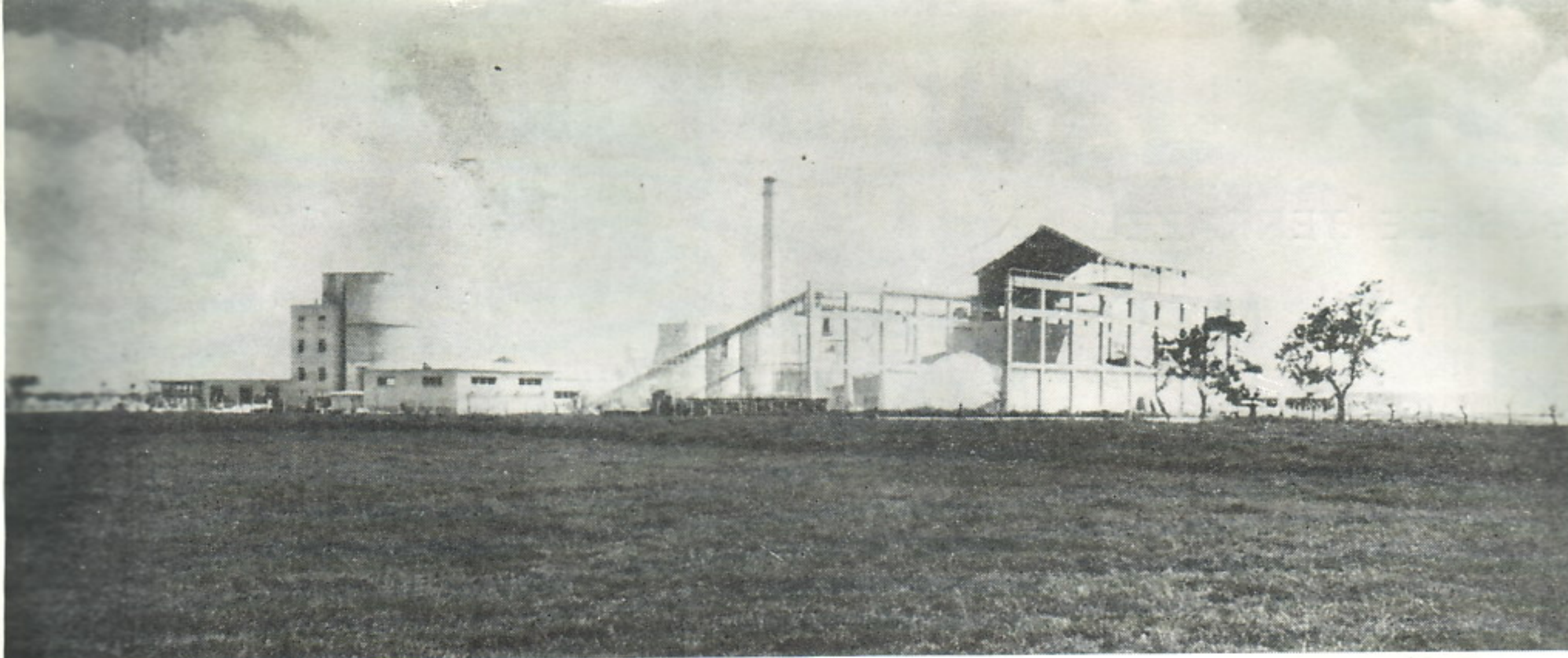

# CEMENTO SANTA TERESA

## CEMENTO GRIS PORTLAND SANTA TERESA

### SUPERIOR CALIDAD

Fábrica: Las Cañas - Artemisa  
Teléfono: 2-3025

Oficina Habana, 17 y 32, Vedado  
Teléfonos: 32-1971 32-1140 3-9111  
30-1266 y 30-3912

## MINAGRO INDUSTRIAL, S.A.

MARINA Y JOVELLAR - 7-8931

C. CENTRAL Y DIEZMERO - X-1398

JAGUEY 56 - TELEFONO: 3159 - SANTIAGO DE CUBA

Explosivos **HERCULES**

Compresores y Bombas **GARDNER-DENVER**

Perforadoras de Diamante **LONGYEAR**

Equipos de pruebas de subsuelos **SOILTEST**

Motores y Plantas Eléctricas **WAUKESHA**

AMPLIO SURTIDO DE REPUESTOS

**ALQUILAMOS EQUIPOS CON OPCION DE COMPRA**





PISOS DE TERRAZZO

**LUIS MION, S.A.**

CASA FUNDADA EN 1911

EUGENIO FORNASIER. Presidente  
MANUEL FORNASIER MION.  
Tesorero Administrador  
GABINO ARAUZ, Director

PEDROSO No. 5  
70-4038 Y 70-4345  
LA HABANA



MIEMBRO DE HONOR DE  
THE NATIONAL TERRAZZO &  
MOAIC ASSN INC

JUEGOS DE BAÑOS  
AZULEJOS

PAPEL DE  
TAPIZAR

MACETAS VIDRIADAS  
ARTICULOS PARA EL HOGAR

*Cubasanita*

CABLE: CUBASANITA  
TELEF.: M-7505 - A-8914

O'REILLY, 454  
LA HABANA

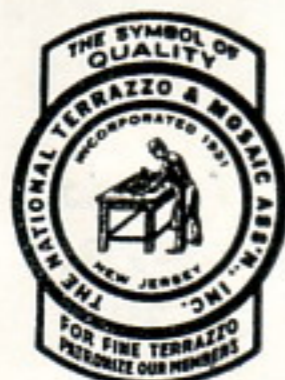

MIEMBRO

**JORGE MARCO M.**  
PISOS DE TERRAZZO

AGUA DULCE NUM. 63  
Entre San Indalecio y Rabí

TELEFONO 70-4243  
LA HABANA, CUBA

talleres

**ornacem, s. a.**

ORNAMENTOS DE CEMENTO  
TERRAZZO

AVE. DE LA INDEPENDENCIA (Carretera Rancho Boyeros)  
KILOMETRO 7 — CAPDEVILA

TELEFONO: 4-1749

**bandin y cia. s. en c.**

IMPORTADORES DE  
EFECTOS SANITARIOS  
Y MATERIALES DE  
CONSTRUCCION

TELEFONOS: U-3058 - U-2424  
CABLE Y TELEGRAFO: "BANDINCO"

AVENIDA DE MENOAL NUM. 402  
ESQUINA A SAN MIGUEL - HABANA

TELEFONO X-1062  
A PARTADO 256

CABLE Y TELEGRAFO  
" PLANIOL "

**R. J. PLANIOL Y CIA.**

MADERAS DE TODAS CLASES, PLYWOOD, TEJAS, PAPEL DE TECHO, CEMENTO, CABILLA, TUBERIA

LUYANO 726, ESQ. A PORVENIR

LA HABANA, CUBA



# EL TIEMPO será el mejor juez...

y le dirá si se equivocó al escoger  
los materiales de fabricación!

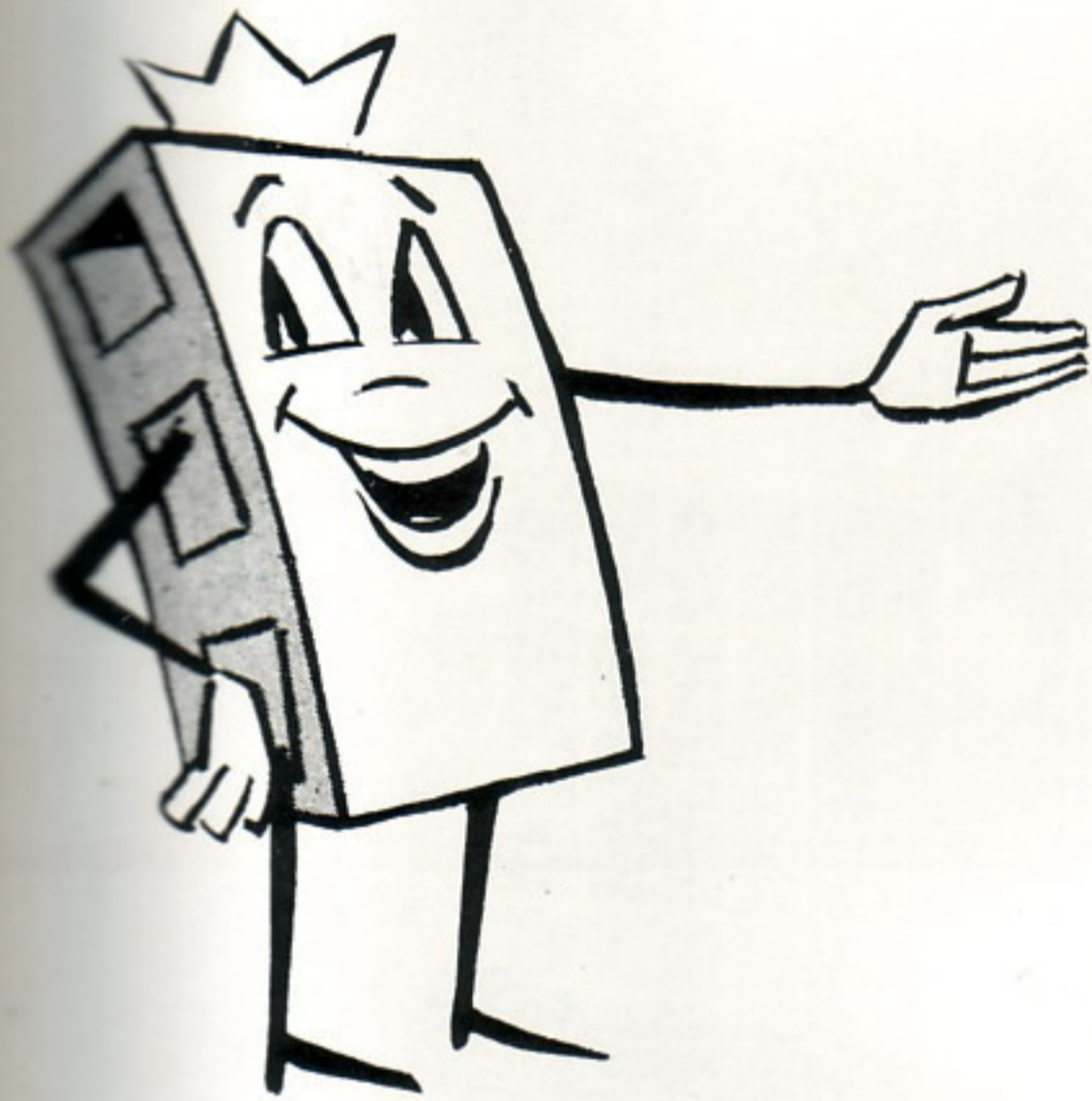

El moderno edificio de oficinas de Envases Industriales y Comerciales, S. A., situado en la esquina de Aménidad y 20 de Mayo, la mayor fábrica de envases de cartón y papelería en general, en Cuba.

Si se equivocó... si por comprar barato compró mala calidad... ya no tendrá remedio y habrá perdido tiempo y dinero.

No cometa errores insubsanables, usted no fabrica para hoy, ni para mañana, usted fabrica para toda la vida y únicamente cuando emplea materiales de primerísima calidad, probados y comprobados en miles de obras, usted está invirtiendo bien su dinero.

Compre siempre lo mejor y ahorrará dinero, **sobre todo cuando lo mejor no le cuesta más.**

**HORMIGON PRE-FUNDIDO**, le ofrece Bloques de Concreto de Alta Calidad, hechos con materias primas perfectamente graduadas y limpias, fabricados en las mayores y mejores máquinas electrónicas que existen en el mundo, y curados al vapor, bajo estricto control de humedad y temperatura.

Los Bloques de Concreto de Hormigón Pre-Fundido son, sin lugar a dudas, los mejores bloques que pueden fabricarse!

## HORMIGON PRE-FUNDIDO, S. A.

Carr. de Rancho Boyeros Km. 2½  
Tels. 1-8558 - 1-8244

**Nueva Industria  
para la  
Construcción**



■ La planta que esta nueva Compañía está construyendo en la provincia de Camagüey comenzará a producir en el presente año, poniendo a disposición de los señores arquitectos, ingenieros y contratistas una extensa línea de materiales de excepcional calidad, indispensables en la construcción.

**Tableros  
para  
Encofrado**

**Tableros de  
Aislamiento  
y Acústicos**

**Losas,  
Paneles  
Decorativos**

**OFICINA:**

*Cuba 64 - Telf. A-7610 - Habana*

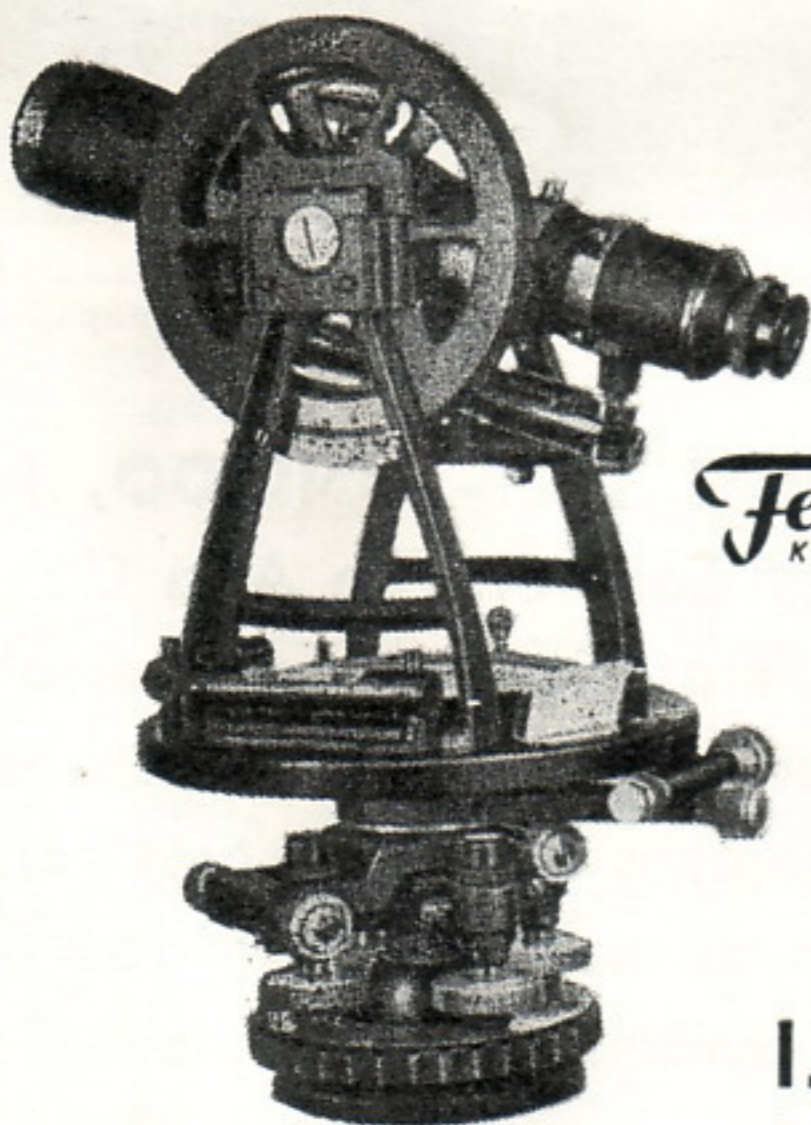

Transito de 5 1/4" de tipo americano

*Fennel*  
KASSEL

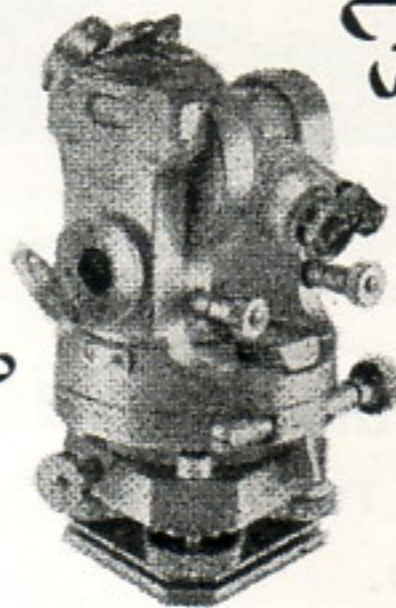

Teodolito  
de Constructores "FTS"  
"Nathe"

*Fennel*  
KASSEL

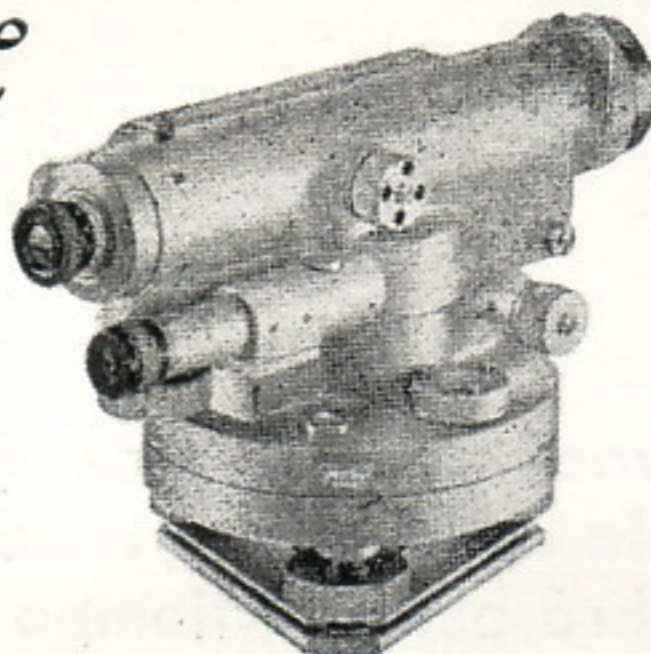

Nivel ligero para Ingenieros  
con circulo horizontal

CLAVE "Nitac" con circulo horizontal  
CLAVE "Ingni" sin circulo horizontal

**I. F. TAMARGO**

San Lázaro No. 160, La Habana, Cuba

**A-6728**

**COLOR-VU S. A**

Calle 23 No. 363, Vedado, Habana

**FO-2431**

REPRESENTANTES  
EXCLUSIVOS DE:



*Materiales de Dibujo para Ingenieros,  
Arquitectos, Agrimensores y Dibujantes.*

**COPIAS DE PLANOS VAPOPOST**

Servicio de Mensajeros

# Revestimientos de vidrio Pilkington para una colorida protección

## Otro Producto de Pilkington en la Era del Vidrio

El "MUROGLASS" y el "ARMOURCLAD" han sido diseñados especialmente por Pilkington Brothers Limited para satisfacer la demanda y alcance mundial de materiales de revestimientos coloreados. Ofrecen a los proyectistas y constructores una gama de colores de grandes posibilidades decorativas inherentes a un material que durará tanto como el mismo edificio que lo luzca.

"MUROGLASS" - Vidrio martelé con el pigmento de color fundido durante su fabricación sobre la cara inferior lisa. Puede obtenerse en 9 atractivos colores.

"ARMOURCLAD" - Vidrio templado esmaltado, especialmente diseñado, disponible en tres tipos: cristal "ARMOURCLAD" vidrio común "ARMOURCLAD" (a través de los cuales el color se muestra sin difusión) y vidrio martelé "ARMOURCLAD", que difunde el color. Disponibles todos en 16 atractivos colores.



Ilustración: Salón de exhibición de automóviles Hughes - Exeter. Arquitectos: Señores Redfern & Gilpin - Exeter

Para obtener mayores detalles sobre tamaños y colores disponibles en los productos "MUROGLASS" y "ARMOURCLAD", o sobre cualquier otro producto de Pilkington, diríjase a nuestro agente:

Sr. José Platas, Amargura 64, Apartado 77, Telf. 61-1581, La Habana, Cuba.

## Pilkington Brothers Limited

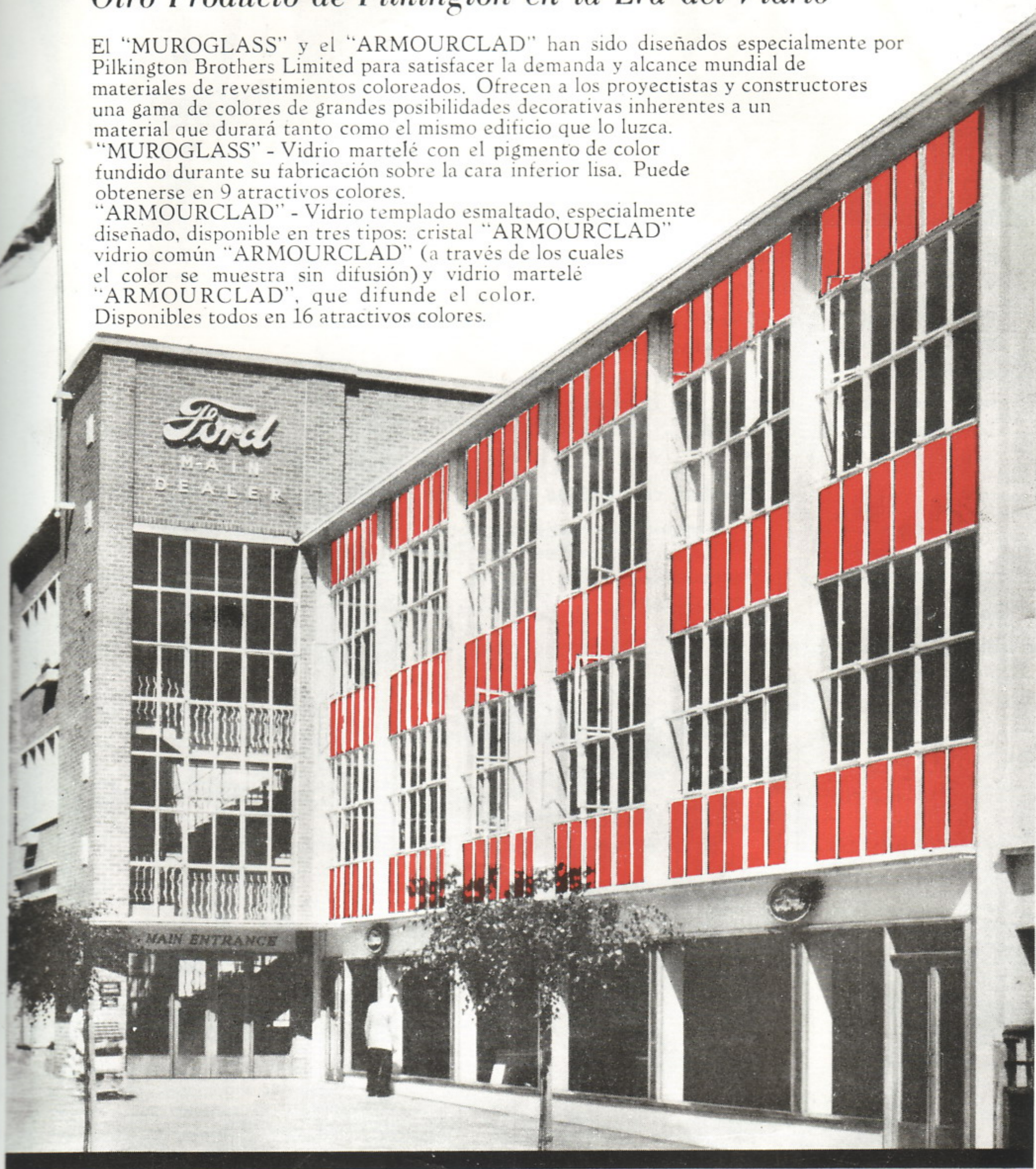
Fabricantes de vidrios de todos los tipos para la construcción

ST. HELENS, LANCASHIRE. INGLATERRA.



**INDEPENDENT ELECTRIC CO.**

**23 y P, La Rampa**

# **BOMBAS de AGUA**

## **PARA USO DOMESTICO E INDUSTRIAL**

En los salones de Independent Electric Co., en 23 y P, La Rampa, usted tiene a su disposición el más extenso surtido de bombas de agua para uso doméstico, agrícola e industrial. Todos los equipos están respaldados por la garantía y servicio que han dado fama a Independent como...  
**LO MEJOR EN ELECTRICIDAD.**

### **Bombas con tanque de presión**

Modelos de distintas capacidades y para distintas profundidades. De 1/3, 1/2, 3/4 y 1 h.p.

### **Bomba tipo FXL**

Para trabajo pesado de bombeo. De 4" a 10" de descarga.

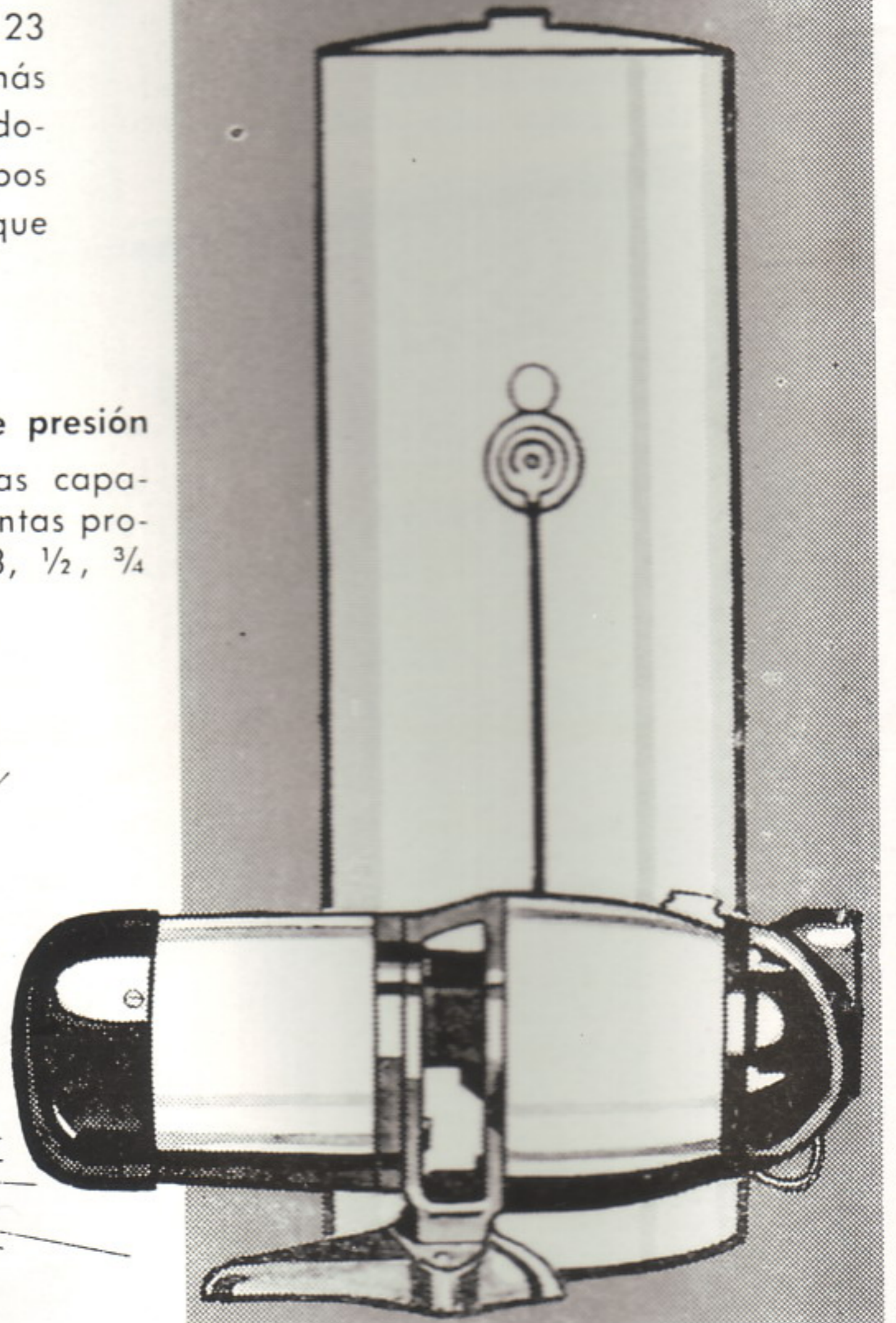
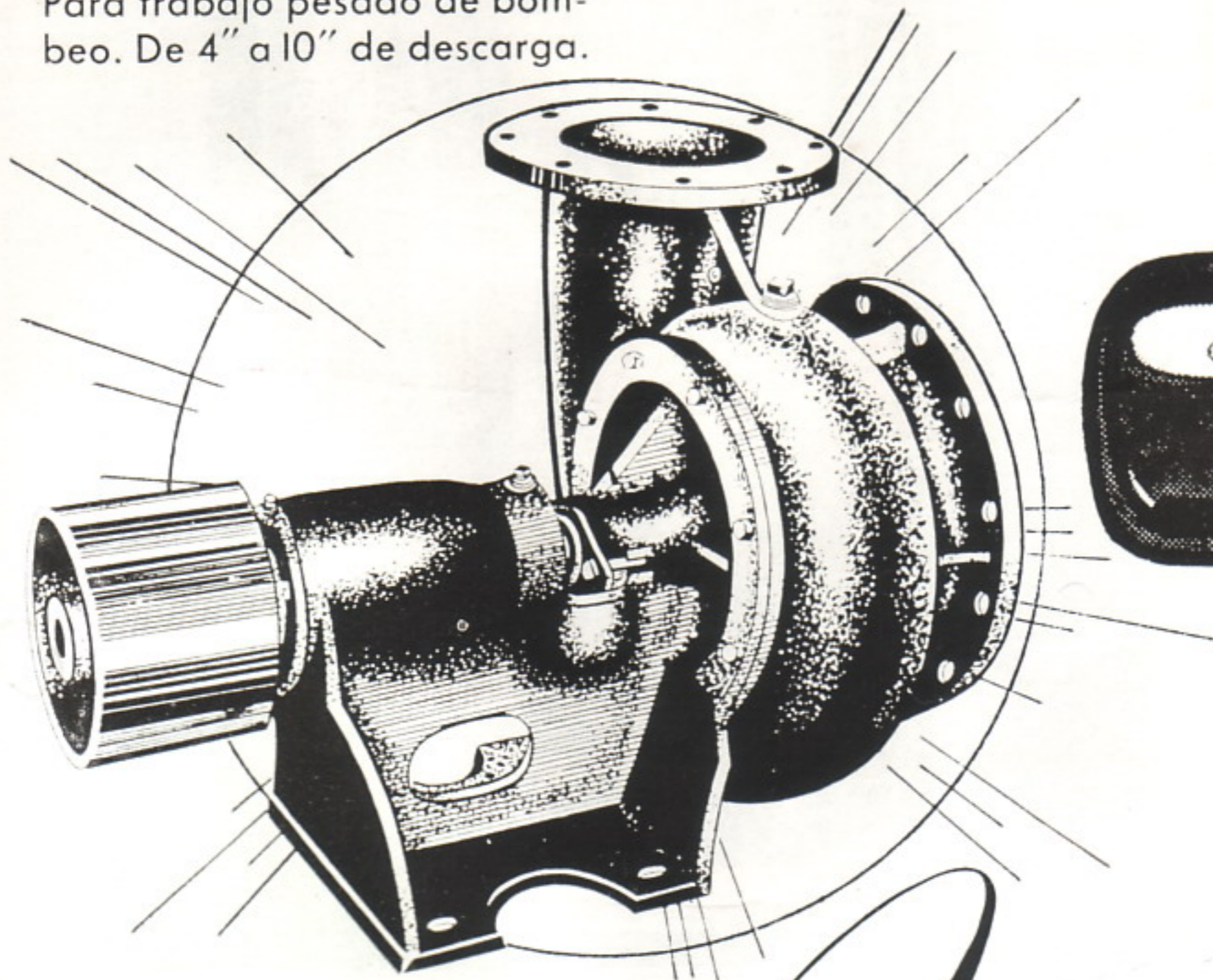

- Nuestro Depto. Técnico, dirigido por expertos ingenieros, atenderá gustosamente su consulta sobre cualquiera de estos equipos, aconsejándole el más conveniente de acuerdo con sus necesidades.

**PARQUEO GRATIS**  
para nuestros clientes.  
Entrada por la Calle P



*Independent*

**ELECTRIC, CO.**

**Lo mejor en electricidad**

**23 y P, La Rampa,  
Pizarra Rotativa: 70-9391**

# F I B E R G L A S

*¡EL MATERIAL MAGICO DE FIBRA DE VIDRIO!*

Para instalaciones "4 en 1"

TERMICO - ACUSTICO - ESTRUCTURAL - DECORATIVO

ENTERAMENTE INORGANICO - INCOMBUSTIBLE

## FIBERGLAS DISTRIBUTORS

SAN IGNACIO 162 - HABANA

TELEFONOS: 5-8963 - W-3244

## SEÑORES ARQUITECTOS

Nos complacemos en anunciarles, la innovación efectuada en nuestras fábricas, para poder ofrecerles las CABILLAS HECHAS CON EL MEJOR ACERO DE TIPO ESTRUCTURAL, importado de la Bethlehem Steel Corporation, de E. U. de A.

Fabricamos Cabillas desde  $\frac{3}{8}$  de pulgada hasta 1 pulgada, en toda las dimensiones.

### CUBAN STEEL CORPORATION

CABILLAS CUBANAS, S. A.

COTORRO, HABANA — TELEFONOS: CENTRO 082 — LOCAL 64

Oficina en La Habana: EDIFICIO RETIRO ODONTOLOGICO, Dpto. 1007, L No. 353, Vedado - F-6832

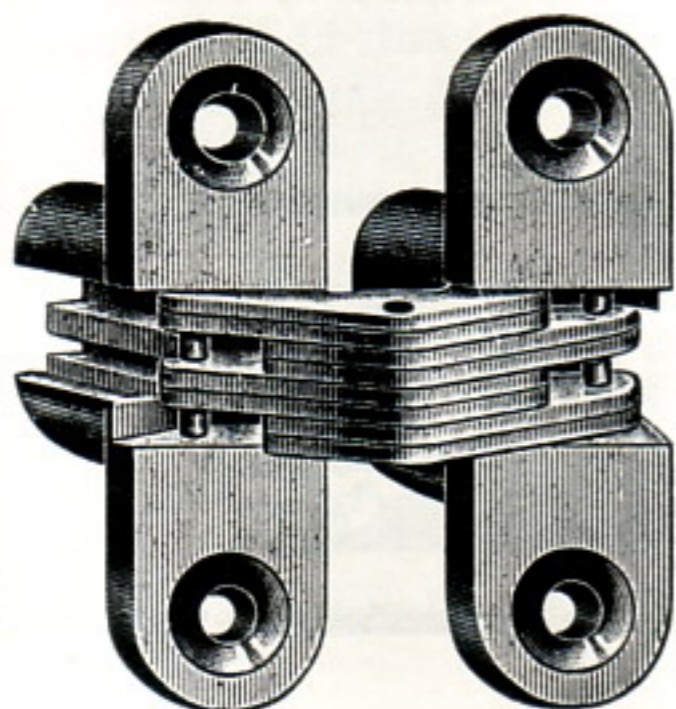

## "SOSS" VISAGRAS INVISIBLES "SOSS"

Evitan los salientes de las bisagras antiguas \* Permiten que las puertas se abran totalmente en 180° \* Son invisibles tanto cuando las puertas están abiertas como cuando están cerradas \* Ideales para closets, muebles y paneles secretos \* Pida folletos descriptivos a:

**FERRETERIA CALVO Y F. VIERA, S.A.**

COMPOSTELA, 663

TELEFONO A-1908

LA HABANA



# NUEVO LAVABO-GABINETE

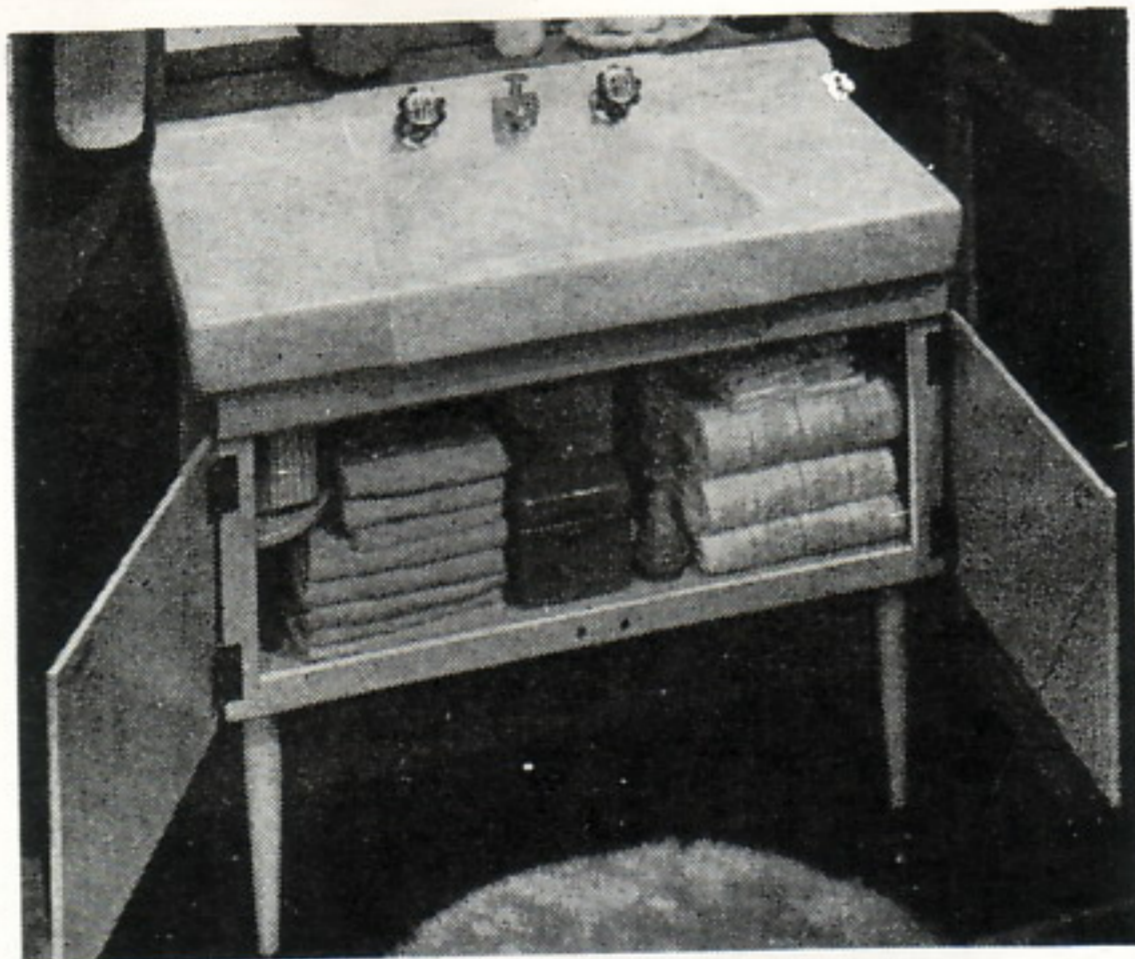

**Fuerte gabinete de madera**— tiene amplio lugar para almacenamiento, con rígidas puertas con acabado de esmalte y pestillos magnéticos. En color beige natural. Los pies cromados son graduables, de 12" a 15", colocando el borde del lavabo a alturas de 31" o 34".

## Con una amplia repisa integral y una apariencia "especial" por American-Standard

El exclusivo lavabo-gabinete Gracelyn con repisa integral le ayudará a promover ventas para trabajos de modernización, ya que añade lujo a la sala de baño a un costo reducido. El moderno lavabo tiene 18" de ancho y viene en tres largos, 32", 36" y 42" — un tamaño para cada propósito. Las anchas repisas, fáciles de limpiar, ideales para artículos de tocador . . . sin rendijas que acumulen impurezas. La amplia palangana tiene dos rebosaderos en la parte anterior. La repisa queda levemente inclinada para más fácil escurrimiento del agua hacia la palangana — algo muy apreciado por los clientes. En el respaldo inclinado se pueden montar griferías Monogram o Quality. Este lavabo se puede obtener en blanco o en ocho populares colores American-Standard y le ofrecerá las mayores oportunidades de venta en el año venidero.

**LLAME** a su distribuidor ahora o escriba a: American-Standard, Export Marketing Department, 40 W. 40th St., New York 18, N.Y.



## AMERICAN-Standard

EXPORT MARKETING DEPARTMENT



Representante: R. A. Torricella y Cía. Aguiar 363, Habana.

# LOS PUEBLOS CRECEN CON CEMENTO

En todas las obras que constituyen la vida y crecimiento de los pueblos está presente el cemento: Grandes edificios, túneles, puentes y carreteras... ¡todo lo que significa progreso! Además, con cemento se construyen bloques pre-fabricados para viviendas modernas, planchas para techos y costados de edificios, tuberías y muchos otros artículos indispensables.

Cuando el cemento empleado es de alta calidad, las obras tienen más valor y duración.

El cemento "El Morro" ha sido siempre factor importante en el gran desarrollo de Cuba, contribuyendo con su alta calidad a la solidez de sus obras.

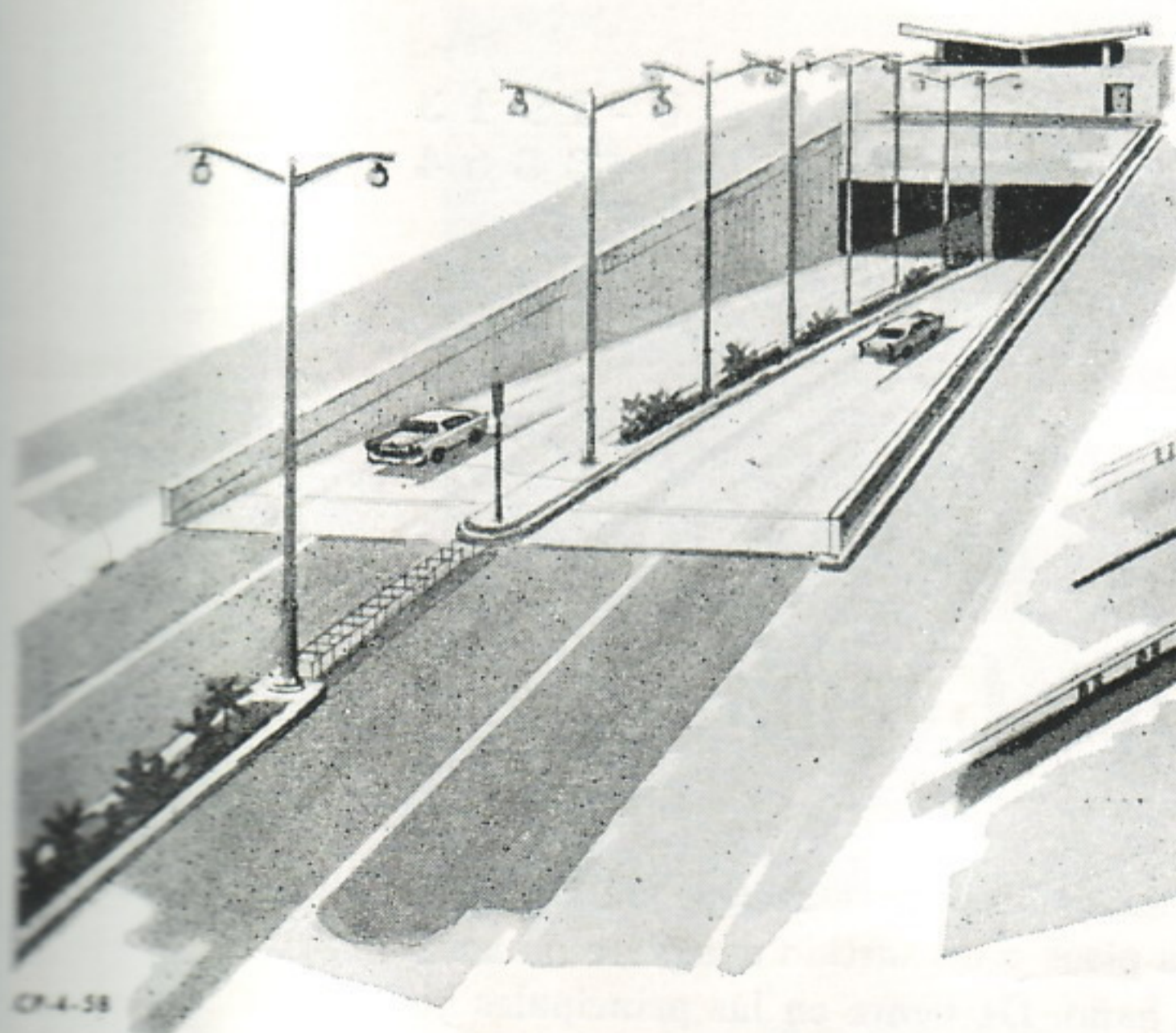

**COMPAÑIA CUBANA DE CEMENTO PORTLAND**  
Edificio "Ambar Motors", Infanta No. 16    Teléf. 7-1095    Habana





EL QUE QUIERE LO MEJOR PIDE MARMOL

Y el que quiere el mejor mármol  
con el mejor acabado y el mejor  
precio pide...

**Mármoles: PENNINO**

**EL MARMOL NO TIENE SUSTITUTO**

**Compañía Nacional de Espejos, S. A.**

Fábrica de espejos, especialidad en lunas para puertas de closet, vidrios y cristales de todas clases, existencias de cristal SOLEX, material que amortigua los efectos de los rayos solares, ladrillos de cristal, herrajes para persianas de Miami para usar cristales, cristales para automóviles y todo lo relacionado con el giro

ESPADA 515, ESQ. A VALLE

TELEFONOS: { U - 1913  
                  { U - 5864



**American - Olean Tile Company**



FABRICANTES DE AZULEJOS PARA PAREDES Y PISOS

OFRECEN: una línea completa de azulejos de alta calidad en atractiva variedad de colores. Una preciosa colección de cerámica para pisos y un surtido completo de accesorios de loza vitrificada, blancos y de color para baño. De venta en las principales casas de efectos sanitarios y materiales de fabricación.

Representante exclusivo: JAIME AGULLO

APARTADO, 775

LA HABANA

FERRETERIA  
**"LA ANTILLA"**

GONZALEZ Y SANCHEZ

Especialidad en Herrajes

ZANJA NUM. 605  
e/. Oquendo y Soledad

Teléfonos: 70-8335 - 7-3588  
LA HABANA, CUBA

**ARQUITECTOS: SANITARIOS "PUJOL"**

les ofrece las famosas **LOSAS "MURRAY"**

para Terrazas, Jardines y Patios Coloniales; Pasos para escaleras

**CORDUROY y DIAMOND GRID, de DURACION ETERNA**

COLORES: English Red y Golden

Baños en Colores:

**"AMERICAN - STANDARD"**

únicos con DOBLE GARANTIA

23 y 30  
3-8582



Vedado  
9-4333

Una visita a nuestros Salones de Exhibición les permitirá conocer las últimas novedades en Equipos de Construcción Modernos.



**ELEVADOR DE ESCALERA  
PARA EL HOGAR**

La unidad llamada STAIR-GLIDE (Escalera Deslizadora) consiste en una carrilera estrecha de aluminio de 12" de ancho, la cual descansa en los bordes de los peldaños. La silla que lleva todo el mecanismo eléctrico y de operación, se acciona en ambas direcciones, arriba y abajo de la carrilera, por medio de una agarradera tipo botón-interruptor asido por el pasajero.

La silla se detiene automáticamente por sí misma al final de su recorrido hacia arriba o hacia abajo. La misma arranca y para suavemente tirada por un cable de acero que puede levantar más de 2,000 libras.

*Para mayor información, llámenos, escribanos o visítenos*



**GENELECTRIC RAYOS-X, S. A.**

HABANA: CALLE 23 NO. 158. - TELF. FO-1756-APTDO. 2075  
CAMAGUEY: REPUBLICA NO. 81 - TELF. 2796 - APTDO. 50  
SANTIAGO DE CUBA: AGUILERA 205 - TELF. 5522-APTDO. 539



# Insistimos en la Gran verdad de KLI-PER

**KLI-PER es la única Pintura que de verdad resiste la prueba del Tiempo: Ni se cae ni decolora!**

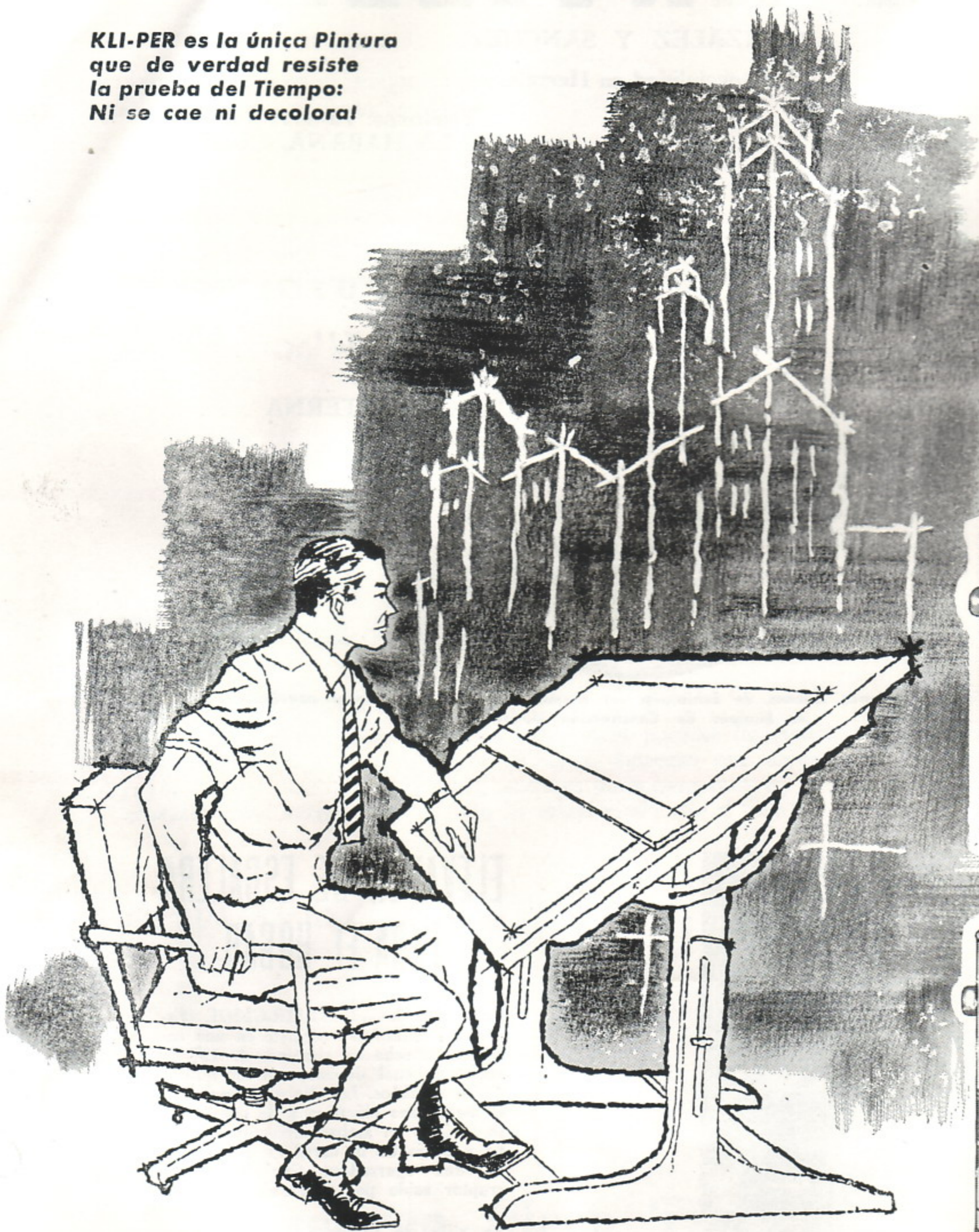

**Consúltenos** sin compromiso, Sr. Arquitecto y nos pondremos a su entera disposición. KLI-PER garantiza sus órdenes, basándose precisamente en su "primerísima calidad"

**Pinturas**

# KLI-PER

Carretera de Rancho Boyeros, Km. 7  
Capdevila, Habana. 1-3989 - 1-8583 - 1-8584

**Pinte con lo mejor: Pinte con KLI-PER y compare!**

# G-E.

está presente en  
las más importantes  
edificaciones



FOCSA

Estos "rascacielos"  
y muchos más tienen:

COCINAS

CALENTADORES

## GENERAL ELECTRIC

Estos enormes edificios, que tan elocuentemente hablan de la labor de nuestros Arquitectos, están hechos para hoy y para mañana con la mejor técnica y con un gran sentido del aprovechamiento espacial y del funcionalismo. Por eso, en todos ellos está presente la gran calidad GE que dura toda una vida.

Los rascacielos que aquí se ilustran y muchos más, están equipados con Cocinas y Calentadores General Electric, cuya variedad de modelos, diseñados especialmente para servir a los Arquitectos, se adaptan a cualquier proyecto y a cada necesidad.

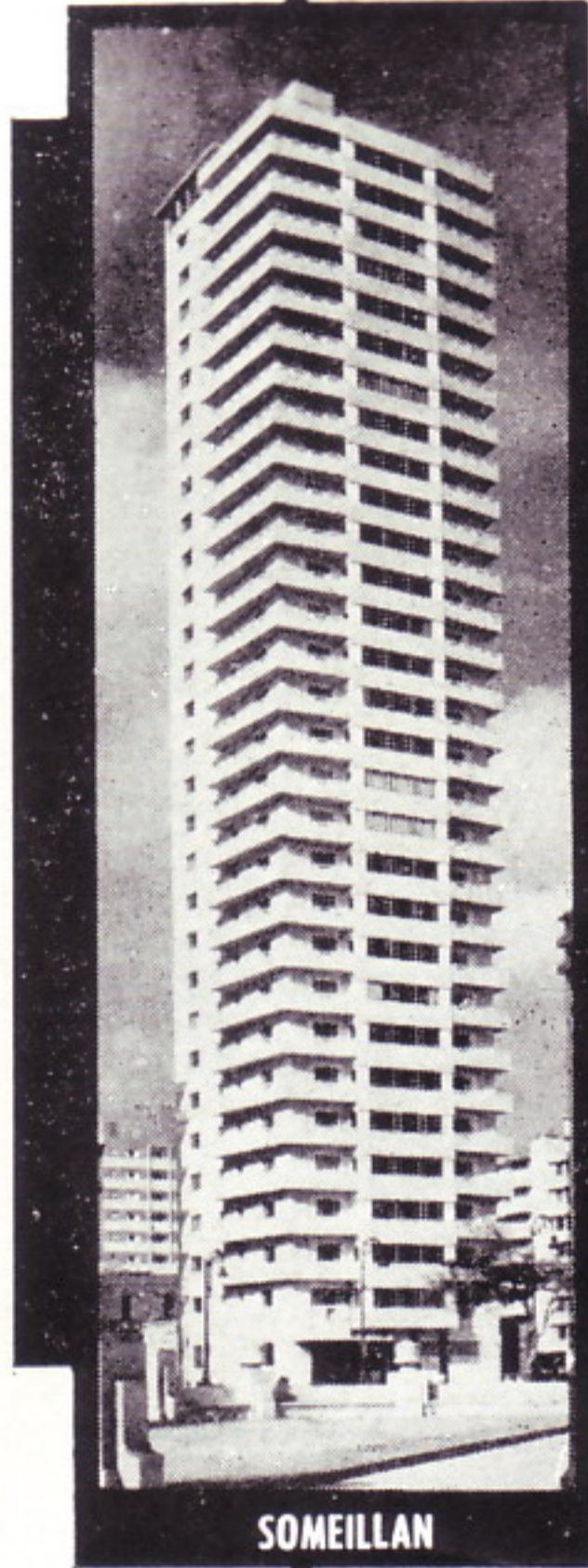

SOMEILLAN

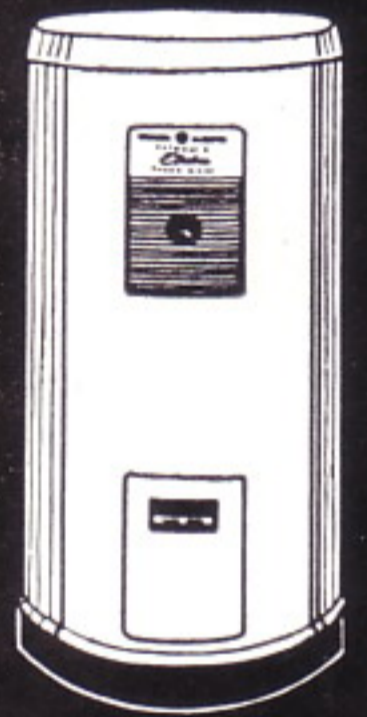
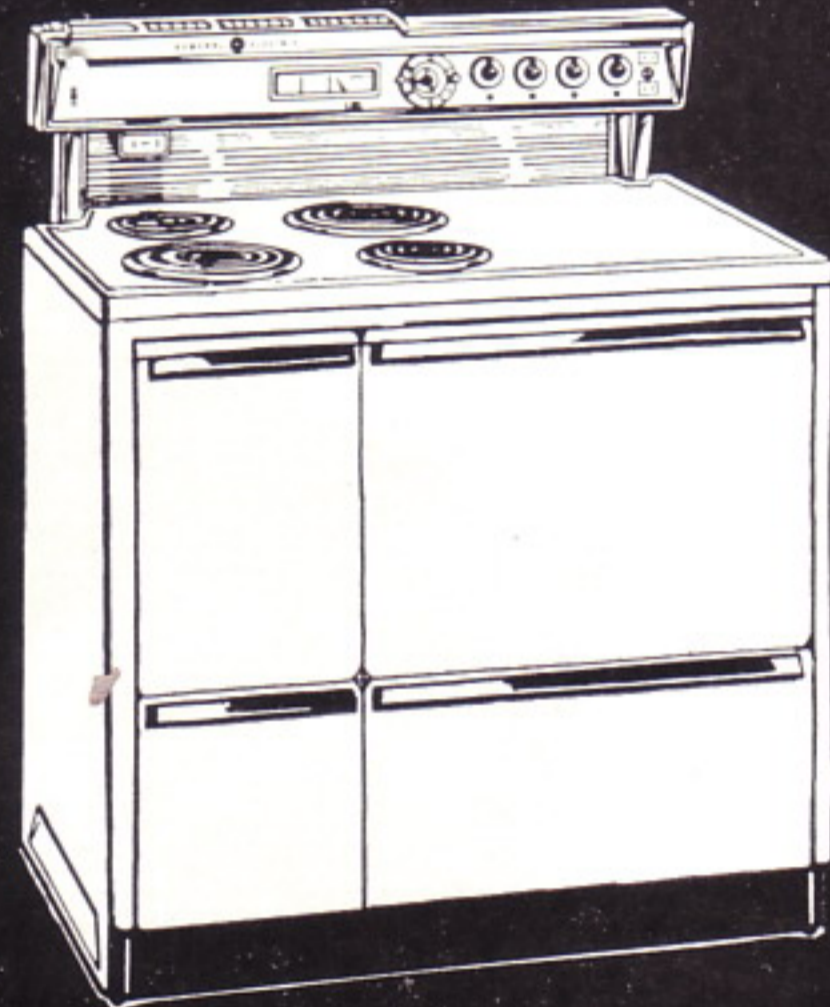

Solicite informes de las  
Cocinas y Calentadores GE  
a nuestro Dpto. de Diseños.



RIOMAR



CIMSA



CONDOMINIO ARIAS

Nuestros Productos son Índice de Progreso

**GENERAL ELECTRIC**  
E. U. A.

**GENERAL ELECTRIC CUBANA, S. A.**

Edificio General Electric, Paseo de Martí (Prado) y Animas, La Habana. Estrada Palma 556, Santiago de Cuba

# La maravillosa superficie plástica



# micarta

micarta es el material plástico ideal para revestir muebles y paredes. Con sus variados colores y diseños, da un nuevo sentido de belleza y elegancia dondequiera que se instale.

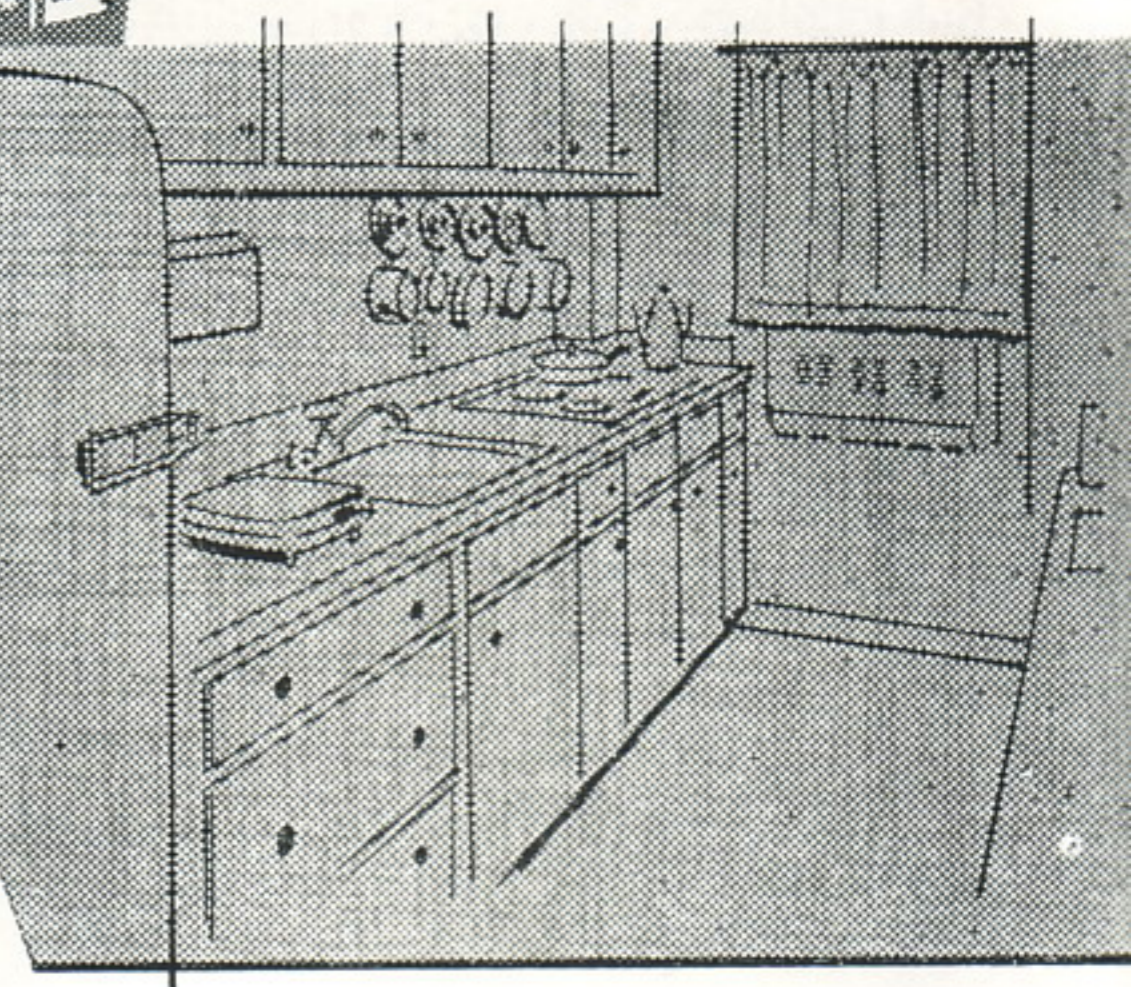
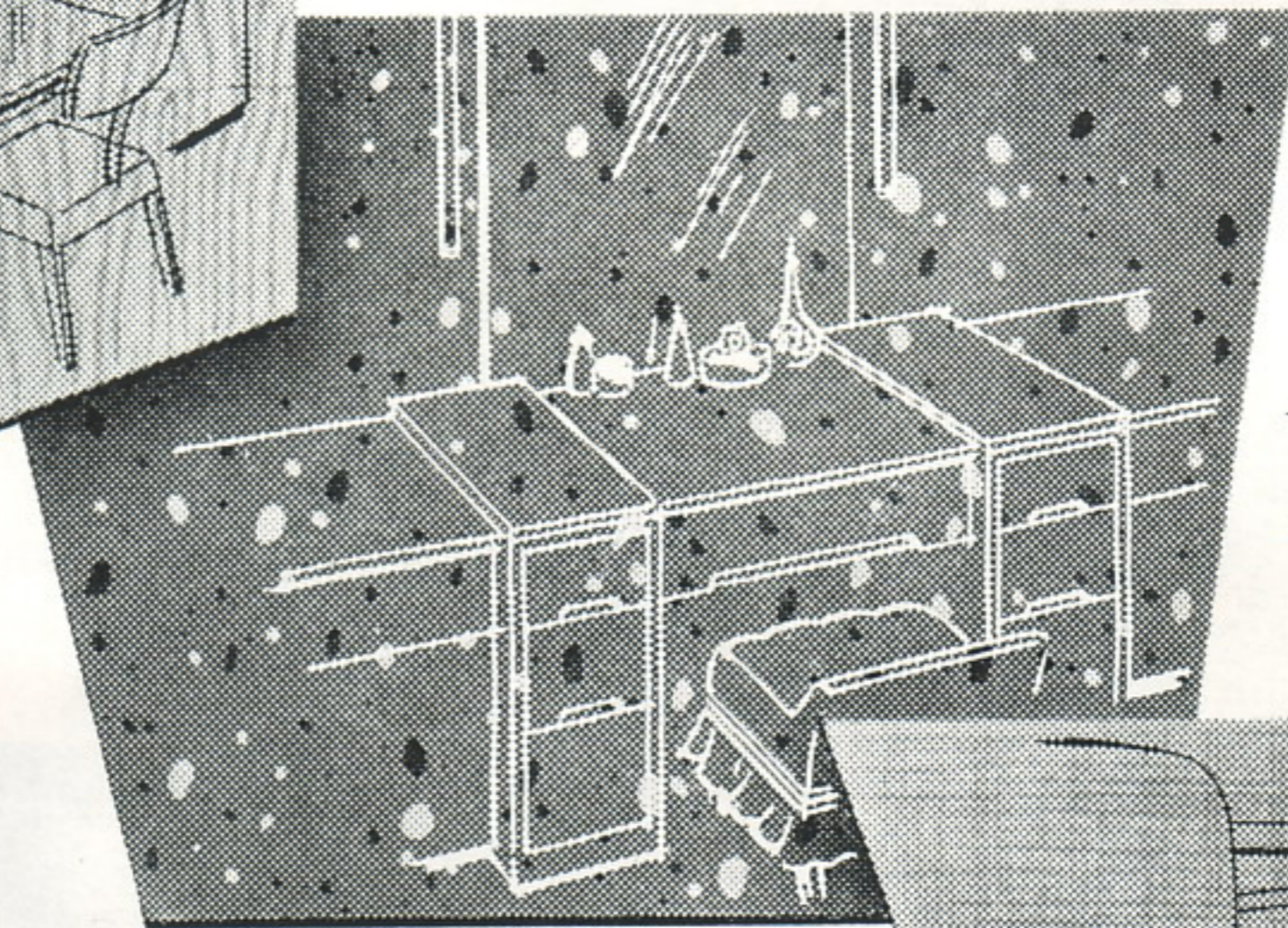
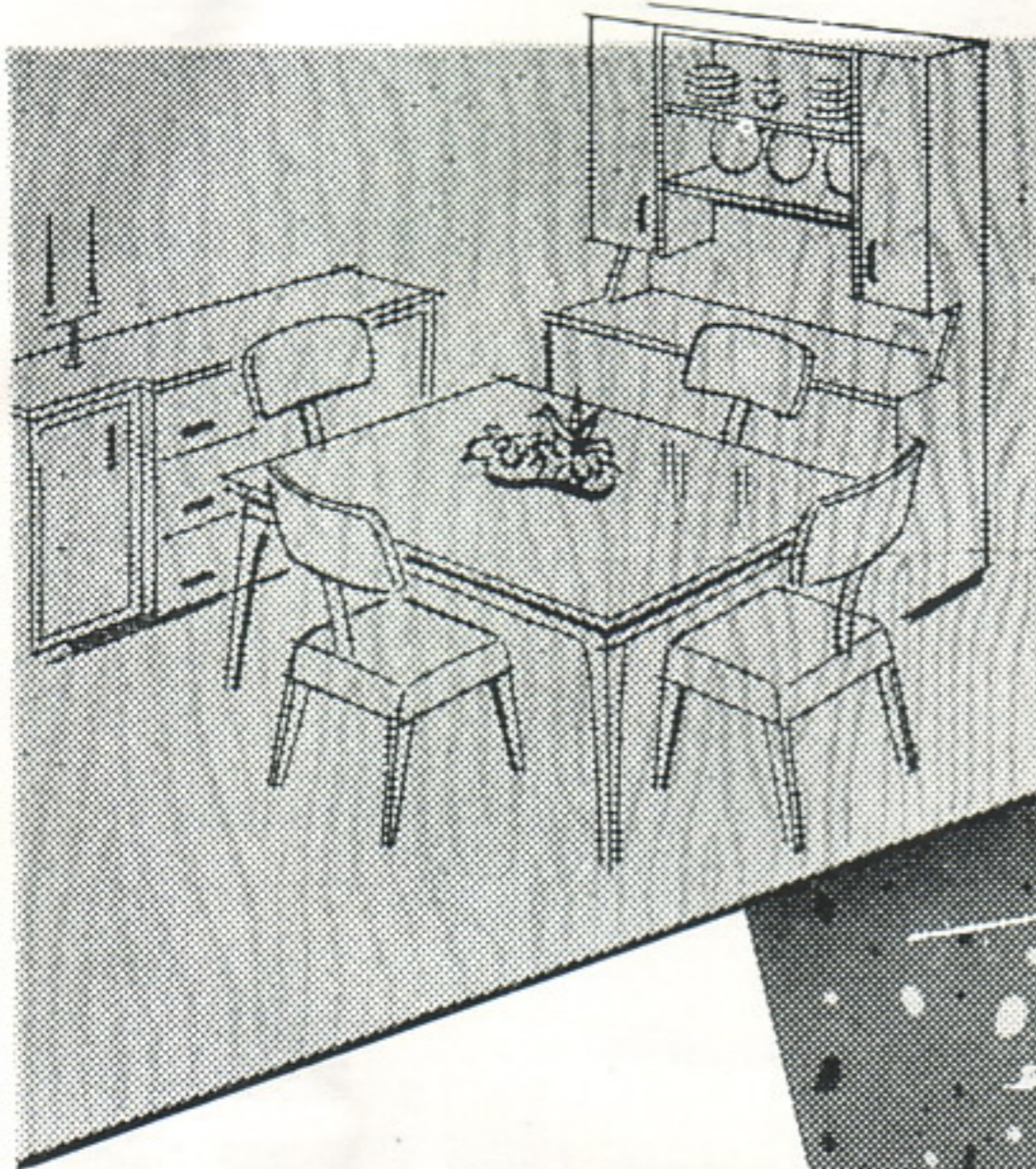

## micarta

### DURA TODA LA VIDA

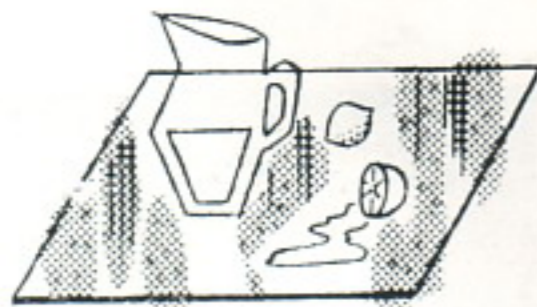

*No la afectan las grasas, los ácidos, el alcohol, los detergentes, ni el agua hirviendo.*



*No se raya, ni se cuartea. No se gasta. No se rompe. Recibe cualquier maltrato.*

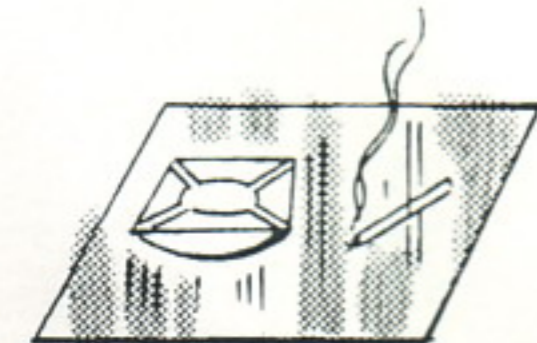

*No se quema. Nunca hay que pintarla, ni pulirla. Basta limpiarla con un paño húmedo y siempre está reluciente.*

OTRO GRAN PRODUCTO DE

**Maderera Antonio Pérez**

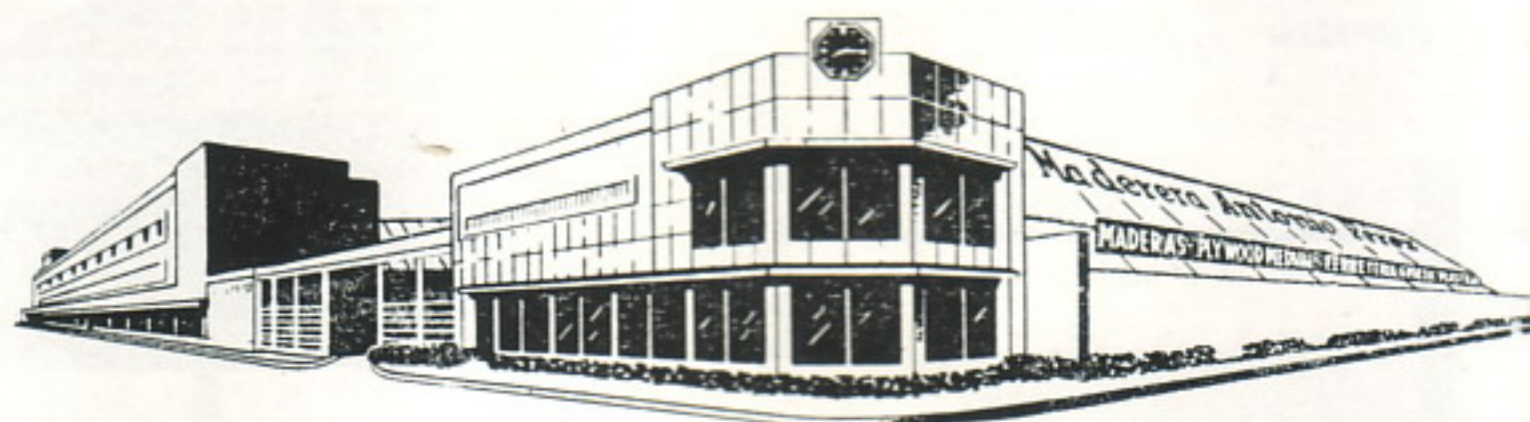

FABRICA No. 10 - HABANA - TEL. X-6505

Creada y Garantizada por **Westinghouse**

**40 AÑOS DE EXPERIENCIA AL SERVICIO DE NUESTROS CLIENTES**



Año XXVII

números 309-310 LA HABANA, abril-mayo de 1959

REVISTA PUBLICADA POR EL COLEGIO  
NACIONAL DE ARQUITECTOS DE CUBA

redacción: humboldt 104 — teléfono 7-6960  
apartado de correos 1948

acogido a la franquicia postal como correspondencia de  
segunda clase en la oficina de correos de La Habana

*Arq. Jaime Sallés Buigas*  
director.

*Arq. Reinaldo Estévez Curbelo*  
jefe de redacción.

*Arq. Raúl Macías France*  
Administrador.

colaboradores

arquitectos

*Eugenio Batista*  
*Vicente de Castro*  
*Emma García*  
*Raúl González Romero*  
*Manuel Gutiérrez*  
*Mirta Merlo*  
*Eduardo Montouliou*  
*Vicente Morales*  
*Victor Morales*  
*Matilde Ponce*  
*Nicolás Quintana*  
*Eduardo Rodríguez*  
*Fernando Salinas*

fotografías

*Muñiz*

viñetas

*López Dirube*

rótulos

*Norman Medina*

grabados

*Gutiérrez*

impresión

*Sociedad Colombista  
Panamericana*

portada

*Edificio Focsa*

# ARQUITECTURA · CUBA

editorial

arquitectos, reforma urbana y vivienda

la ilustración y la revolución

escuelas rurales

el tema, la solución y la crítica:

edificio para laboratorios y talleres de la  
Universidad de Villanueva

arquitectura cubana. una búsqueda de la verdad

muebles y decoración interior

la arquitectura y la poesía: estampas habaneras

cine y teatro. comentarios

Frank Lloyd Wright

noticiero. miscelánea

los trabajos que aparecen en esta publicación suscritos por su autor, expresan exclusivamente la opinión personal de cada uno; y ni la Dirección de la Revista, ni la Comisión de Divulgación y mucho menos el Colegio Nacional de Arquitectos se solidarizan tácitamente con las opiniones expuestas en los mismos.

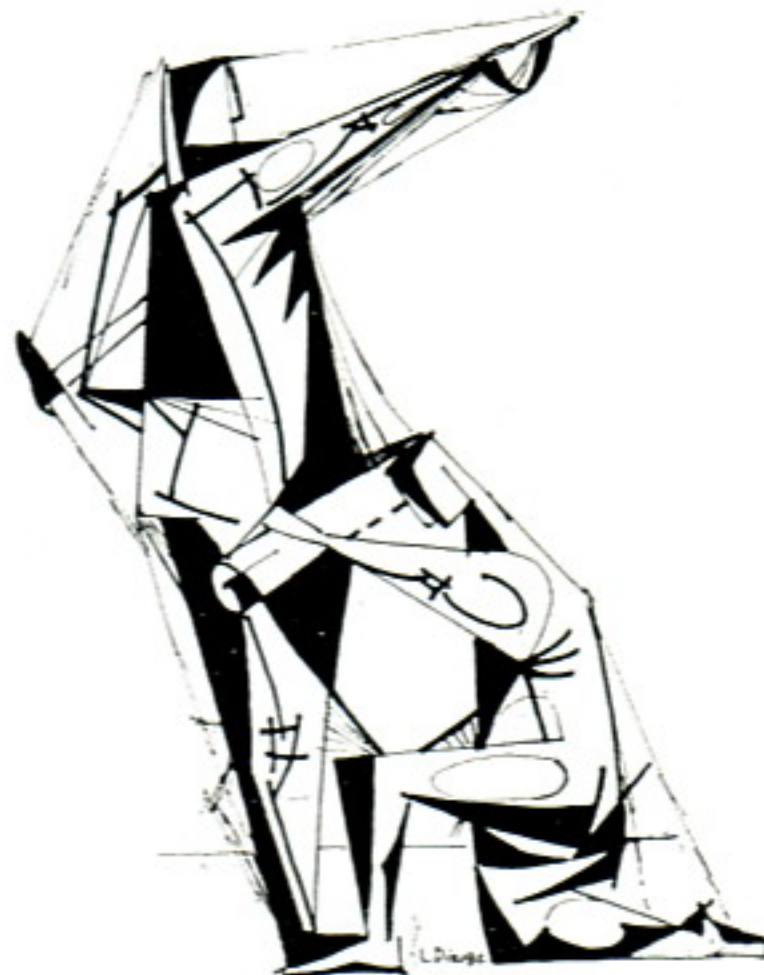
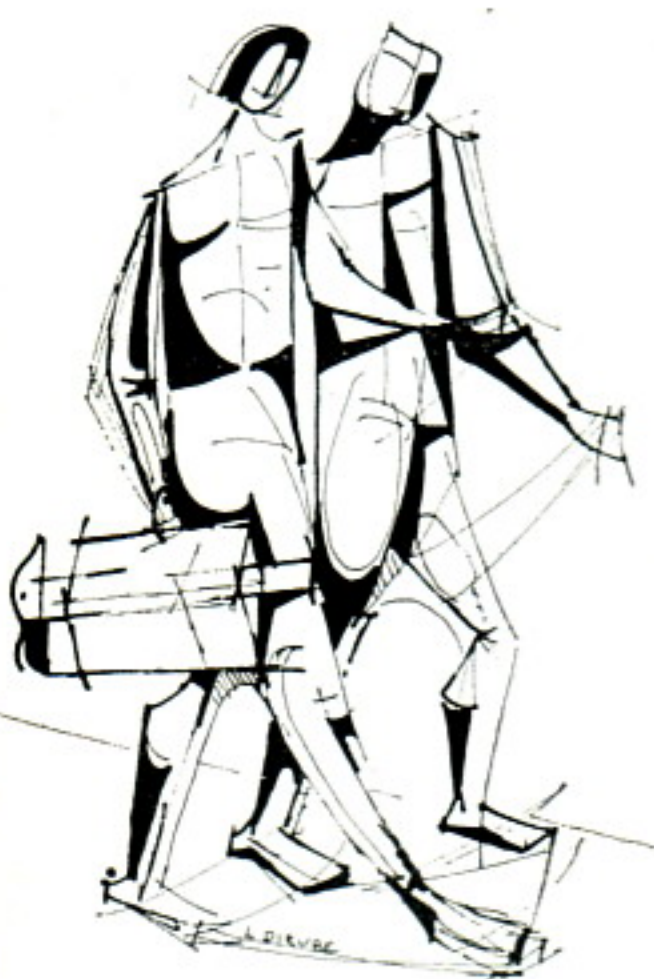

# editorial

*Presentes!*

AQUI ESTAMOS.

El Colegio de Arquitectos; ARQUITECTURA; nosotros... y tú.

"*Los pinos de Roma*", por muchos conceptos la obra musical más convincente de Respighini interesa. Al oírla; mejor, al escucharla; sin duda posible nos situamos en la época, en el ambiente y en las circunstancias que ella tan maravillosamente describe. Las catacumbas prácticamente las vemos. Las legiones del César hasta nos hacen retroceder unos pasos para dejarles la vía libre. El ruiseñor nos embelesa con sus trinos.

Esta Revista pretende algo parecido, y valga para ello el simil.

Pretende y se empeña en constituir el sentir general de la *clase*; del arte, y de las inquietudes sociales y humanas de nuestra profesión.

Pretende que al tú recibirla, recibas a la par la voz de tu querido Colegio de Arquitectos. La voz de sus proyecciones y la de tus derechos. También la de tus deberes pues eres un artista y un científico; un hombre y un ente social. UN ARQUITECTO.

Se empeña en que al tenerla como ahora en tus manos, palpés bastante más que unas hojas más o menos bien emplanadas, escritas y presentadas artísticamente. Palpes el *latir* de esa Institución que la edita y el *sentir* de la profesión que representa. *De la clase y del individuo*.

Pretende que cada detalle de "ARQUITECTURA" lo asocies e identifiques al empeño que bule en tu mente tratando de canalizarse, y a la inquietud presente de tu espíritu de superación por tu Patria y tu profesión.

Esos afanes son nuestros. Tuyos son también nuestras pretensiones y nuestros empeños.

La reorganización de "ARQUITECTURA"; según apuntamos en anterior ocasión, ha comenzado.

La estructura varía en su mecanismo interno y en su proyección externa, todo lo cual trataremos de mostrártelo en cada detalle del número que estas hojeando. Las secciones y los campos de enfoque aparecen y se mueven. Aquí tienes las artes plásticas, la planificación, la decoración, el mobiliario y los jardines, folklore, música y teatro, Arquitectura, reportajes, entrevistas y críticas constructivas se dan la mano.

La importancia de "ARQUITECTURA" como órgano de divulgación y propaganda nacional e internacional, es indudable. Así como Nietzsche bien decía que "*en la arquitectura el orgullo del hombre y su voluntad de poder asumen forma visible*"; así la Revista imprime esa voluntad y ese sano orgullo para hacer patente a nuestros conciudadanos, a los colegas arquitectos allende los mares y a nosotros mismos por si a veces lo olvidamos, la superación constante de la profesión, las relaciones sociales y humanas de la Arquitectura, el movimiento perpetuo del arte y los logros de *la máquina de pensar*.

El Colegio Nacional de Arquitectos te ofrece su Revista y te trasmite el afán de renovación y trabajo actual. Se compromete contigo a no cejar en estos empeños. Lo que no te puede asegurar es el arribo a la meta propuesta, porque sencillamente no depende sólo de él. Depende fundamentalmente de ti y de tu cooperación la cual desde este momento cordialmente te reclama para que colabores en TU revista.

Te repetimos que el empeño de algunos puede llegar a feliz término con el apoyo de todos.

AQUI ESTAMOS.

El Colegio de Arquitectos, ARQUITECTURA, nosotros... y tú.

*Presentes!*



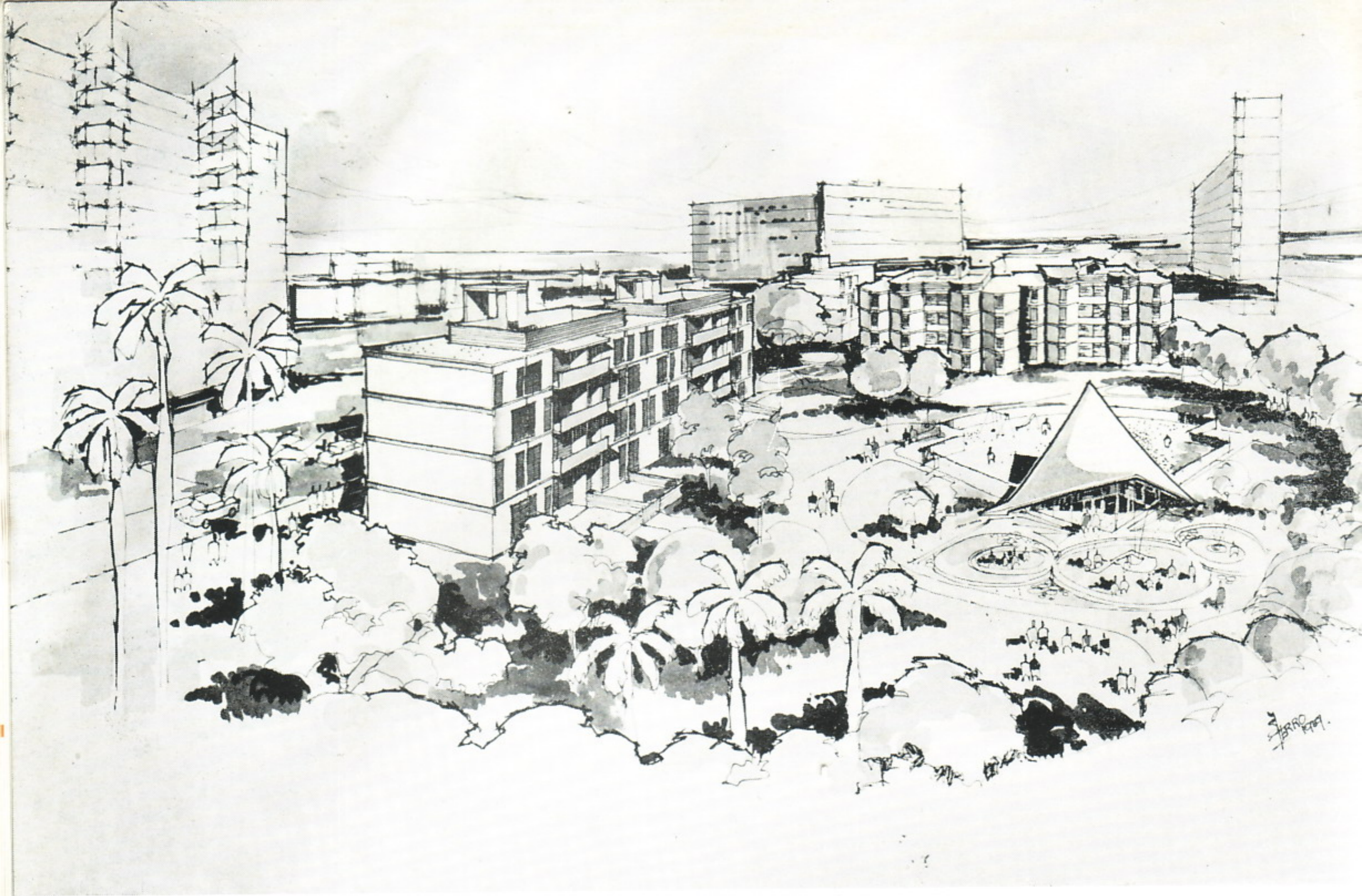

# arquitectos

## reforma urbana

## y vivienda

por el arq. reynaldo estévez c.

La Revolución entró en la Arquitectura. Fué tal vez nuestra profesión la primera en sentir los efectos del proceso revolucionario de la nueva Cuba que hoy concentra la espectación y la admiración continental.

El primer Colegio profesional que visitó el Dr. Fidel Castro fué el de Arquitectos en aquel 16 de Febrero que reunió a la mayor concentración de Arqs. de nuestra historia y en donde se nos responsabilizó como institución en la organización del Departamento de Vivienda del Instituto Nacional de Ahorro y Vivienda. El discurso del líder máximo de la Revolución, fué un honor, una conmoción y una gran responsabilidad para los Arquitectos. Se enfrentó a la conciencia de todos la limitación social en que ha estado nuestra profesión. Viviendas para unos cuantos e instrumento para la especulación, dejando al profesional la sola satisfacción personal de sus "obras-monumento".

Por primera vez se nos planteaba a los Arquitectos la oportunidad de aplicar nuestras inquietudes sociales y se llamaba a toda la clase para cooperar en el programa de la Revolución.

Analizó el Dr. Castro la economía parasitaria que ha estado dominando en Cuba, el desorden urbano y la especulación en nuestras ciudades y el grave problema de la vivienda popular que no ha sido ni puede ser resuelta por la empresa privada y que hasta ahora no había sido considerado seriamente en Cuba por parte del Estado.

El I.N.A.V. en su amplio enfoque causó cierto desasosiego en algunos compañeros Arquitectos, pero sus funciones son análogas a las que vienen realizando desde hace lustros otras instituciones de vivienda en el Continente que asisten al desequilibrio del mercado de la vivienda de interés social ha sido mínima y ocupa en ese aspecto uno de los últimos lugares en relación a los demás países de América.

El gran significado del I.N.A.V. es su aspecto del ahorro y la eliminación de la lotería y especialmente que se crea no como un fenómeno aislado, sino que surge dentro del programa integral de la Revolución el cual va a la transformación total de las estructuras económicas, políticas y sociales del país, todo lo cual conlleva un cambio de actitud mental que no tiene la misma velocidad en todas las personas.

Hay que comprender que el cambio esencial que ha surgido en este año de la liberación es más profundo que el surgido en 1902 con la inauguración de la República y que actualmente es cuando la "colonia que se nos había venido encima" al decir de Varona, es ahora cuando está desapareciendo totalmente. El I.N.A.V. va pues a la eliminación del vicio del juego propiciando el ahorro y la eliminación de la especulación en la vivienda dándole su carácter de interés social y utilidad nacional al facilitar la adquisición de la vivienda a la gran masa de la población.

El I.N.A.V., fué el primer paso en la Reforma Urbana, que junto a la Reforma Agraria, la industrialización y el plan educacional constituyen los pilares del programa de la Revolución.

#### LEY DE ALQUILERES

A la creación del Inst. Nac. de Ahorro y Vivienda, le siguió la discutida ley de rebaja de los alquileres, que trae una reestructuración de las inversiones económicas, al restarle incentivo a la construcción de viviendas para alquilar que devino en Cuba en una inversión "parasitaria" y en un círculo vicioso que paralizaba el desarrollo económico del país y por lo tanto limitaba a las mismas construcciones. Con la nueva política de orientar las inversiones en industrias que conlleva el aumento del ingreso nacional, se aumentará considerablemente las construcciones en Cuba. Este esquema operacional es el que

se ha seguido en países como Chile, con su Corporación de Fomento Económico y en Puerto Rico con su Junta de Planificación y su Administración de Fomento Económico, países en los cuales su desarrollo industrial, al aumentar el nivel económico ha logrado a su vez alcanzar los más altos índices de construcción.

Es indudable que las leyes revolucionarias producen una paralización momentánea dentro de un período de adaptación, al igual que el régimen de la esclavitud al ser abolido produjo una readaptación económica. El ciclo de la construcción ha sido: disminución de su ritmo desde los últimos meses de la dictadura; un compás de espera con el cambio de régimen y las leyes revolucionarias y volverá a tomar un ritmo acelerado con la aplicación del programa económico de la Revolución.

La ley de los alquileres no fué una ley aislada, con un fin simplemente de aliviar la economía particular de una gran mayoría del pueblo, sino que responde a una concepción total de la estructura económica del país, que se justifica en la orientación y aliento hacia las inversiones industriales, que rompa el círculo vicioso de nuestra economía y en su inclusión dentro de la Reforma Urbana constituida por la ley de alquileres el I.N.A.V. y la ley de los solares yermos.

#### LEY DE LOS SOLARES YERMOS

La ley de los solares Yermos es la legislación más avanzada en el continente sobre el control de los terrenos urbanos. Elimina la especulación en los terrenos, que había llegado en Cuba a niveles máximos de explotación, facilita la adquisición económica de terrenos, para los particulares y el Estado adquiere el 60% de la plus valía de los terrenos, revirtiendo en la comunidad los valores que ella misma produce y establece el control del Gobierno sobre el uso más racional del suelo urbano.

La exterminación de los latifundistas urbanos con el establecimiento del precio legal, impuesto y venta forzosa de solares yermos precisará un auge extraordinario de construcciones para vivienda propia y desarrollos industriales. Recién promulgada la ley comenzaron a vitalizarse los proyectos particulares de los arquitectos.

El alto precio de los terrenos y la dificultad de obtener créditos han limitado las posibilidades de adquisición de vivienda propia. Resuelto el primer factor con la ley de los terrenos yermos, la facilitación de créditos ha sido anunciada mediante la intensificación de la labor del F.H.A. y la prestación directa de créditos por el Instituto Nacional de Ahorro y Vivienda.

La ley de los solares yermos, las facilidades de crédito y las exenciones de impuestos para la vivienda propia producirán un acelerado aumento de éstas; a la vez que la ley de alquileres producirá una disminución en la oferta de las viviendas para alquilar, déficit que será absorbido especialmente por el I.N.A.V. que las adjudicará en propiedad.

## VIVIENDA SOCIAL EN CUBA Y LATINOAMERICA

La labor de vivienda social por parte del Estado en Cuba ha sido mínima y lo que es peor sin enfoque. Aunque tuvo un comienzo temprano en 1910 con las mil cosas en Pogolotti, no se repite hasta 1945 con el llamado barrio obrero de Luyanó y esas son nuestras dos principales contribuciones materiales, sin ningún criterio social y económico en su enfoque y en donde la corrupción política era la que decidía mayormente su adjudicación.

Esos son nuestros antecedentes que se comparan con una labor intensa de muchos años en Europa, E. U. y Latinoamérica. Dentro de nuestra Patria Latino Americana tenemos ejemplos como los del Perú que desde hace varios lustros viene produciendo sus unidades vecinales modelos, con miles de viviendas en producción y un servicio social muy eficiente.

La producción de vivienda social de Chile, se eleva aproximadamente a 10,000 viviendas por año con una amplísima prestación social en los centros de trabajo para adquirir vivienda propia. Con una población análoga a la de Cuba, Chile mantiene 1,200 Arquitectos; casi el doble que Cuba.

En Caracas la producción anual de viviendas sociales del "Banco Obrero" es de 6,000 viviendas. En Puerto Rico millares de unidades de vivienda construídas en producción en masa por el Estado van sustituyendo las barriadas de indigentes e integrando su población a un programa definido del desarrollo económico y social. En Colombia junto a una política nacional de vivienda se cuenta con la ventaja de tener la sede del Centro Interamericano de Vivienda y Planeamiento de la O.E.A. Países pequeños como Costa Rica poseen un eficiente servicio social y programas de viviendas con misión de futuro que se elaboran para 20 años. Guatemala en los últimos años viene elaborando un programa experimental de vivienda social que por su organización ha alcanzado reducir los costos a la mitad de los de la empresa privada. En Uruguay su democracia efectiva y su avance social ha logrado que sea el único país del continente donde prácticamente no existen barriadas de indigentes.

Una buena experiencia en vivienda social, va logrando en diferentes países el establecimiento de políticas nacionales de vivienda donde contemplan los complejos factores económicos, sociales y técnicos de la vivienda.

La normalización de materiales, técnicos y diseños, y la producción en masa, la aplicación de sistemas como el de ayuda propia y mutua, la organización del trabajo y aplicación de nuevas técnicas y materiales de construcción están permitiendo avances sorprendentes en los costos que van disminuyendo el desequilibrio entre la necesidad y el costo de la vivienda.

La aplicación del servicio social y la organización de la comunidad son los factores básicos que han asegurado el éxito humano de los programas de vivienda.

*ejecución de las obras del I.N.A.V. en la Habana del Este.*

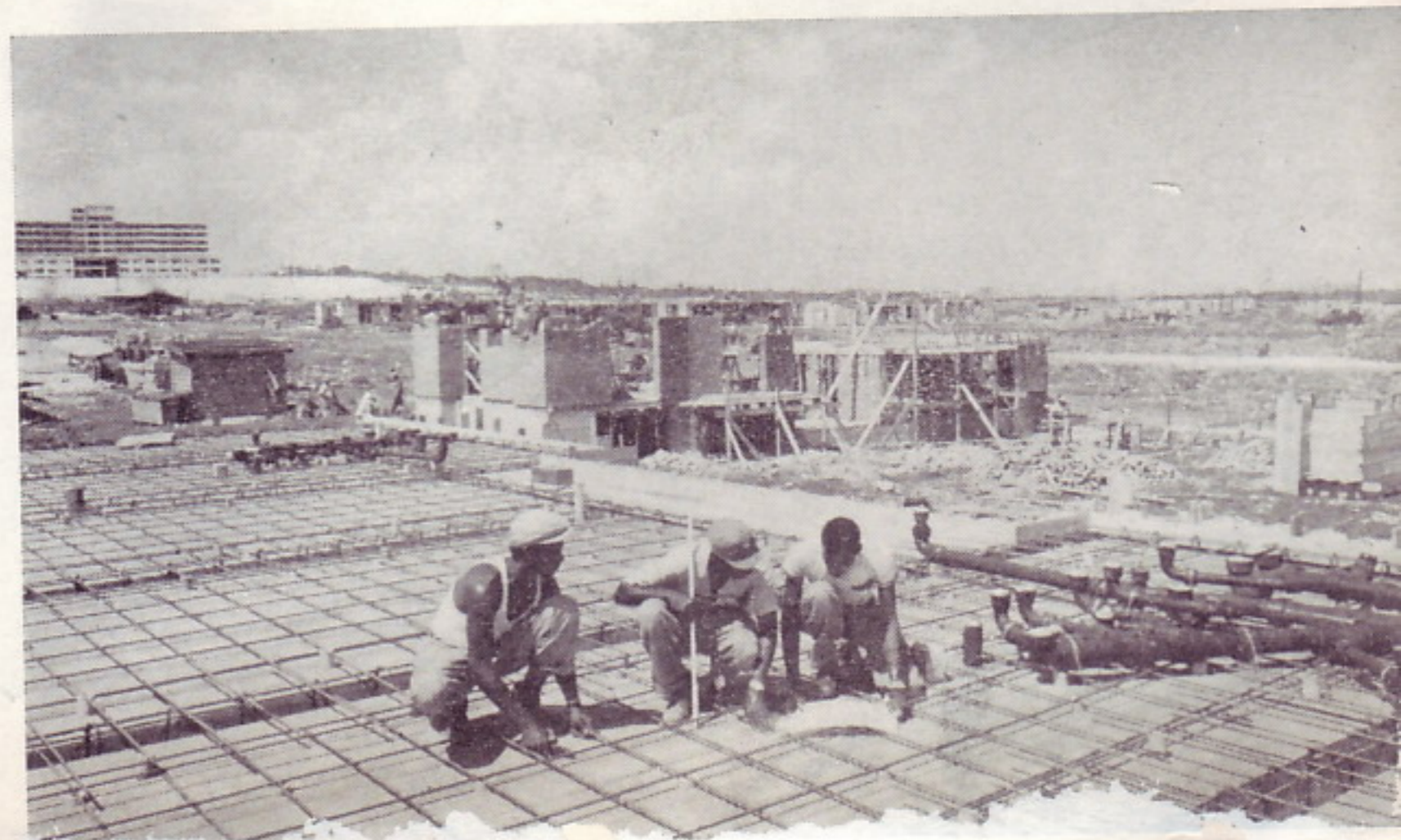
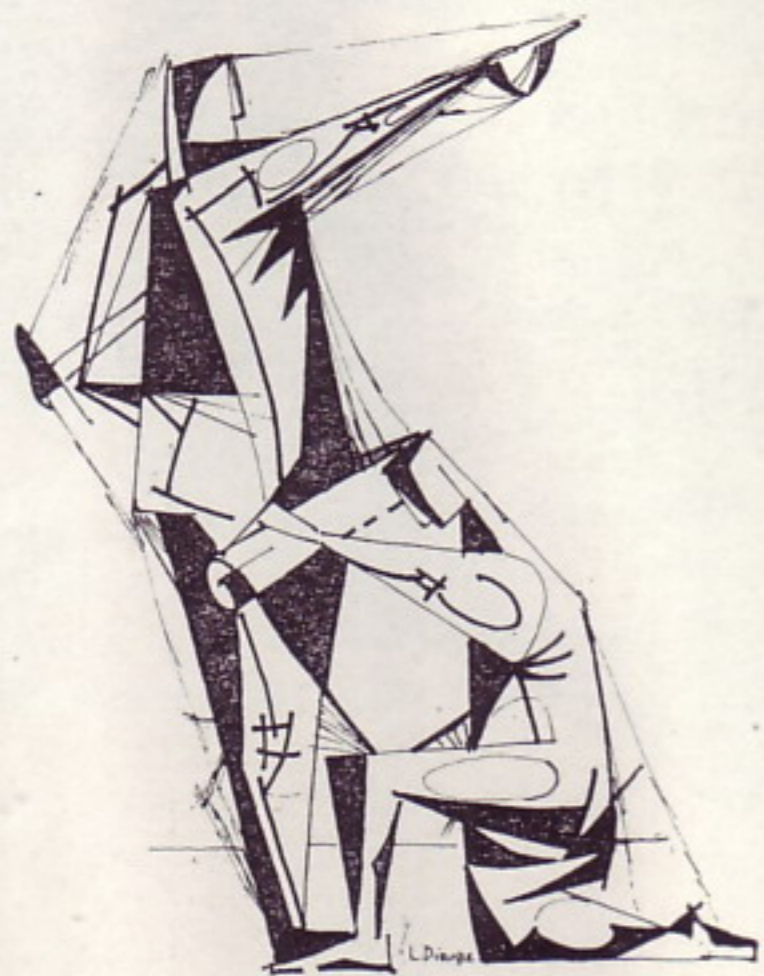
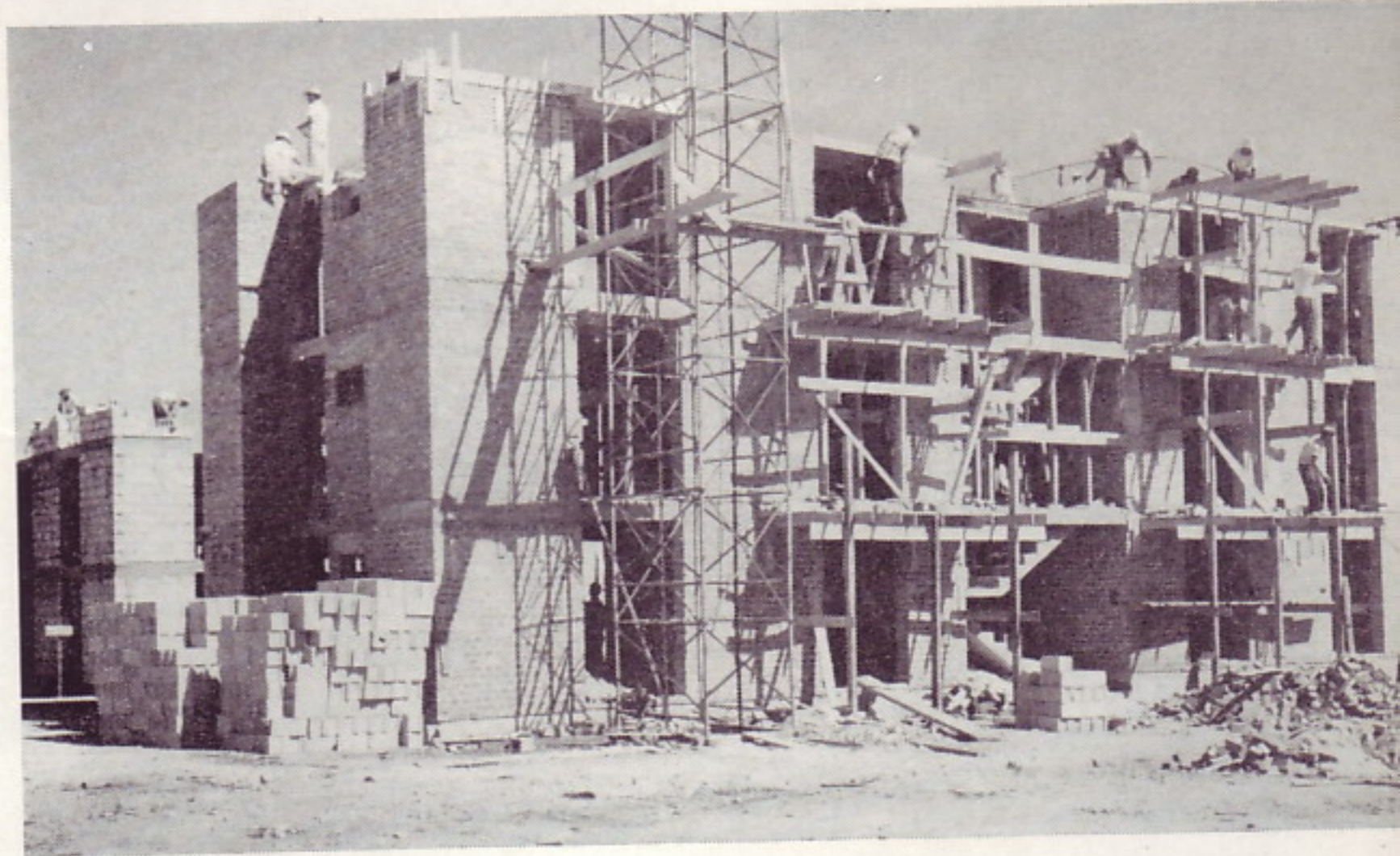

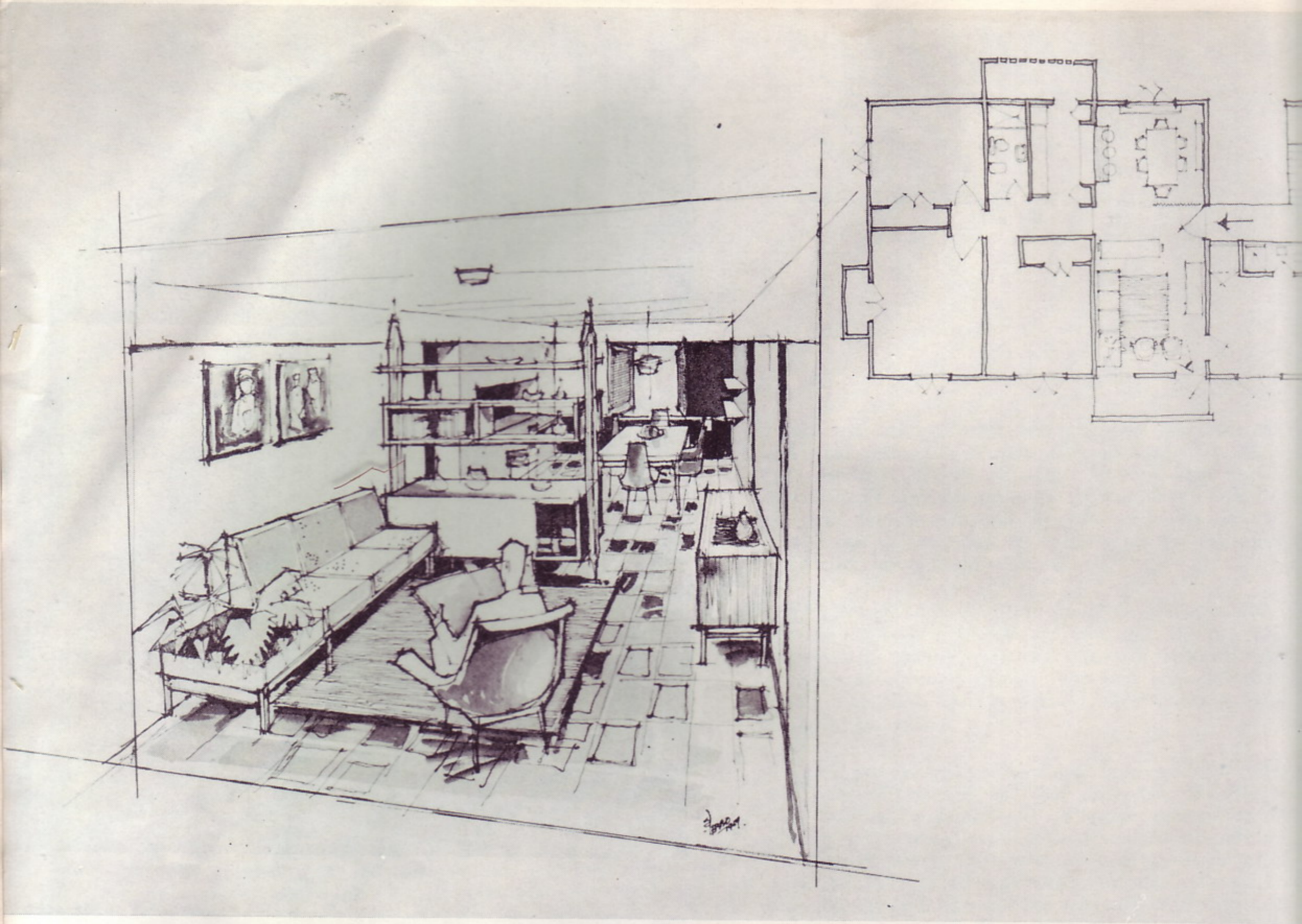

*plantas y maqueta de los edificios del I.N.A.V.*

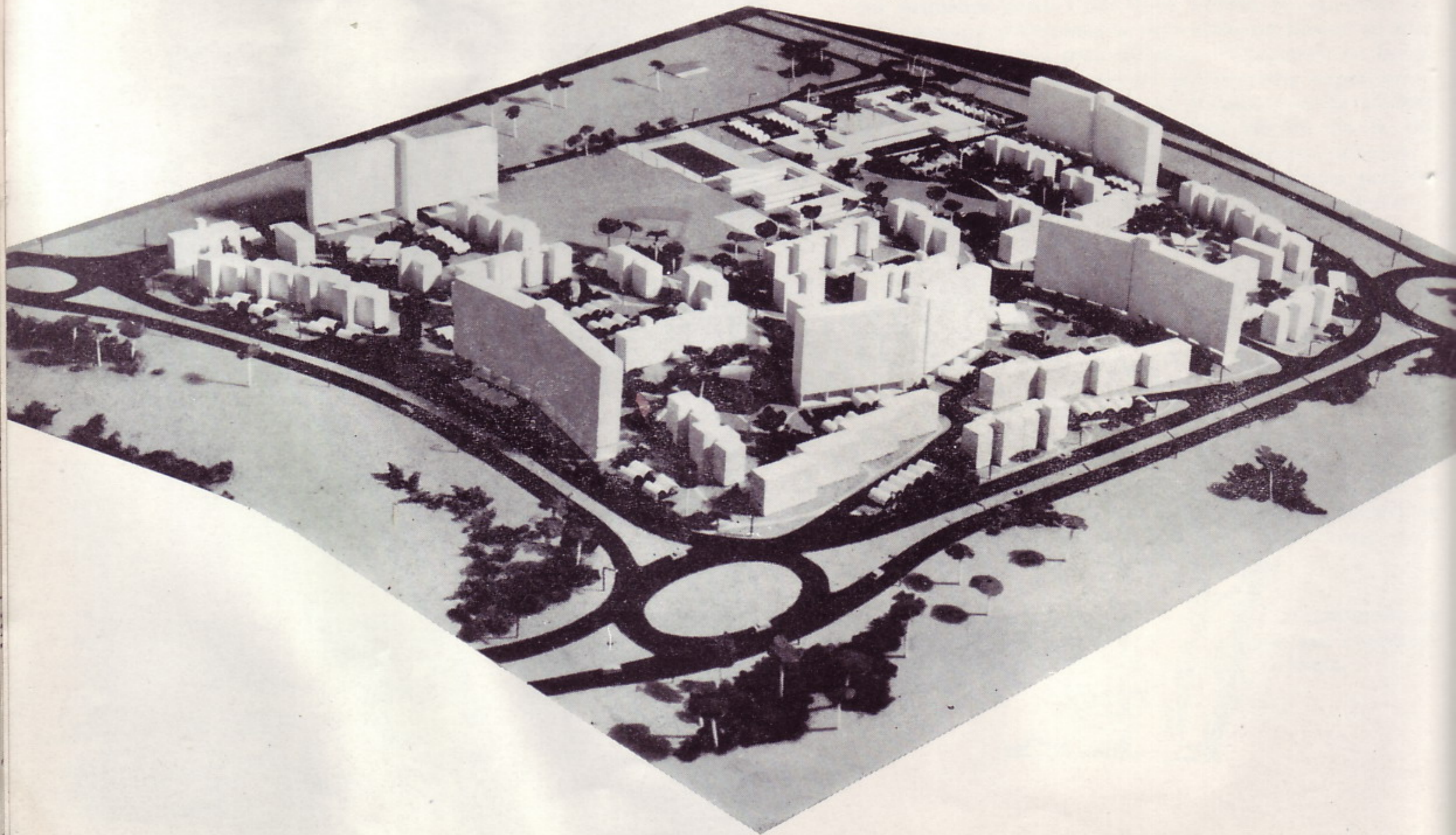

## LABOR DEL I.N.A.V.

El Colegio Nacional designó una comisión de Arquitectos, que fueron propuestos en asamblea, para la organización del Departamento de Viviendas del I.N.A.V. Dos circunstancias contrapuestas se plantearon: Primeramente, el tiempo necesario para organizar una institución de tan amplio enfoque y responsabilidad para no caer en improvisaciones que puedan resultar muy costosas y de otro lado estaba la precisión de comenzar las obras rápidamente para tratar de conjurar el desempleo enorme en el ramo de la construcción y el planteamiento del premier del gobierno proponiendo iniciar las obras en la Habana del Este.

La comisión estableció de inmediato contacto con la Junta Nacional de Planificación pero no se pudo lograr la información necesaria. Se concluyó por la comisión de Arquitectos, cubrir dos tareas, una urgente e intensa para iniciar las construcciones y otra más mediata para establecer una política de vivienda de largo alcance.

Se decidió iniciar una Unidad Urbana "piloto" en la Habana del Este siguiendo las proyecciones de la Revolución de convertir la ciudad del privilegio en la ciudad de todos.

El proyecto anterior de la Habana del Este, aunque poseía un nivel físico urbano superior al resto de la ciudad, era la expresión genuina de la especulación Urbana ajena al esfuerzo humano. Toda la riqueza potencial hacia el Este de la Habana desarrollada en siglos por la comunidad y que pertenece al millón y medio de los habaneros iba a ser aprovechada por unos pocos que habían acaparado todas las tierras.

La zona al Este de la bahía, del Morro al Río Cojímar equivale en área y situación al área desarrollada al Oeste de la bahía hasta el Río Almendares. La Habana del Este no se había desarrollado por el obstáculo físico del cruce del canal de la bahía que al ser superado por la construcción del túnel ha actualizado el valor enorme de esta zona que por su situación topográfica y la oportunidad de desarrollar un trazado urbano que responda a nuestra época tiene un valor potencial mayor que la zona Oeste desarrollada en un caos de cuatro siglos.. La construcción del túnel y de la Avenida Monumental fueron financiadas por el Estado y el proyecto del gran parque nacional y Centro Ejecutivo que serían desarrollados en los millones de metros propiedad públicas serían costeados por el Estado. En estos terrenos que fueron el último asiento de los indios cubanos se iba a desarrollar una ciudad que solo alcanzaría a los altos niveles económicos y que produciría cientos de millones a sus promotores.

En 1958 los precios iniciales de los terrenos con urbanización inconclusa estaban de \$20 a \$40 la vara cuadrada. El inicio del 1959 con la Revolución Liberadora parece que devolverá a toda la comunidad el valor que ha desarrollado la obra de todos.

La 1ª Unidad Urbana Piloto de la Habana del Este la constituye una gran super manzana definida por Avenidas periféricas y uso de "cul de sacs" o calles revolventes para permitir la separación del peatón y los vehículos. La Unidad poseerá unas mil viviendas que forman una comunidad adecuada para facilitarle en forma económica servicios comunales y comerciales. La Unidad Urbana está subdividida en sectores de 250 viviendas desarrolladas alrededor del parque infantil y el Kindergarten. En cada sector se desarrollan pequeños comercios, además del Centro Comercial en la Plaza Comunal que reúne además los servicios sociales y culturales de casa comunal, biblioteca, centro de salud, teatro, etc. Los comercios serán desarrollados en forma de cooperativas y el servicio social para la organización de la comunidad será permanente.

Los tipos de edificios son en apartamentos de 4 y 11 pisos que dan una densidad de unas 70 viviendas por hectáreas y amplios espacios verdes. De las 13 hectáreas totales de la Unidad se dedican 5 hectáreas al centro escolar, parque deportivo y centro comunal.

La adjudicación de las viviendas (de 2 a 8 dormitorios) serán en propiedad en plazos de amortización entre 10 y 30 años según el nivel de ingreso de las familias. Las rentas de amortización variarán de \$30 a \$60 mensuales. La adjudicación será realizada por la División de Servicio Social del I.N.A.V.

La relación Vivienda-Trabajo para esta primera unidad se satisface ampliamente con el centro de trabajo de la Habana Vieja y central de La Habana que constituye la zona de la ciudad de mayor intensidad de empleo. Entre el puerto y La Habana del Este se desarrollan las industrias del petróleo y está zonificado para desarrollo industrial intenso.

La unidad urbana en La Habana del Este será de tipo experimental. La Unidad N° 1 será complementada con otra unidad análoga. La continuación de las obras en toda la zona está relacionada con la facilitación de servicios públicos como el agua y los estudios que se están realizando para establecer su uso más adecuado urbanísticamente y financieramente, de forma que revierta su valor en el máximo beneficio a toda la comunidad.

El I.N.A.V. está estudiando el desarrollo de nuevas unidades en diferentes puntos de la ciudad.

El I.N.A.V. está desarrollando sendas unidades en Santiago de Cuba y Camagüey, pero la rapidez de su ejecución ha impedido la coordinación necesaria y sus ubicaciones y resultados son muy discutibles.

La ley de los solares yermos faculta al I.N.A.V. para emprender remodelaciones urbanas, labor que se hará en coordinación con la Junta de Planificación, Obras Públicas y F.H.A.



La Política Nacional de vivienda que desarrolle el I.N.A.V. ha de estar integrada con el desarrollo económico-social y físico de la nación para lo cual habrá de coordinarse con los Ministerios de Economía y Bienestar Social, Junta Nacional de Planificación, Ministerio de Obras Públicas y comisiones de Urbanismo Municipal. Mientras no exista una autoridad central de vivienda el I.N.A.V. se coordinará con los demás organismos del Estado que ejecuten programas de vivienda para evitar traslape y repeticiones de esfuerzos, estableciendo los niveles que cada institución comprenderá. Actualmente existe la comisión de viviendas campesinas y en lo Urbano está la Comisión Nacional de Viviendas que atendería fundamentalmente la solución de las barriadas de indigentes, o sea el nivel económico más limitado. El F.H.A. asegurará especialmente los créditos de las clases con mayor solvencia económica y entre ambos niveles estaría la acción del I.N.A.V.

La solución del problema de la vivienda no se resuelve con la mera construcción de algunos millares de casas. La vivienda está condicionada por el desequilibrio económico que existe en una nación subdesarrollada en que parte de la población tiene ingresos tan miserables que no pueden alcanzar los costos de viviendas sin subsidios. La gran demanda existente y los medios limitados con que se cuentan precisan establecer prioridades y planes para el futuro. El desequilibrio entre el costo de la vivienda y el poder adquisitivo tendrá su solución fundamental en el éxito del plan económico de la Revolución, de aumento del ingreso nacional y de la redistribución más justa de la riqueza. Esta meta en el desarrollo económico y social conlleva indudablemente un número de años lo que precisa el subsidio parcial del Estado para los niveles económicos de extrema pobreza y el desarrollo de una alta eficiencia en lo tecnológico y administrativo para reducir los costos de fabricación.

La política financiera de la institución comprenderá no sólo la búsqueda de los fondos, sino la determinación de su mejor uso social y económico, procurando que la intervención del Estado tienda a hacer de la vivienda de interés social un bien de producción y no inversiones parasitarias.

Ello trae consigo el establecimiento de prioridades en las inversiones dentro de una política nacional de vivienda. La localización de los conjuntos de vivienda requiere estudios detallados que establezcan prioridades y estén coordinados con los planes reguladores que se establezcan. El servicio social para la adjudicación y organización de la comunidad, será el factor humano decisivo en todo programa de vivienda.

Todos los factores anteriormente apuntados indican lo complejo de la vivienda social y los peligros de la improvisación que el entusiasmo y la necesidad a veces alientan. En la vivienda social los Arquitectos necesitamos la cooperación de especialistas y de otras profesiones economistas, sociólogos, trabajadores sociales, etc.

La comisión de Arquitectos del I.N.A.V. ha presentado, a la dirección, una propuesta de organización

del Instituto de Viviendas que comprende una Junta Directiva; un Departamento de Planeamiento Nacional, que en unión del Departamento de Finanzas pondrán la política nacional y direcciones provinciales. Formando parte del Departamento de Planeamiento estará la Dirección de Servicio Social que tendrá a su cargo la parte de organización de la comunidad que estaría coordinada con el Ministerio de Bienestar Social. El Planeamiento Nacional coordinará la programación en todas las provincias.

La ejecución se divide en Proyectos, dirección facultativa y Administración.

Se recomienda lograr una coordinación centralizada en el nivel del planeamiento y la política nacional de vivienda y una descentralización en la ejecución y administración de los programas.

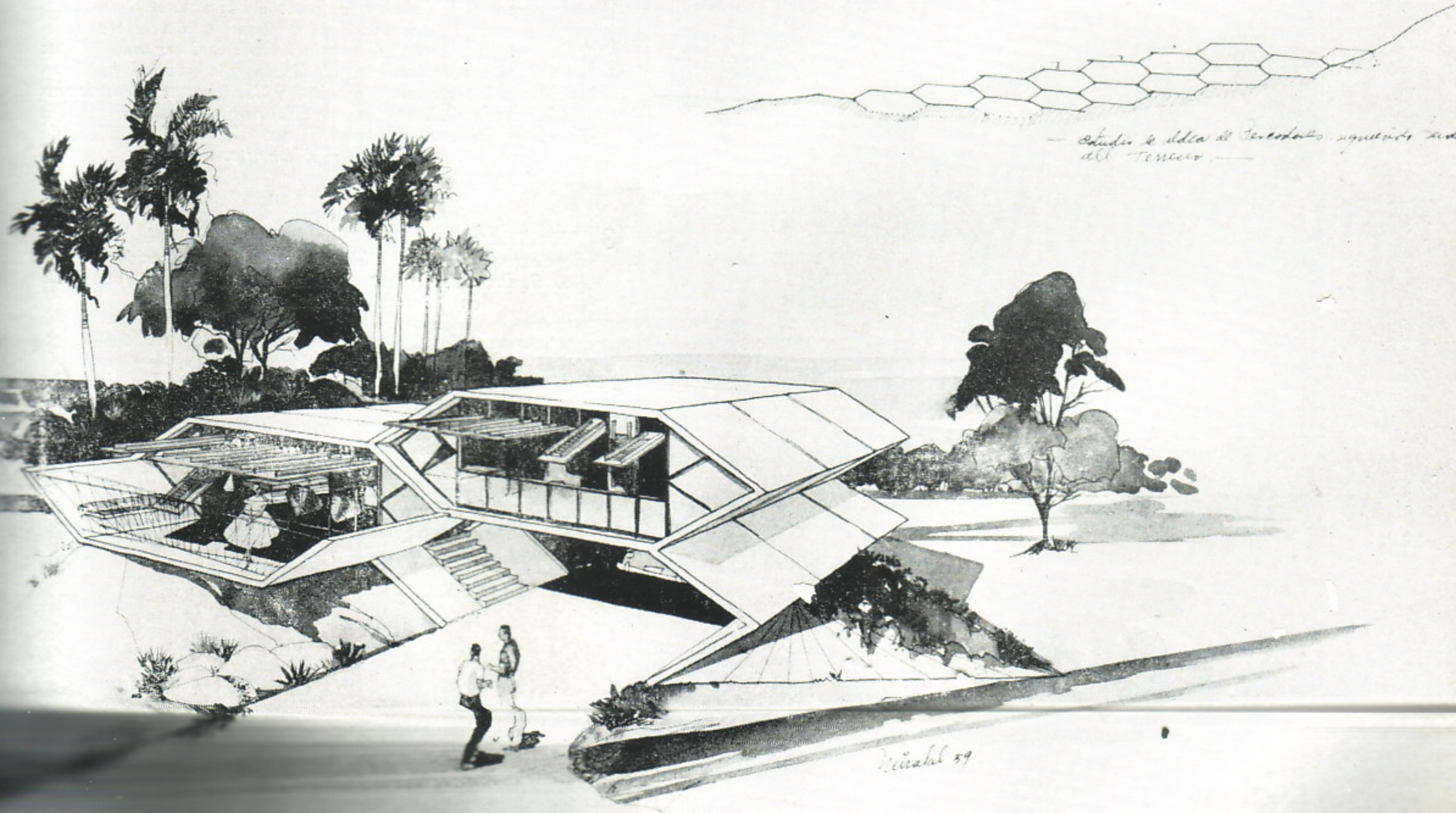

CASA EXPERIMENTAL



# REVOLUCION

ORGANO OFICIAL DEL MOVIMIENTO 26 DE JULIO



SUPLEMENTO ESPECIAL

DIARIO DE LA INVASION  
Columna No. 8 Ciro Redondo

1



## CUBANO:

No uses SHELL con sangre.

No compres ningún producto Inglés.

DESPRECIEMOS A LOS QUE ARMAN AL TIRANO PARA LUSIVIR EL PUEBLO

2



# la ilustración y la revolución

arq. eduardo rodríguez

1 *Diseño de Hernando López para el último suplemento de "Revolución" que quedó sin imprimir. La Invasión de Oriente a Occidente y las sombras proceros de Gómez y Maceo expresan la continuidad de las luchas independentistas y el desarrollo genuino de nuestra nacionalidad.*

2 *Los manejos de Iglesias, a través de la Cia. Inglesa Shell, para apoyar la dictadura provocaron una violenta reacción en los círculos revolucionarios. Hernando López ilustró esta reacción con el diseño que publicó la Revolución. El texto muy preciso, y las figuras horrorizadas de las madres alzando a sus criaturas ametralladas, dan a la composición un dramático mensaje que la ciudadanía captó rápidamente.*

3 *"Estudiantes y soldados rebeldes". La obligada impresión de negro sobre fondo blanco determinó la recia simplicidad de las áreas en este diseño de Jesús Forján, publicado en "Cartas de Resistencia Cívica".*

4 *Después del fracaso de la Huelga del 9 de Abril, los cuadros obreros fueron diezmados por la represión. En Octubre del 58, el movimiento obrero reorganizado anunciaba un congreso en la Sierra Maestra. El dibujo de H. López, expresa la fe y la pujanza de aquellos momentos cuando en las mismas narices de la dictadura se burlaba el bloqueo a la zona rebelde citando a las representaciones obreras.*

3

4



El hombre siempre ha sentido la necesidad de ilustrarlo todo; su experiencia de la realidad condensada a través de la expresión artística, ha plasmado momentos, estados, descripciones de la existencia cotidiana y sagrada de la humanidad.

El arte de la ilustración, como una forma de la expresión siguió las mismas corrientes que todas las artes. Desde las crónicas asirias de las batallas reales y los relieves egipcios de los faraones peleando contra los invasores, el arte de todos los países siempre ha dedicado una parte de su producción a la recreación y glorificación de las luchas nacionales.

Sin embargo, hay que notar que las rígidas estructuras de las sociedades antiguas y los patrones de selección de motivos e ideas impuestos por las clases gobernantes, desviaban los temas nacionales hacia la representación de hechos en los que la personalidad real o la aristocracia guerrera eran los focos principales del desarrollo y tratamiento de los temas. La ilustración de los grandes sucesos nacionales, simple y llanamente, sin la aparición de personajes reales guiados por la providencia o por la destreza y lujo de sus armamentos, no sucedió en la antigüedad sino en contadas excepciones.

Podemos decir que con la aparición y difusión de la imprenta, comienzan los temas populares y nacionales a ser ilustrados intencionadamente, y con la impresión de los Diarios y Semanarios empieza a perfilarse la información gráfica de la actualidad con características bien definidas. Demás está decir que desde entonces los revolucionarios de todos los tiempos se aprovecharon de la prensa escrita y de la ilustración para captar prosélitos y desarrollar campañas publicitarias a sus ideas revolucionarias. No entraremos aquí a comentar la escuela de dibujantes italianos, las crónicas renacentistas, los dibujantes en los diarios ingleses y franceses de los siglos XVIII y XIX, etc. Sólo pretendemos continuar hasta nuestros días el hilo histórico de esta tendencia y encajar en esta corriente la producción de los dibujantes cubanos que trataron la actualidad revolucionaria ilustrándola en las mismas publicaciones clandestinas impresas bajo la tiranía.

El material recopilado es poco debido a la dispersión de las fuentes de obtención y a la pérdida de muchos valiosos trabajos, pero los ejemplos presentados pueden igualarse en calidad y tratamiento a los de igual contenido de otras escuelas de fama internacional.

Entre las características de la ilustración revolucionaria cubana de esos momentos pueden citarse la simplicidad en el diseño debido a la obligada impresión de negro sobre fondo blanco, y el apego formal a la figura humana ligeramente deformada para lograr mayor dramatismo. El tratamiento de los temas incluye muchas veces a la mujer, síntoma del valioso comportamiento de la mujer cubana durante el proceso revolucionario. En muchos casos, el texto, de gran efecto, iguala el valor gráfico de la ilustración, otras veces está por debajo de él.

Si bien es verdad que la revolución en su proceso destructivo, ha sido ampliamente ilustrada, el lado progresista y constructivo, por ser menos dramático quizás, no ha sido tema de preferencia. La caricatura en cambio gozó de amplia aceptación. Los personajes del régimen, antipáticos, venales, crueles, eran presentados con toda la repugnancia y ferocidad de sus atributos. Por ser ésta una rama de la ilustración de la prensa clandestina con amplia producción dejaremos para otro capítulo el tema de la caricatura y la revolución cubana.

De los ejemplos presentados, unos constituyen el lado terrible y angustioso de la revolución; los otros, el proceso progresista y la esperanza heroica. La caricatura no tiene comentario, ella en sí refleja toda la época de asfixia y egocentrismo que vivió Cuba hasta hace unos meses.

Los comentarios expuestos no pretenden agotar el tema, quizás un poco de mayor búsqueda hubiera revelado otros admirables dibujos donde la fibra humana y la actualidad revolucionaria se unieron sólidamente a la expresión gráfica. Sirva este intento para estimular en otros esa búsqueda y para revalorizar los criterios artísticos sobre la aportación de los dibujantes cubanos a la causa revolucionaria.

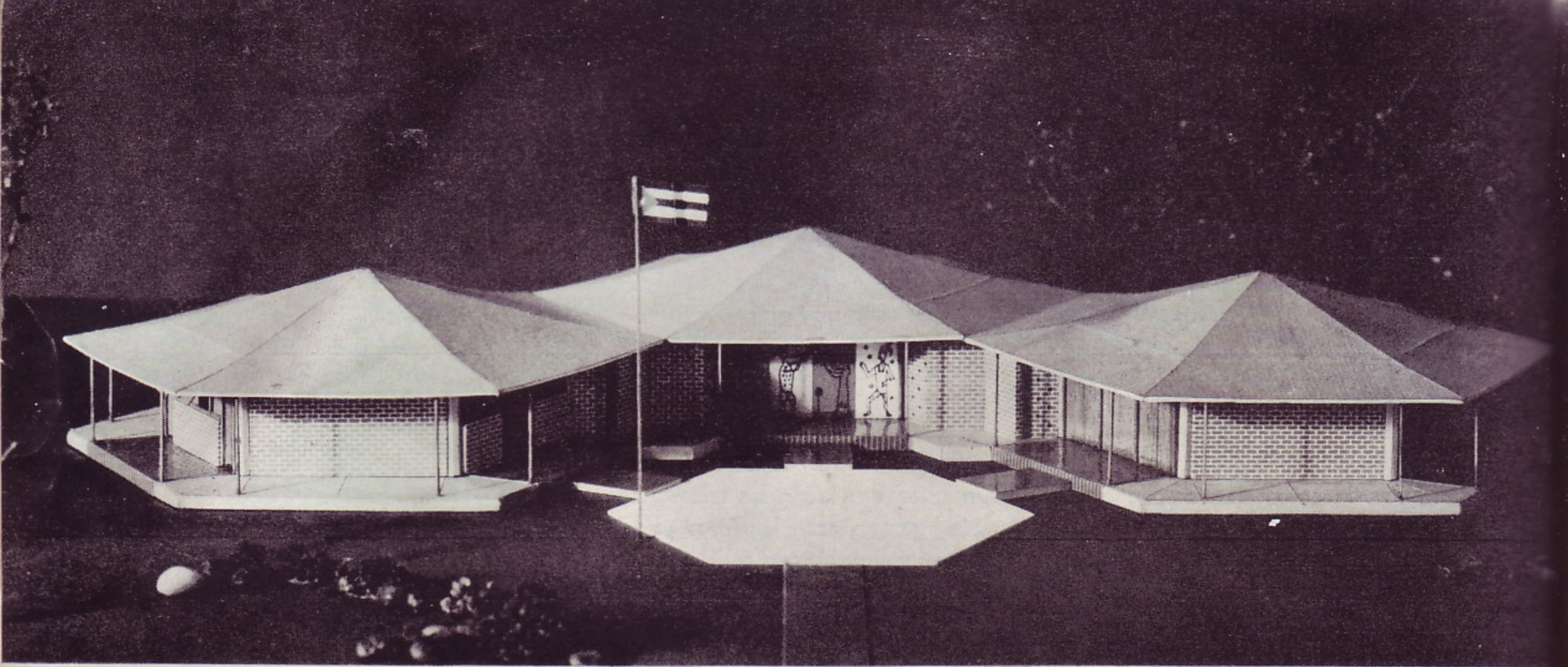

GOBIERNO REVOLUCIONARIO DE CUBA  
 PLAN DE ENSEÑANZA RURAL Y CONSTRUCCION DE ESCUELAS  
 MINISTERIO DE EDUCACION MINISTERIO DE OBRAS PUBLICAS  
 2 ESCUELAS RURALES DIARIAS  
 200 EN JUNIO, JULIO Y AGOSTO



ELEVACION

MR3

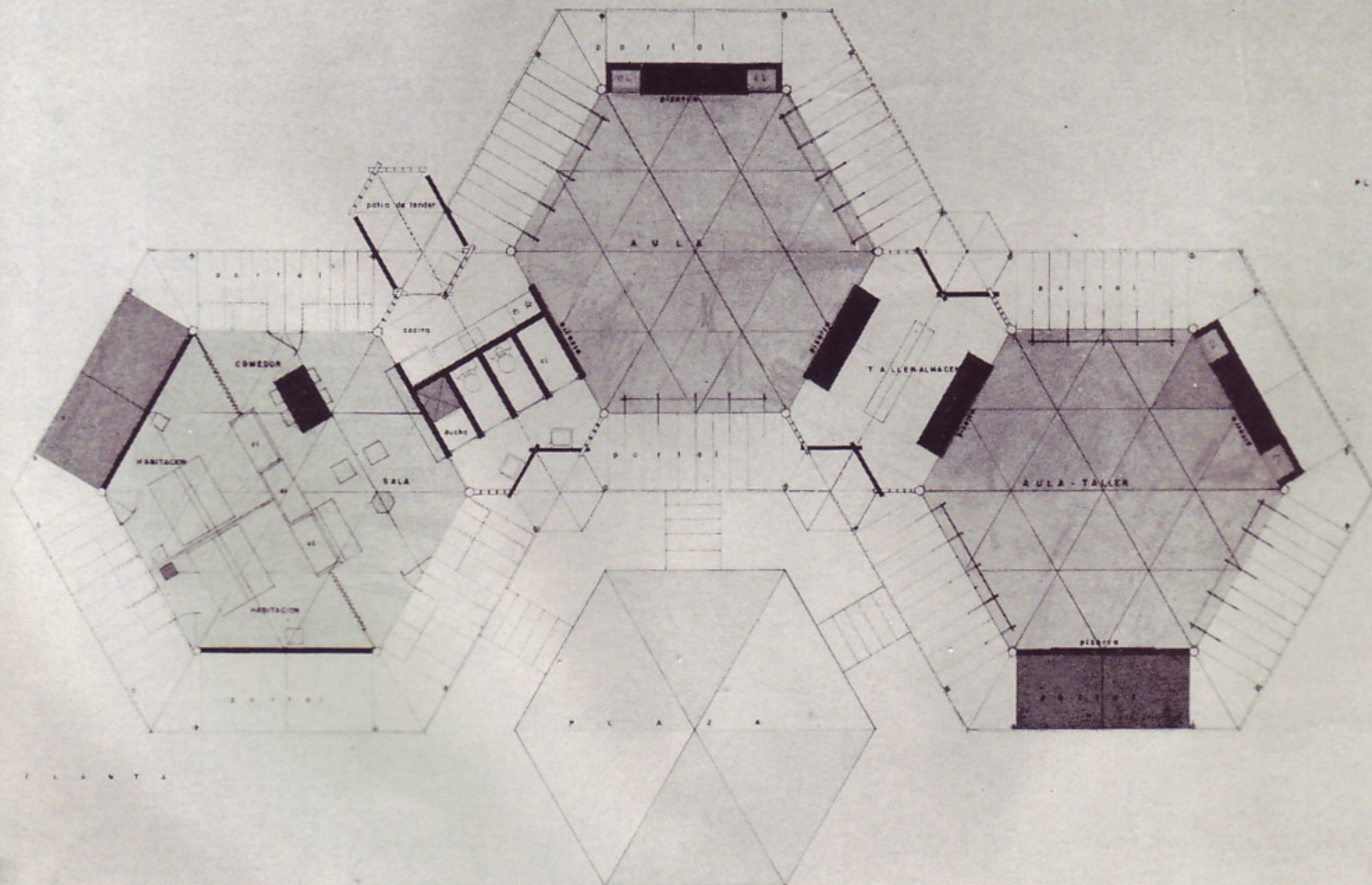

PLANTA

DETALLE DE LA MESA DE ESTUDIO



PLANTA



SITUACION DE ASIENTOS

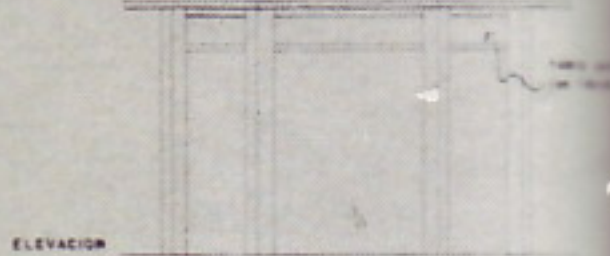

ELEVACION



SITUACION DE LAS MESAS EN EL AULA  
 TOTAL 48 ALUMNOS EN TRES GRUPOS

Ante la necesidad de construir nuevas escuelas rurales, situadas en lugares apartados, pero apropiados a los requerimientos de la población escolar, se ha creado un nuevo tipo de solución que pretende satisfacer las necesidades, no sólo de tipo pedagógico, sino de constituir una parte vital e integral en la formación de un pueblo o distrito rural, convirtiendo la misma en "Escuela de Artes y Oficios, Academia de Ciencias y Centro de la Vida Comunal.

Se emplearán en la construcción de la misma *materiales* adaptados a las condiciones de cada región, así como de fácil obtención y transporte, ofreciendo así aliento a la iniciativa local y a la colaboración en los trabajos de construcción de la misma; *Techos* de guano, tejas, fibrocemento (en cuyo caso se crearía un elemento de ventilación superior para aminorar los efectos del calor) prefabricados en unidades triangulares, o fundidos de hormigón en aquellos puntos que fuese posible; *Paredes* de ladrillos, piedra, bloques o madera; *Columnas* de madera u hormigón (prefabricadas o fundidas en el lugar).

Se ha procurado obtener un máximo de *flexibilidad*, tanto en el interior del aula cuya forma permite múltiples agrupaciones, como en sus relaciones con el exterior a través de portales en tres de sus lados, que permiten una expansión de la misma a la vez que la protegen del sol y la lluvia, sirviendo además de elementos de enlace y circulación hacia otras células, lográndose así un crecimiento de la escuela hasta convertirse si fuese necesario en una escuela de tipo consolidado. Para satisfacer las distintas necesidades se han creado los siguientes *tipos*: de una sola célula MR1, de dos MR2, y el más generalizado MR3 que consta de aula, taller y vivienda del maestro.

Se dió al aula la *forma* exagonal por considerarla más adecuada al tipo de enseñanza que en ella se imparte, ya que un solo maestro puede en esta forma dirigirse a tres grupos (en que se disponen los seis grados de la enseñanza en las escuelas rurales) con sus respectivas pizarras, dentro de un espacio único; el maestro forma parte de la clase, no se aísla en un lugar determinado, sino que circula por sus contornos, y una vez terminadas las explicaciones ocupa un asiento del centro para la supervisión del conjunto.

La *ventilación* y luz, se obtiene a través de puertas giratorias, situadas en tres paneles del aula, las cuales permiten controlar su intensidad variando sus posiciones, sirviendo además de elementos que integran el espacio interior y exterior, eliminando la sensación de clausura dentro de un espacio, factor psicológico a considerar, aún más en el caso de la escuela de tipo rural.

Se ha tratado de usar un tipo de carpintería similar al que se observa en las construcciones campesinas, eliminando todo tipo de persianas o cristales de difícil mantenimiento, sustituyéndose estos últimos por lucetas de tela metálica, que aseguran la iluminación y ventilación en los casos más desfavorables.

El *mobiliario* propuesto consiste en mesas para dos alumnos, en la forma que se indica en el plano, permitiendo múltiples agrupaciones de acuerdo con el tipo de actividad a desarrollar, estimulando además la cooperación entre alumnos.

Los asientos del tipo taburete de acuerdo con las costumbres de cada localidad, y respondiendo a medidas apropiadas que se suministren.

El *taller* se ha desarrollado en un espacio típico de manera que funcione indistintamente como aula, se ha hecho una modificación del proyecto original consistente en adaptar el área intermedia entre aulas para taller, como se muestra en el plano.

La *vivienda del maestro*, igualmente se ha desarrollado en una célula típica, que permite mediante el uso de divisiones flexibles, hechas de material a base de bagazo de caña, utilizarla para otros fines en caso que fuese necesario. De esta manera se asegura la permanencia del maestro, evitando el traslado del mismo a los centros urbanos.

En los puntos comunes a dos elementos se disponen servicios anexos, como baños y cocina, sirviendo indistintamente a la vivienda del maestro y a la escuela, redundando en una economía en las instalaciones, así como asegurando una mejor higiene de los mismos. La cocina servirá además para impartir clases de economía doméstica a las niñas.

Como elemento de acceso al conjunto, se creará una *plaza abierta*, centro de actividades sociales de la Comunidad y de la Escuela. Puede utilizarse además para conferencias, para hacer música, teatro, bailes, sirviendo de fondo al escenario, (portal), los paneles de la puerta principal de la escuela, la cual será pintada, contribuyendo de esta manera en un aporte pequeñísimo, a la integración de las artes plásticas.

La Escuela tendrá además en sus terrenos una *granja* o centro de experimentación para niños y adultos, a los efectos de lograr un mayor provecho de sus tierras, contribuyendo de esta manera a los planes de Reforma Agraria. Se proveerán asimismo *áreas de juegos*, centros de educación extra escolar así como de *esparcimiento y recreación* de pequeños y mayores.



# escuela rural de aula única

ministerio de obras públicas

negociado de construcciones  
escolares

arq. matilde ponce

alberto robaina

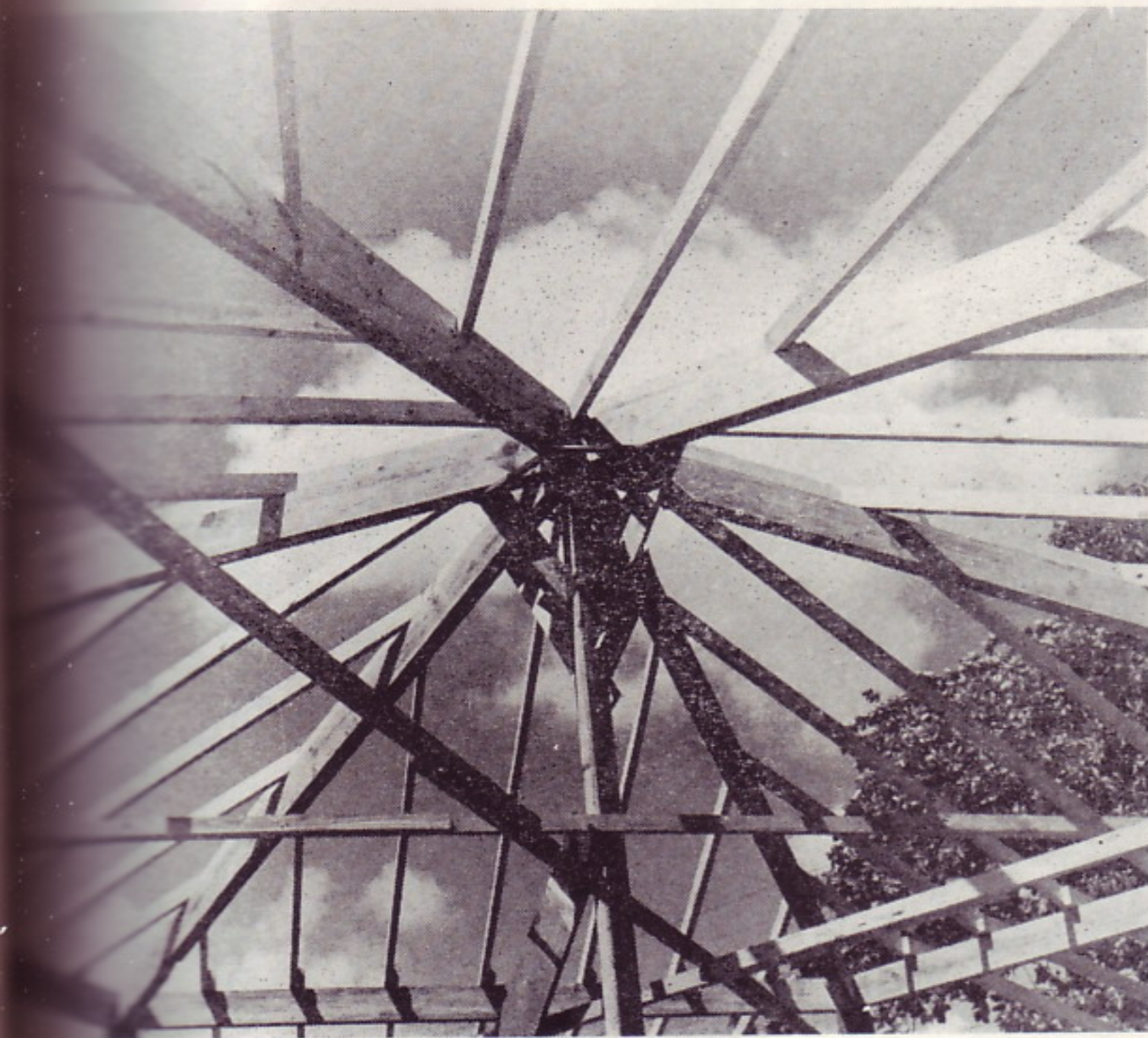



el tema  
la solución  
la crítica

Esta sección nace con el empeño de analizar obras ejecutadas dentro de los campos de nuestra profesión. Los aspectos de las mismas desde la idea que las hizo nacer; los pensamientos y la mente del proyectista en el desarrollo del tema; la solución definitiva con sus problemas inherentes de desarrollo material y construcción y el logro alcanzado sometido a la crítica constructiva y razonada.

Creemos sinceramente en el interés de la misma, y que el espíritu de debate; sano y elevado; así como las argumentaciones al efecto produzcan un intercambio de ideas en beneficio de nuestra Arquitectura.

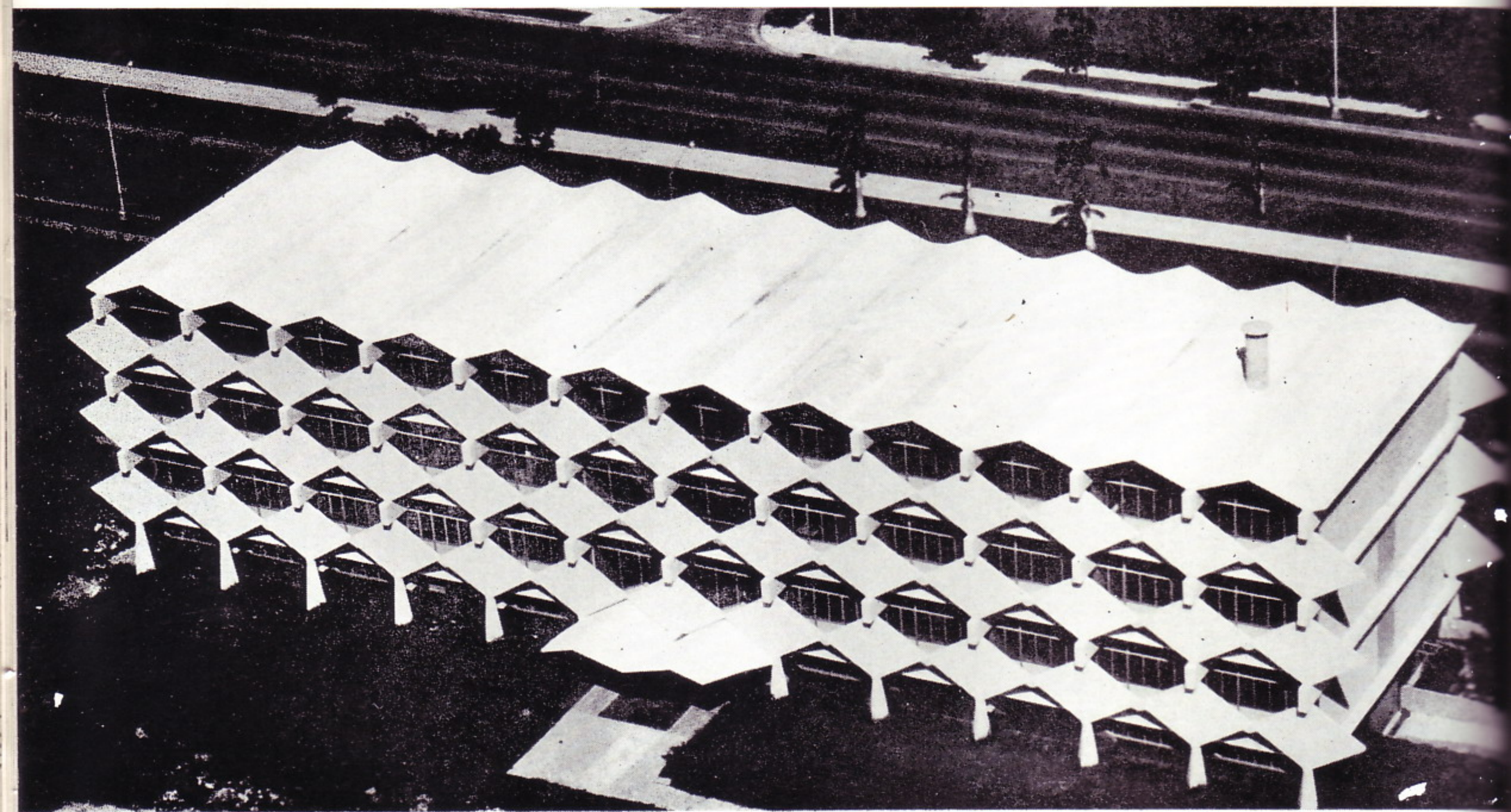

# el tema

edificio talleres laboratorios  
universidad de villanueva  
mariano

arq. manuel gutiérrez

La entidad propietario pidió al Arquitecto que proyectara y construyera un edificio para albergar los laboratorios y talleres de la Universidad.

Con vista a un plan piloto de la Universidad, el lugar seleccionado le correspondía a este edificio.

Este tipo de edificio, generalmente es aconsejable construirlo en una sola planta, pero debido al poco terreno con que cuenta la Universidad se decidió hacerlo en varias plantas.

El edificio que se solicitaba era necesario disponer de grandes naves para que los talleres y laboratorios pudieran ubicarse cómodamente y aunque cambiara su modo de trabajar, se pudiera cambiar su disposición.

Otra nota importante es que estas naves serían ubicadas con frente a la Quinta Avenida y en una de las mejores zonas residenciales de la República, por lo que el proyecto tenía que armonizar con los alrededores.

Todos estos factores unidos fueron los que me condujeron al proyecto que presentó a su consideración.

Adopté construcción prefabricada porque, en este proyecto las unidades eran iguales en un número considerable y lo hacía posible y económico.

La forma de rombos de las columnas obedecen a razones: constructivas, estéticas, de aislamiento solar y ventilación.

*Constructivas:* La forma de rombo le da un "amarre" longitudinal al edificio, era fácil de unir unas con otras para su erección.

*Estéticas:* Le da al edificio riqueza plástica al exterior cambiante con los ángulos solares.

*Aislamiento solar:* Los rombos reciben el impacto de los rayos solares impidiendo que el reflejado penetre en los laboratorios o talleres.

*Ventilación:* Debido a lo anterior y al estar separados los rombos del paramento de ventanas éstas pueden quedar abiertas todo el tiempo aún cuando llueve.

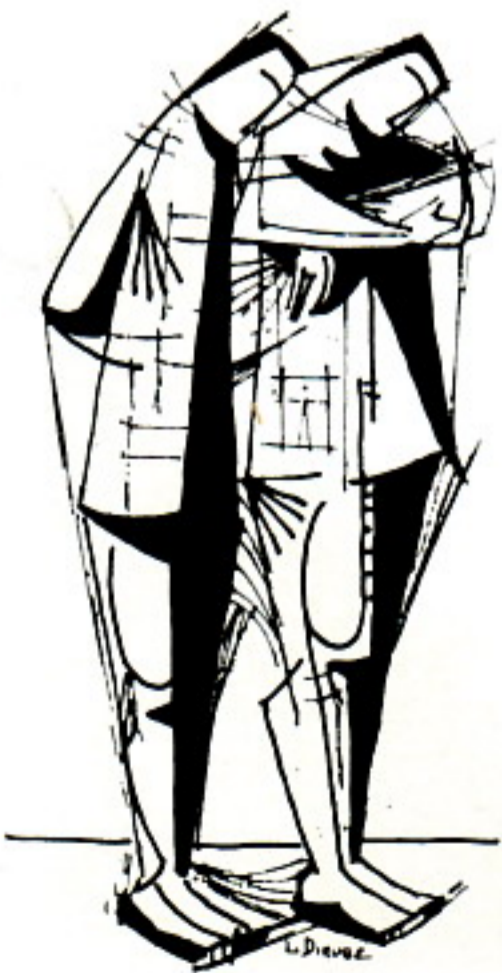

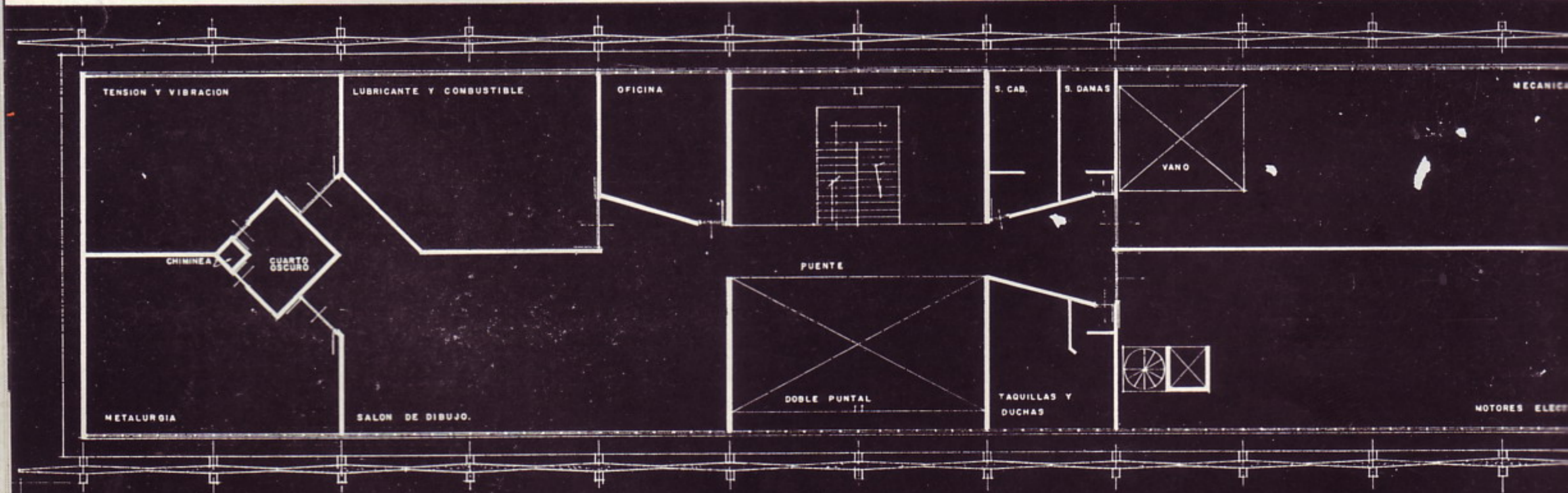
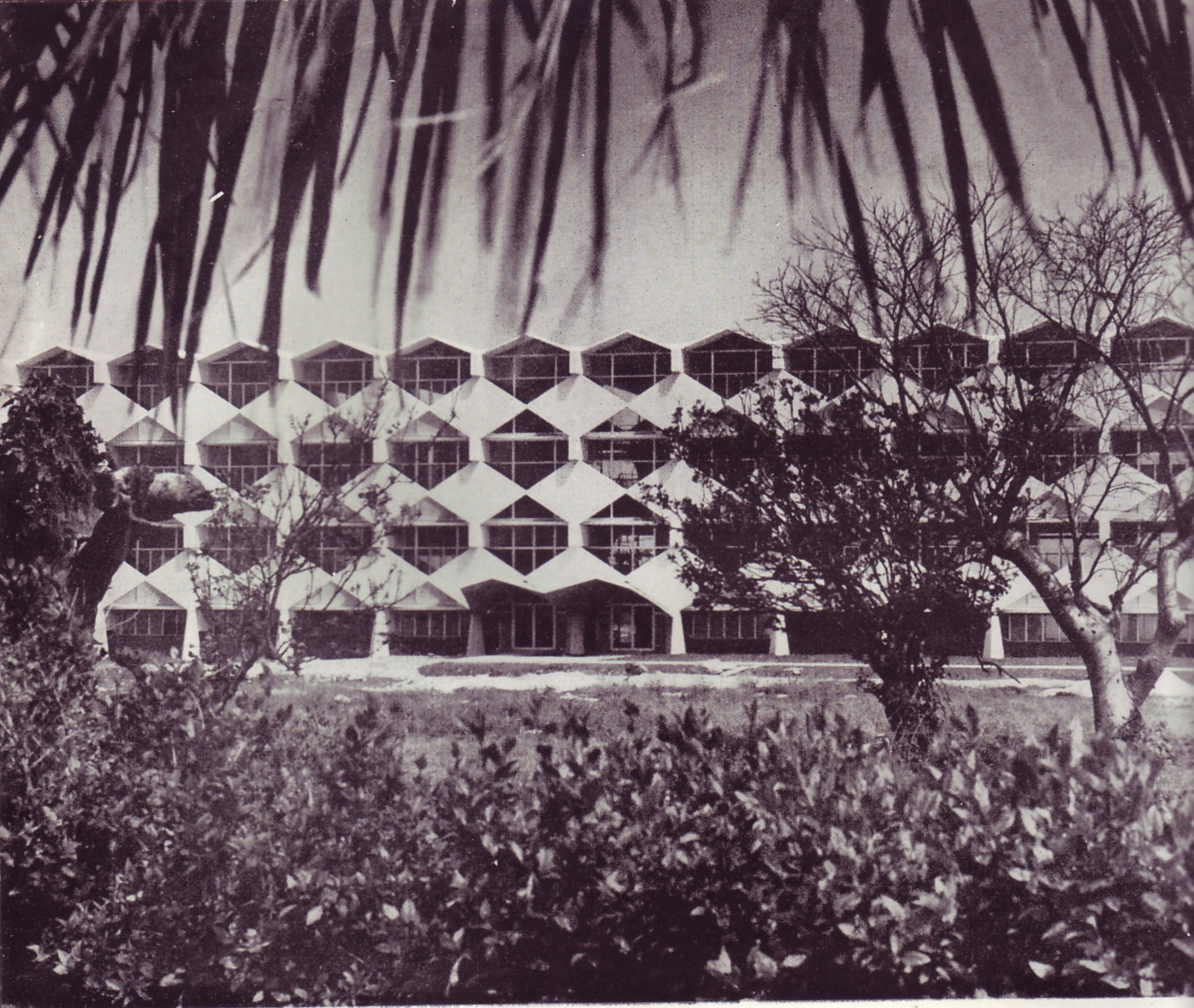

# la solución

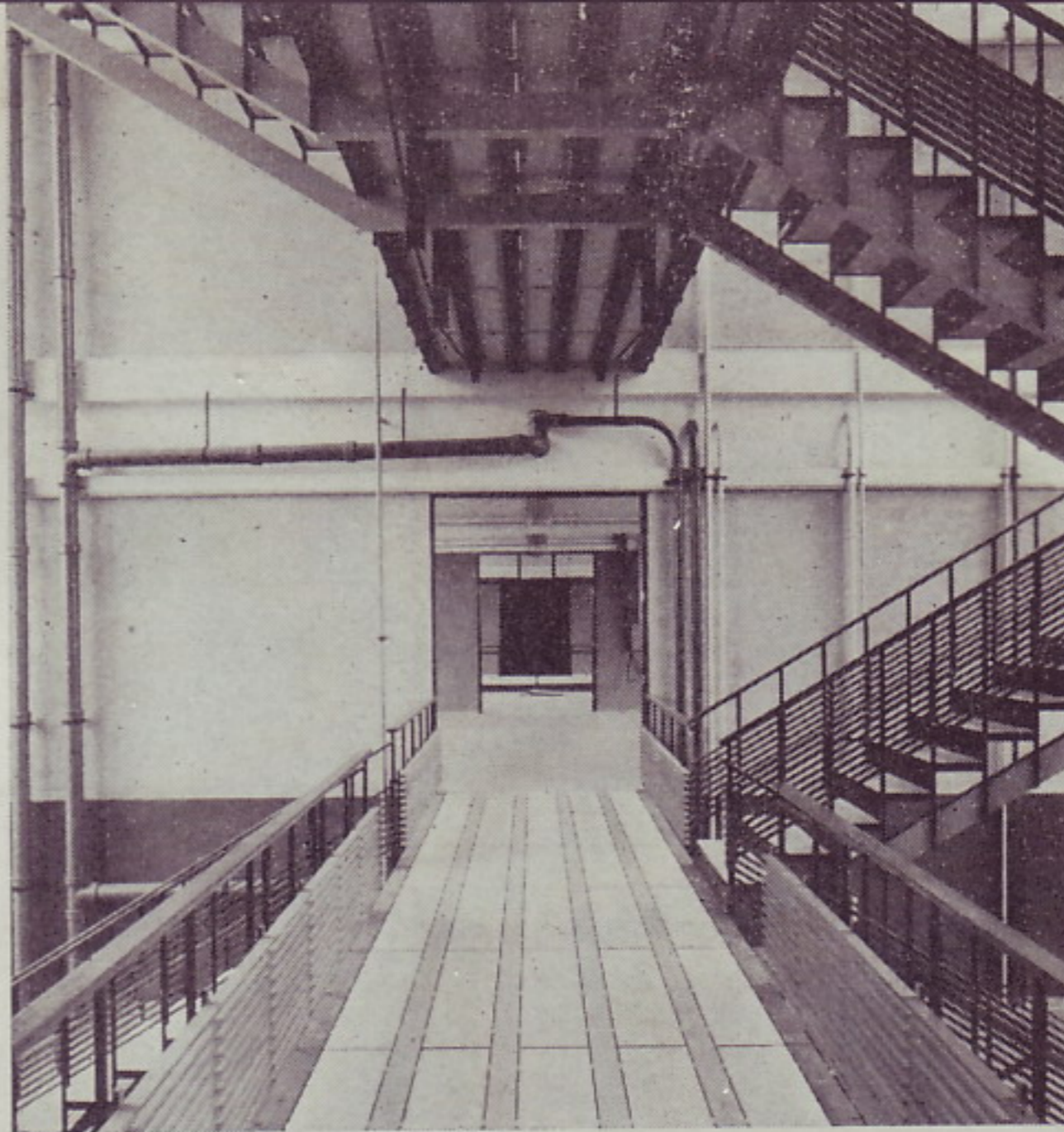

- 1—elevación principal
- 2—planta tipo
- 3—puente de enlace
- 4—talleres
- 5—construcción

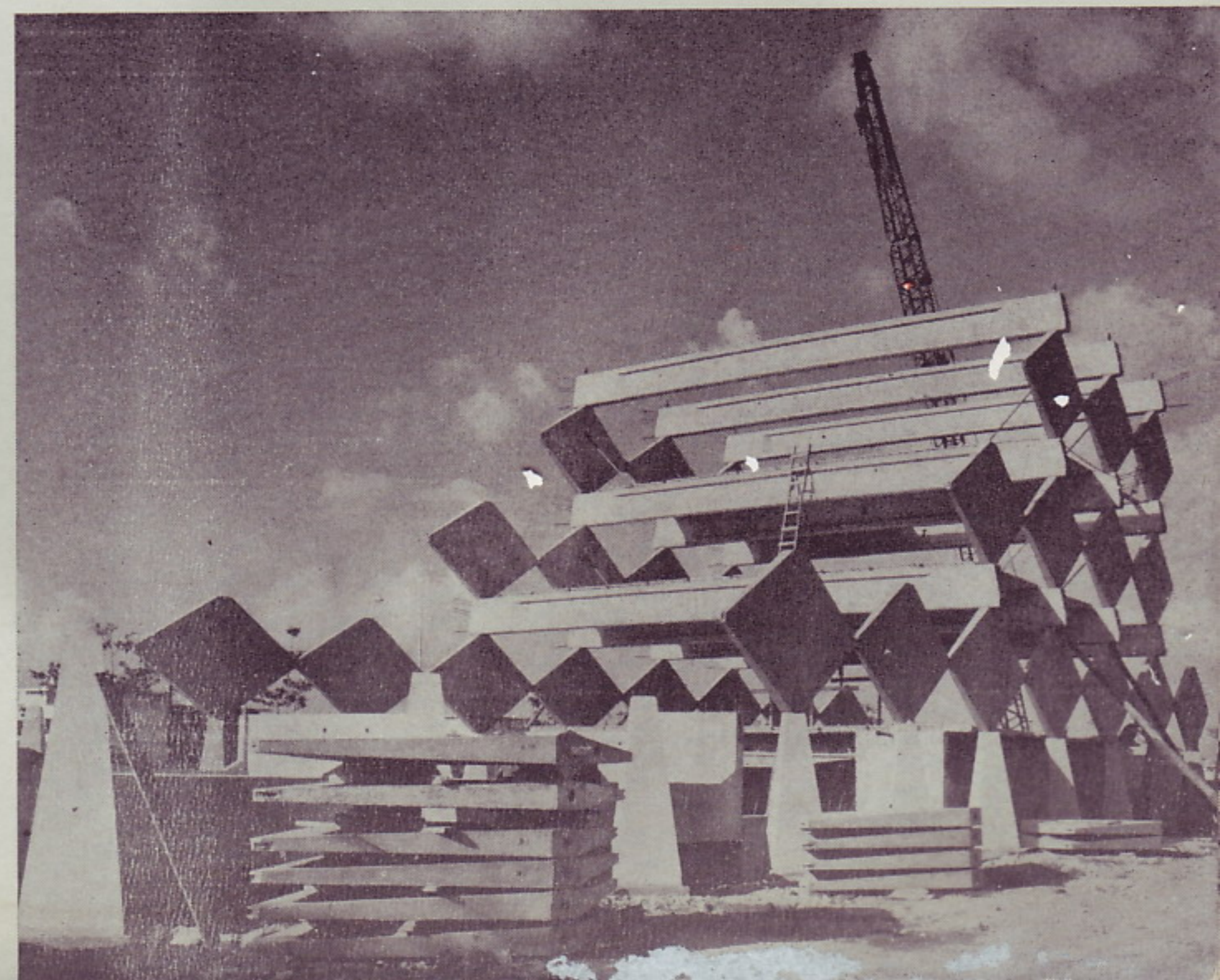
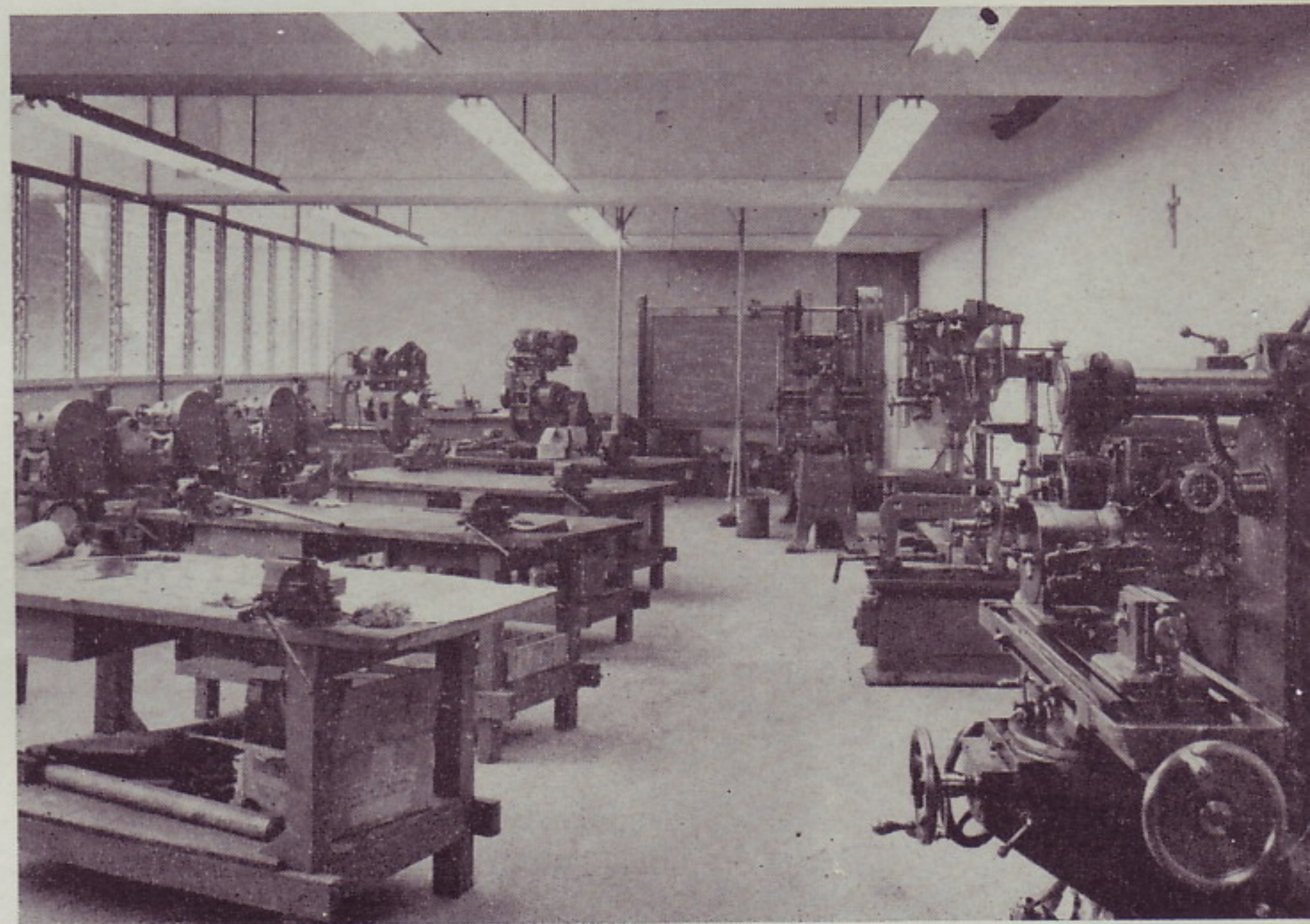

### ARQ. VICTOR M. MORALES

Exteriormente posee una gran plasticidad, ritmo, frescura y ligereza.

De estructura nerviosa y sorprendente y al mismo tiempo funcional y económica.

Las circulaciones o accesos no parecen lógicos o bien logrados en su ubicación. Un mejor estudio de la escalera hubiese producido asimetría en la colocación de la marquesina, siendo esta última otro logro afortunado del conjunto.

### ARQ. MATILDE PONCE

Si cabe la expresión, yo diría que esta obra se desdobra en dos personalidades:

Una, su EXTERIOR, cristalización desnuda y esquemática de un sistema estructural, del que se han obtenido resultados estéticos, además de constructivos. La prefabricación se ha vestido de gala, para poder ubicarse en la Quinta Avenida, y lo logra felizmente.

Otra, su INTERIOR, en el que se advierten las características de una obra utilitaria, desprovista de detalles superfluos, "maquinista"; más de acuerdo con las necesidades propias del edificio. Se advierten en el dos secciones separadas entre sí mediante un puente al que conduce la escalera central; si ello obedece a motivos de funcionamiento, a los efectos de lograr un aislamiento de ellas por sus distintas actividades, ruidos de talleres, vibraciones, etc., áreas de dibujo, oficinas, nos luce lógico, esto es de acuerdo con la verdad interior, aunque podría reducirse éste, lográndose un mayor aprovechamiento del espacio, (factor a considerar si el terreno es pequeño) a un solo módulo, lo que permitiría a su vez una continuidad estructural.

Nos parece esta transición entre el interior y el exterior, o vestíbulo de circulación principal, más de acuerdo a las características de este último.

En general, dos personalidades que conviven armoniosamente, ofreciendo un diálogo perenne entre contenido y continente; entre el todo y el espectador.

### ARQ. EUGENIO BATISTA

Como en toda verdadera obra de arte, los tres aspectos más significativos de este edificio dependen mutuamente unos de otros a tal extremo, que resulta difícil hablar de ellos por separado. Me refiero al aspecto visual externo, al sistema constructivo de grandes unidades prefabricadas, y a la utilidad de los famosos rombos para modular la iluminación interior. Esas tres cosas no pueden haber sido concebidas por separado, sino que habrán surgido de la mente de su autor como Atena brotó de la de Júpiter: lanza en mano, escudo al brazo y yelmo en la cabeza.

Tengo entendido que entre las condiciones del propietario al arquitecto figuraba la construcción novedosa y el aspecto llamativo, y no hay duda que las dos fueron cumplidas. La única crítica, un tanto académica, que se podría hacer al aspecto exterior, es la composición de las fachadas sin término aparente, como si se tratase de una porción de un edificio más grande que se ha de prolongar en ambos sentidos posteriormente. Si eso es algo que se pudo solucionar dando una forma distinta a los rombos extremos, solamente el mismo arquitecto podrá decirlo en la próxima obra en que emplee un recurso semejante. Otra objeción que yo le haría es la timidez en el uso del color. Un edificio tan atrevido en su forma no me luce satisfecho con su palidez exterior, mientras el interior, por el contrario, pudo haber sido más tranquilo.

Es sorprendente la suavidad y difusión de la luz en un edificio donde casi el 50% de las superficies exteriores son de cristal. Se debe no solo a la forma de los rombos, sino al hecho de que estén separados no menos de un metro de las ventanas, y a que éstas se han situado exclusivamente en las fachadas de menor insolación. Un pintor que utilizó recientemente uno de los talleres en este edificio para desarrollar un boceto de mural de 90 metros cuadrados de superficie a tamaño de ejecución, celebró sus condiciones de luz y ventilación. Su única contrariedad fué el tiempo que le demoró cerrar todas las persianas de cristal un día que una repentina lluvia tropical estuvo a punto de estropearle su trabajo.

# la crítica

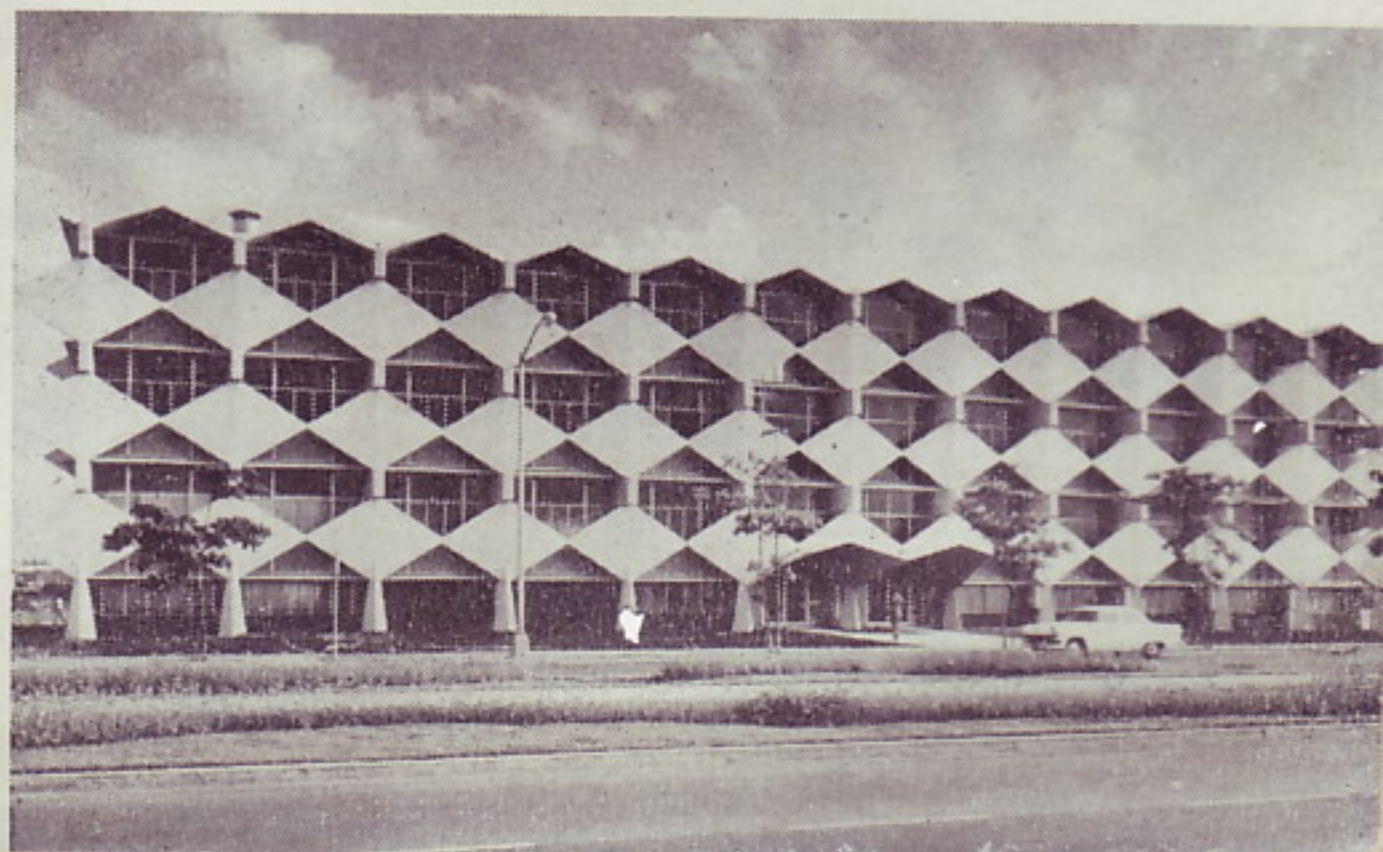

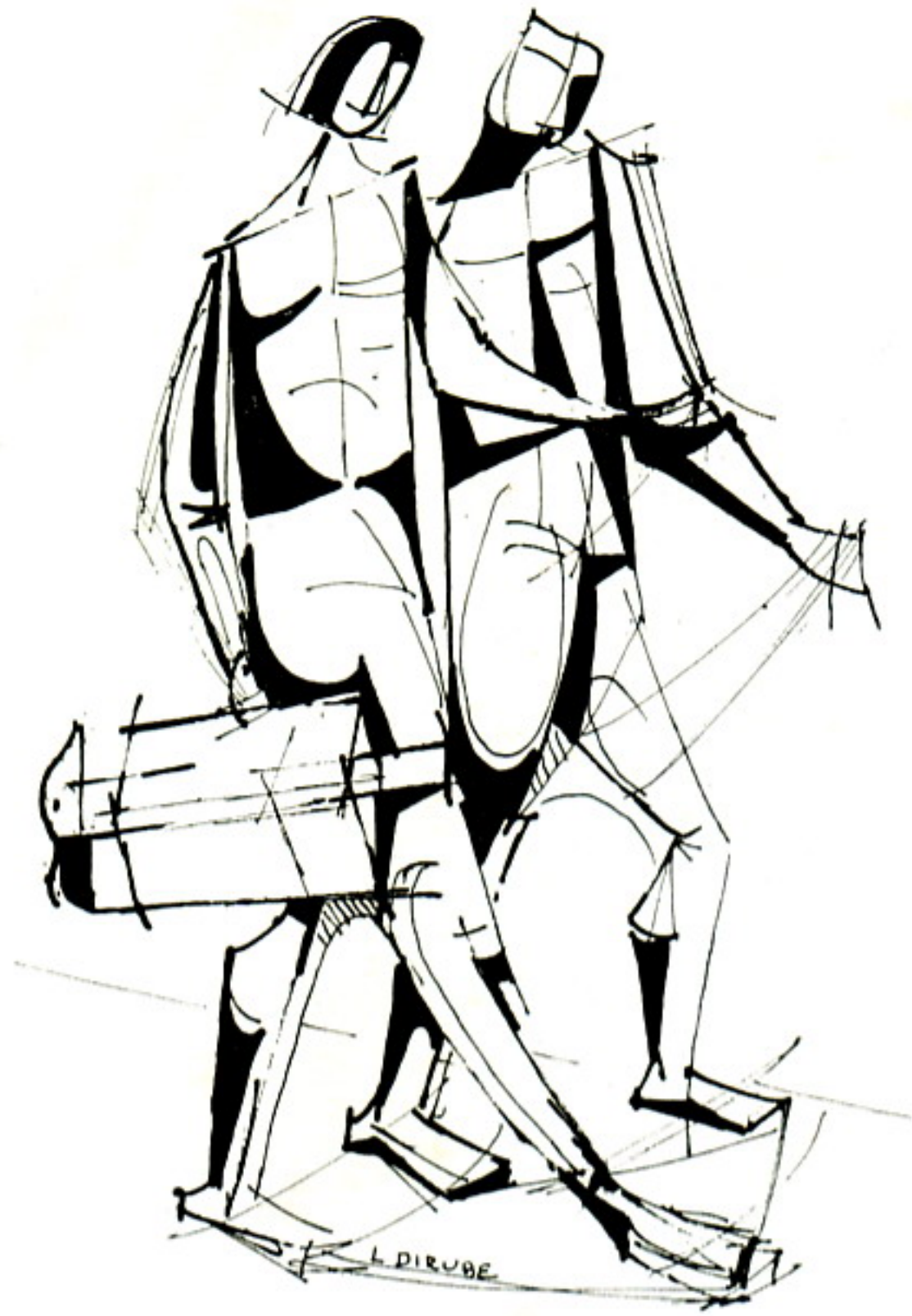

# arquitectura cubana ...una búsqueda de la verdad

arq. nicolás quintana

*No se muestra uno grande por hallarse  
a un extremo, sino por tocar los dos a  
la vez.*

PASCAL.

## *“ARQUITECTOS MONUMENTOS” O UN MOVIMIENTO ARQUITECTONICO*

Ante el extraordinario momento que está viviendo Cuba en la total revisión de sus valores y frente a la enorme responsabilidad histórica presente; debemos estar conscientes, los arquitectos cubanos, de nuestra posición ante la Sociedad.

Ante el cuadro arquitectónico que nos rodea, nos vemos impelidos a una introspección de nuestros logros y un replanteamiento de nuestros enfoques y objetivos.

Nos llegó el turno... tal vez, un poco tarde.

Hemos perdido, algunos... algún tiempo.

Del libro "Saber Ver la Arquitectura" de Bruno Zevi leemos "Nos guste o no nos guste, asistimos a una profunda alteración en la consideración del arte en relación con la vida".

"El mundo moderno compromete a los arquitectos y críticos de la Arquitectura al cumplimiento de su responsabilidad social y anuncia el inminente aniquilamiento de toda posición cultural que no esté arraigada en la Vida, de toda actividad artística que permanezca aislada del crecimiento social de la civilización y de toda edificación que no sirva para mejorar la Vida".

Analizando nuestros logros nos encontramos que en Cuba no existe un movimiento arquitectónico estructurado, sólo ejemplos aislados de Arquitectura.

Nuestro medio nos estaba dando las facilidades para la existencia de "arquitectos monumentos" fenómeno híbrido que en épocas pasadas, de principio de siglo mandaba señales luminosas, pero totalmente fuera de lugar en el momento presente, no solo en Cuba, sino en el resto del Mundo.

Estudiemos un poco este ejemplar... el "arquitecto-monumento" del momento presente.

Su espíritu es de conquista... pero conquistar para sí, fama y reconocimiento de sus semejantes. *No trabaja para la Arquitectura, sino con la Arquitectura.* Crea nuevas formas incansablemente, con un sentido cuantitativo, con una gran demostración de imaginación creativa. Establece una lucha en un campo sin contrarios, pues a nadie le interesa "su problema".

El "cliente" es solamente un medio, su dinero una excusa. Jamás profundiza en la forma de vida que tiene que resolver e integrar con el espacio arquitectónico a crear.

El resultado es una obra de arquitectura, que *puede ser plásticamente bella, pero espiritualmente muerta*, por ignorar la principal generatriz de todo problema arquitectónico, el "ser humano".

Cuando utiliza lo humano, lo lleva a su expresión más abstracta y pura. Todos los demás problemas de vida, los ignora. La rutina diaria le asquea. La humana rutina diaria.

El "arquitecto-monumento" parte a diseñar del exterior al interior. Utiliza formas preconcebidas. *Pre-tende complacer al hombre con soluciones apocalípticas.* El resultado es una total *falta de identidad* entre el Hombre y el producto de esta especulación arquitectónica.

Cada obra es para él un total "Tour-de-force", un esfuerzo enorme por sentar cátedra y hacer una obra que lo eleve a la categoría de genio... su muy particular versión de la genialidad, en la torre de marfil.

Sin embargo sus obras son llamadas a perder importancia con el tiempo. No resisten el impacto del ser humano y su vida... son *rígidos monumentos a la vanidad de su creador*, por talentoso que éste sea. Simples cometas de la Arquitectura.

Frente a este cuadro deshumanizador de un Arte, cuya raíz es el humano mismo y sus manifestaciones, debemos oponer *el verdadero arquitecto de nuestra época.*

Ya ha terminado la época de los grandes maestros de conquista. No los hemos tenido en Cuba... ni los queremos ya. No nos son necesarios.

Debemos tender a crear un verdadero movimiento arquitectónico cubano. Debe de plantearse bajo el principio del *HUMANISMO*.

¡Ahora! como el momento presente, ninguno más tendremos.

Hay que formar una base de conocimientos y *una actitud de humildad* en nosotros mismos.

Decía Lao-Tse, 500 años A.C. que "el mayor enemigo de la Sabiduría era el intelecto".

Debemos aprender a contemplar lo que pasa a nuestro alrededor y extraer la savia necesaria que aumente el caudal de nuestros conocimientos humanísticos. *Todo se debe integrar hacia una búsqueda de la Verdad.* Nunca encontraremos la Verdad absoluta, pero iremos encontrando verdades parciales que darán vitalidad a nuestras obras.

Camus dice: "Ahora volvemos nuestras espaldas a la naturaleza; nos avergonzamos de la belleza. Nuestras miserables tragedias exhalan olor a oficina y la sangre que chorrea tiene color de tinta grasosa".

*Debemos volver a la naturaleza.*

Debemos aprender a sentir la manera de resolver las necesidades humanas y para ello hay que empezar a conocer y comprender cuáles son.

Una vez terminada la obra, estar atentos, muy atentos, a *las reacciones de las personas que la utilizan*, que aquí es donde posiblemente recibamos nuestra mayor lección de Arquitectura.

Debemos activar las relaciones culturales entre Arquitectos. El Colegio como organización sindical es un elemento destructor de la Arquitectura.

Este contacto se debe establecer en toda Cuba, no solo en La Habana.

La relación entre las Universidades debe ser activa y continua.

Así lentamente iremos integrando un movimiento arquitectónico nuestro y los arquitectos ocuparemos dentro de la Sociedad el lugar que nos corresponde.

A esto debemos aspirar y... a nada menos.

Volviendo al punto de partida de este capítulo, el tema "arquitecto-monumento" vemos que este tipo de arquitecto, campesino de lo etéreo, cultivador de lo extremadamente sutil, vividor del más allá, jamás se integrará a este movimiento. Queda como una decadente luz en un nuevo mundo donde las constantes psicológicas y los problemas de contenido, son lo fundamental.

Contrario al pensamiento Aristotélico creo "se puede escribir un drama sobre los hombres comunes, no es necesario crear personajes de escala heroica".



## COMENTARIOS SOBRE LA FORMACION DEL ARQUITECTO

En el Congreso C.I.A.M., celebrado en Aix-en-Provence en el año 1953, se llevó al grupo de trabajo "FORMACION DEL ARQUITECTO" el siguiente enunciado:

"El Arquitecto es un humanista, que resuelve en Artista, con los recursos de la Técnica".

Este enunciado es *todo un plan de estudios*.

*Desarrollar el humanista en el individuo*, sienta las bases que capacitan al Arquitecto para encontrar lo que hay más allá del velo de las apariencias.

La dedicación al trabajo *desarrollará el artista*, dentro de las posibilidades individuales, al máximo.

Es oportuno el comentario sobre la gran importancia que tiene la Técnica, en manos de un Arquitecto. *Este debe ser un consumado técnico*. Sus profundos conocimientos deben liberarlo. Son su herramienta, en la cual es práctico.

La tendencia, en la enseñanza de los Arquitectos, en la época moderna, es hacia una integración en *taller único*. El antiguo sistema, por departamentos estancos, no funciona. El alumno acumula los conocimientos aisladamente. Hay una gran equivocación en este tipo de enseñanza. Obsérvese como se comenta entre los arquitectos sobre el impacto que se recibe una vez graduado, al entrar en contacto íntimo con los problemas de la Vida... impacto producido por el conocimiento súbito de la existencia de dos mundos. *Uno el de la enseñanza, otro el de la realidad*.

Se ha avanzado mucho en cuanto a teoría, sobre la forma de enseñar la Arquitectura. Recientemente hubo

en Tucumán, Argentina, una reunión de profesores de Historia de la Arquitectura, de Sudamérica. Algunos de los puntos aprobados en el Convenio de Tucumán, son los siguientes:

- 1 El Arquitecto debe ser un hombre culto, no un erudito.
- 2 Para comprender Historia de Arquitectura, se necesita una preparación cultural.
- 3 Es necesario formar una mentalidad crítica.
- 4 Impartir un sentido positivista, no dogmático, aplicable a la mesa de trabajo, como conciencia crítica.
- 5 La historia será un fascinante instrumento.
- 6 Es la muerte de la enseñanza de "estilos de Arquitectura".
- 7 Todo operará cerca del HOMBRE, para hacerse actual en cada momento y poder analizar la Arquitectura como lo fué entonces desde nuestra mentalidad.
- 8 Con este enfoque histórico-crítico, toda la enseñanza arquitectónica se unificará.

Así, *todo se va integrando para estructurar un Hombre-Arquitecto* de conceptos claros, crítica aguda y conocimientos profundos de su Arte y la Sociedad en que vive.

Todo Arquitecto debe formarse en el claro concepto de que *el espacio interior es el gran protagonista de la Arquitectura*.

"La realidad de un edificio no consiste en las cuatro paredes y en el techo, sino en el espacio cerrado, en el espacio dentro del cual se vive". Lao-Tse (500 A. C.)

De esta *base especial* depende su calidad y actitud en el futuro. Debe aprender a manejar los vacíos, a comprender la fuerza expansiva del espacio, así concebido.

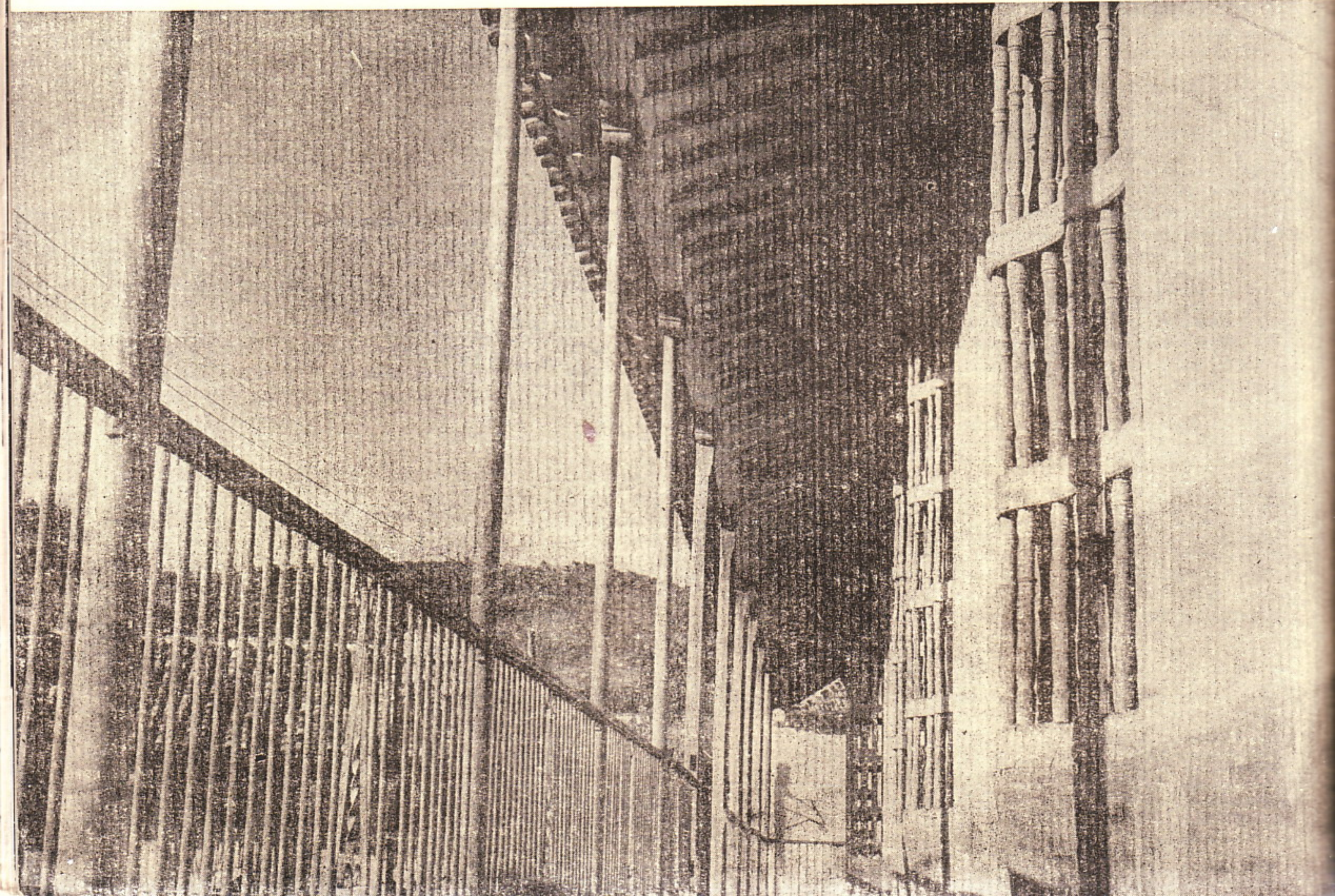

Parte del interior al exterior, siguiendo las generatrices de la circulación... llegando a la Arquitectura Orgánica.

Hay que imbuirse de Arquitectura, asimilar ideas, conceptos y expresarlos en un proceso de diseño integral lógico.

Así se establece la continua y culta evolución.

Todos los segundos, minutos, horas, días o años son pocos. Es una labor de dedicación total... que no todos están capacitados para comprender. *Debemos desarrollar la obsesión de la ARQUITECTURA.*

Y como si todo esto fuera poco, nos queda ese extraordinario mundo del *Urbanismo*.

El exterior de las viviendas, es el interior en lo urbano.

Débase establecer una integración entre estos dos mundos. Debe de haber una continuidad espacial entre la Arquitectura y el Urbanismo.

En Cuba tenemos uno de los ejemplos más bellos de un conjunto urbanístico... TRINIDAD DE CUBA.

Un milagro de AMBIENTE se ha logrado allí. Toda la Ciudad antigua está unificada por una clara homogeneidad. TRINIDAD es un caso cualitativo, no cuantitativo. Una joya que Dios quiera no perdamos por negligencia u olvido.

*Me gusta pensar en el crecimiento de una ciudad como el de una planta.* Ambos son crecimientos orgánicos y ordenados.

La planta acomoda su crecimiento y hasta varía su dirección, al encontrar un obstáculo. Crece hasta el extremo que pueda servir su rama más distante, de la vital savia.

Partiendo del tronco, elemento integrado, ramifica generosamente.

Si analizamos estos pensamientos vemos que, efectivamente, *una ciudad bien canalizada en su crecimiento obedece a un orden*, dado por los factores socio-económicos que rigen sobre ella, o más bien, de los cuales ella surge. Una ciudad acomoda su crecimiento de acuerdo con los accidentes del terreno, buscando las líneas de menor esfuerzo... sabiamente.

Debe de crecer hasta el punto en que sus servicios públicos sean costeables, después viene el caos.

Parte la Ciudad de sus *centros de cohesión o plazas* y se ramifica... como una planta.

¿Comprenden esta maravilla? Piensen en ella.

Se darán cuenta de lo necesitados que estamos en Cuba de personas obsesionadas por esto, de Arquitectos que conozcan de esto... *pero a fondo!*

En la formación de los Arquitectos se les debe de impregnar, para siempre, *la idea de que una ciudad no es*, un conjunto de calles, o de cañerías o de solares, etc.

Una ciudad es un CONGLOMERADO DE SERES HUMANOS... y con esto no se juega. El Arquitecto debe de aprender a sentir los espacios arquitectónicos y urbanísticos.

Debe de interesarse por un espacio arquitectónico bello y conmovirse con uno urbanístico.

*Descubrir los valores urbanísticos de una ciudad es una de las alegrías reservadas a los interesados... pero, solo se les da a plenitud a los capacitados, a los entrenados para ello.*

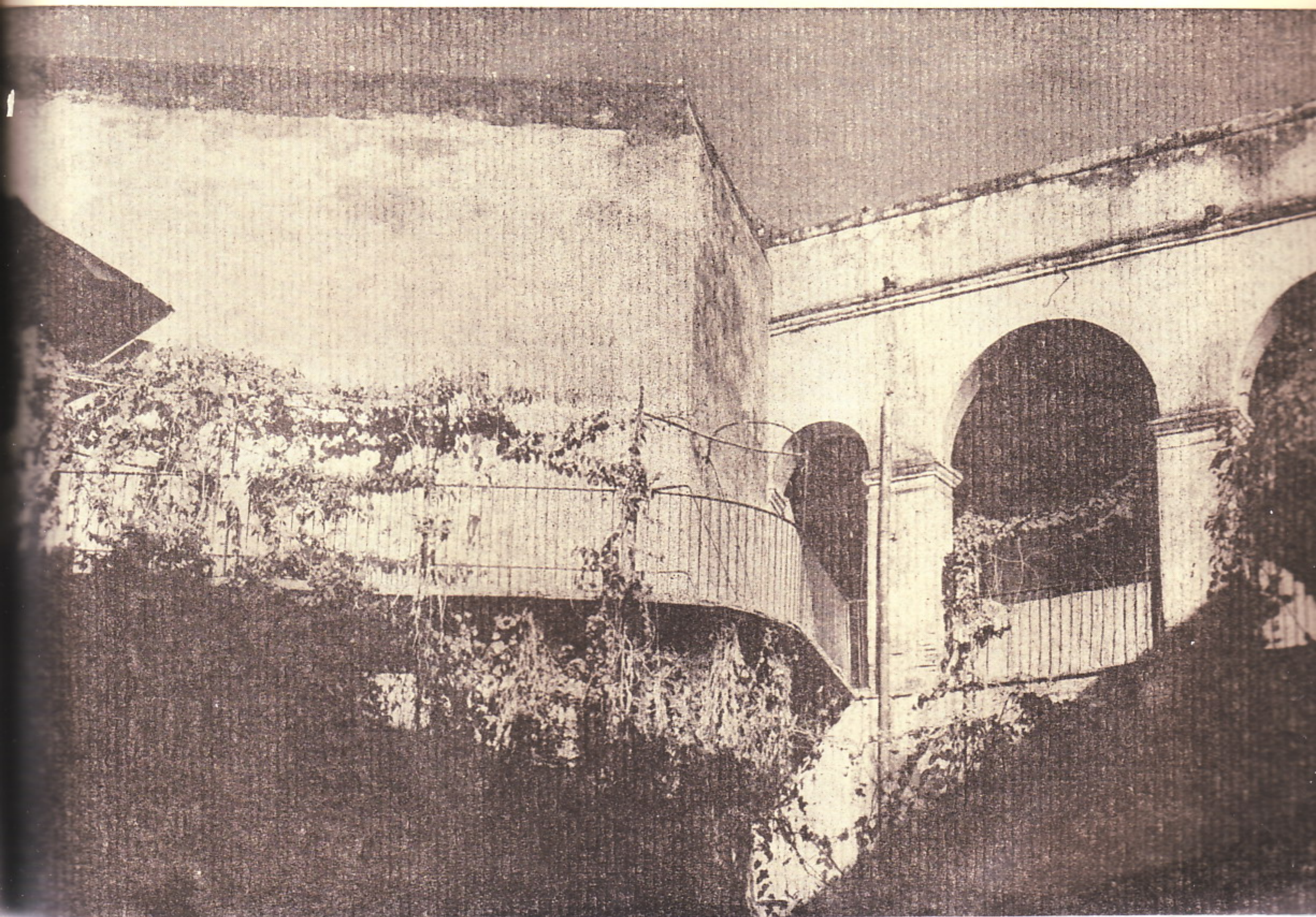

En el capítulo anterior hablamos de la necesidad de crear un movimiento arquitectónico cubano. En estos comentarios hemos hecho un muy escueto análisis de la formación de un Arquitecto.

Creo oportuno agregar que muchas veces, hablando de estas ideas, se me ha dicho que un movimiento así, en Cuba no se puede lograr. Que el cubano es altamente individualista y aislado, sobre todo para la fama y la gloria.

*Que eso de un movimiento arquitectónico cubano, es un mito!*

De nuevo contesto, pero ahora dentro de una atmósfera de posible realización, con un pensamiento de Camus que dice: "Los mitos no tienen vida por sí mismos. Aguardan a que nosotros los encarnemos. Basta que un solo hombre en el mundo responda a su llamado para que nos ofrezcan su savia intacta".

Y basta...

### RAICES DE LA ARQUITECTURA CUBANA

Calando un poco más a fondo, voy a penetrar la niebla de nuestra Tradición, para tratar de exponer, simplemente, *las bases de nuestra Arquitectura*. Raíces verdaderas que serán nuestra inspiración para progresar en el movimiento arquitectónico que propongo.

Hasta ahora, he observado que los problemas de nuestra herencia arquitectónica han sido enfocados ya sea, en un sentido *histórico-cronológico* o en un sentido *arqueológico-aplicado*. Sobre estas líneas de análisis hay datos interesantes y opiniones inteligentes.

De los libros más interesantes, creo los del Profesor Artgo. Joaquín Weiss y de las opiniones más inteligentes, la del Dr. Prat Puig sobre la influencia morisca en nuestra arquitectura del Siglo XVII, el Pre-Barroco.

Hace falta *un estudio ambiental de nuestra arquitectura tradicional*, que analice como el espacio se articulaba y resolvía entonces, tomando al HOMBRE como centro.

Creo esto lo esencial... estudiar el ambiente físico y espiritual, donde se desarrollaba el ser humano... pero, *con espíritu de hoy*.

Una vez comprendido el lenguaje espacial, podremos penetrar en el alfabeto del detalle.

*El espacio constituye la esencia de la arquitectura. El detalle expresa, simbólicamente, todo lo refinado de la forma... se refiere a la caja que contiene, no al contenido.*

Podemos olvidar rápidamente el número y tratamiento de los balcones de un edificio colonial, pero una vez sentido... difícilmente olvidaremos un espacio.

Puedo describir instantáneamente la solución espacial de la Catedral de Chartres y sin embargo no recuerdo fielmente la solución de su puerta Sur, a pesar de su estupenda belleza.

Así, siempre hemos oído hablar de soluciones de molduras, de ventanas, de barandas, de techos, de pisos, etc. *Ahora debemos hablar de espacios*, logra dos o no, bellos o no, y por qué y para qué y para quién en último extremo, si se quiere, pero no imprescindiblemente, por quién.

Por esto digo, un solo elemento no tiene, arquitectónicamente hablando, importancia... *solo si se le refiere como partes de un AMBIENTE formado por una solución espacial determinada.*

Un techo colonial no debe de analizarse aisladamente, pues no tiene ningún valor arquitectónico intrínseco, tal vez arqueológico. Debe de comprenderse primero *el espacio contenido por la forma* de este techo, que lo moldea. Una vez sentido este espacio, quedamos en libertad de penetrar en problemas de riqueza y refinamiento en el detalle analizándolo en sí y además relacionado con el resto de los detalles de otros elementos de la Arquitectura para descubrir elementos de contraste, continuidad, etc.

Con esto quiero comunicar, que debemos ir al estudio de nuestra herencia arquitectónica a través de un proceso ordenado, que fije *una escala de categorías*, partiendo de lo esencial.

La experiencia de haber realizado algunos estudios en este campo, me ha llevado a *una simplificación del proceso analítico*, que a continuación expongo:

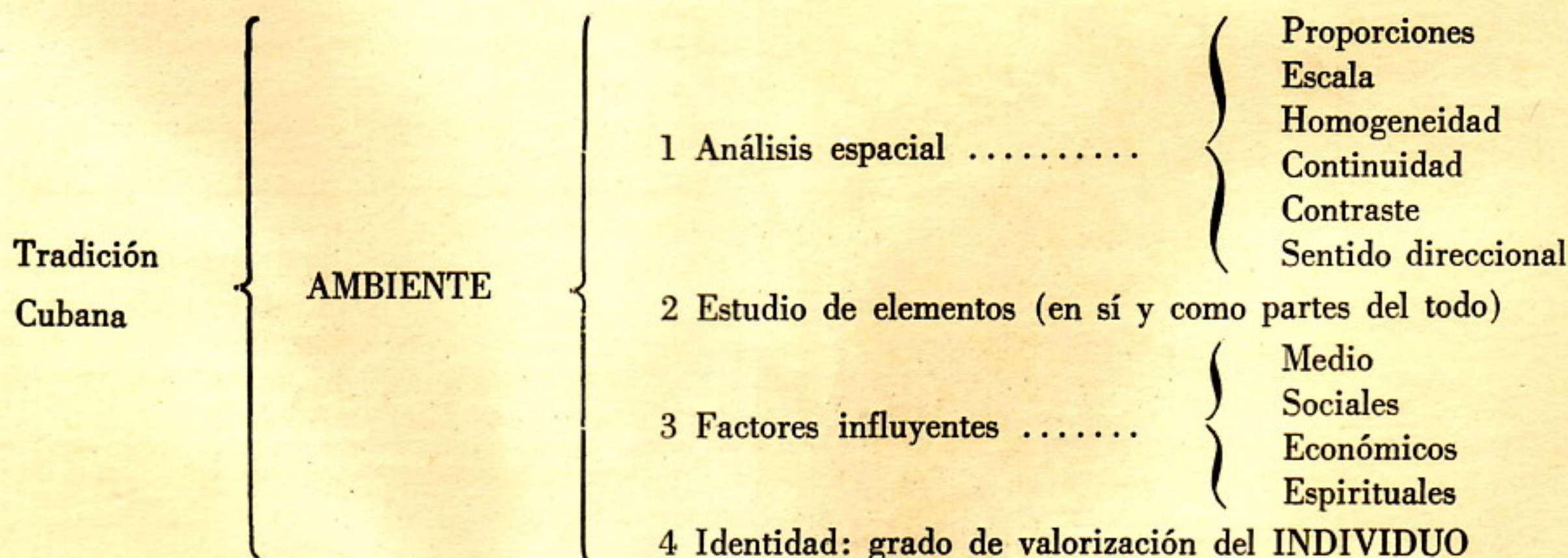

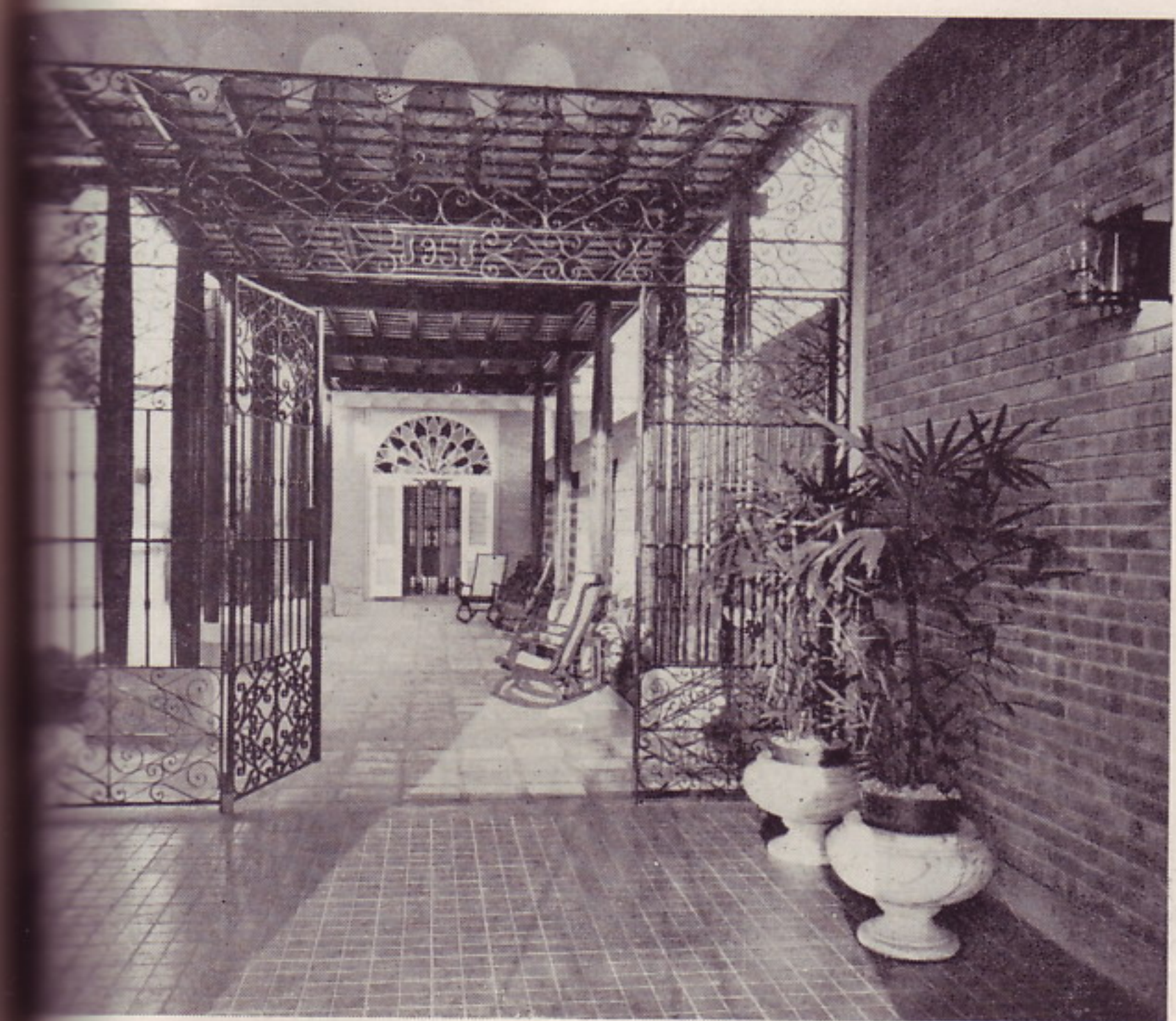
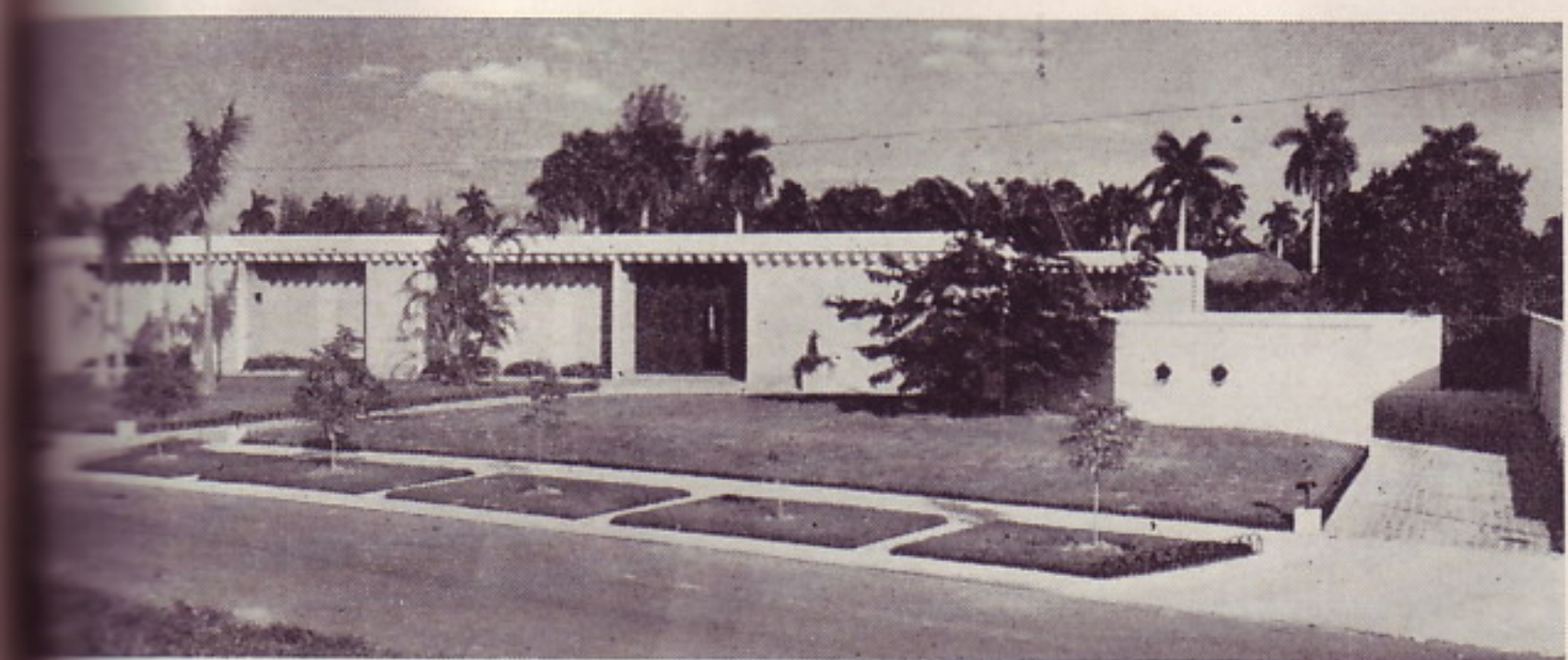

Arqs. Mario Romañach; Emilio del Junco, Moenck y Quintana.



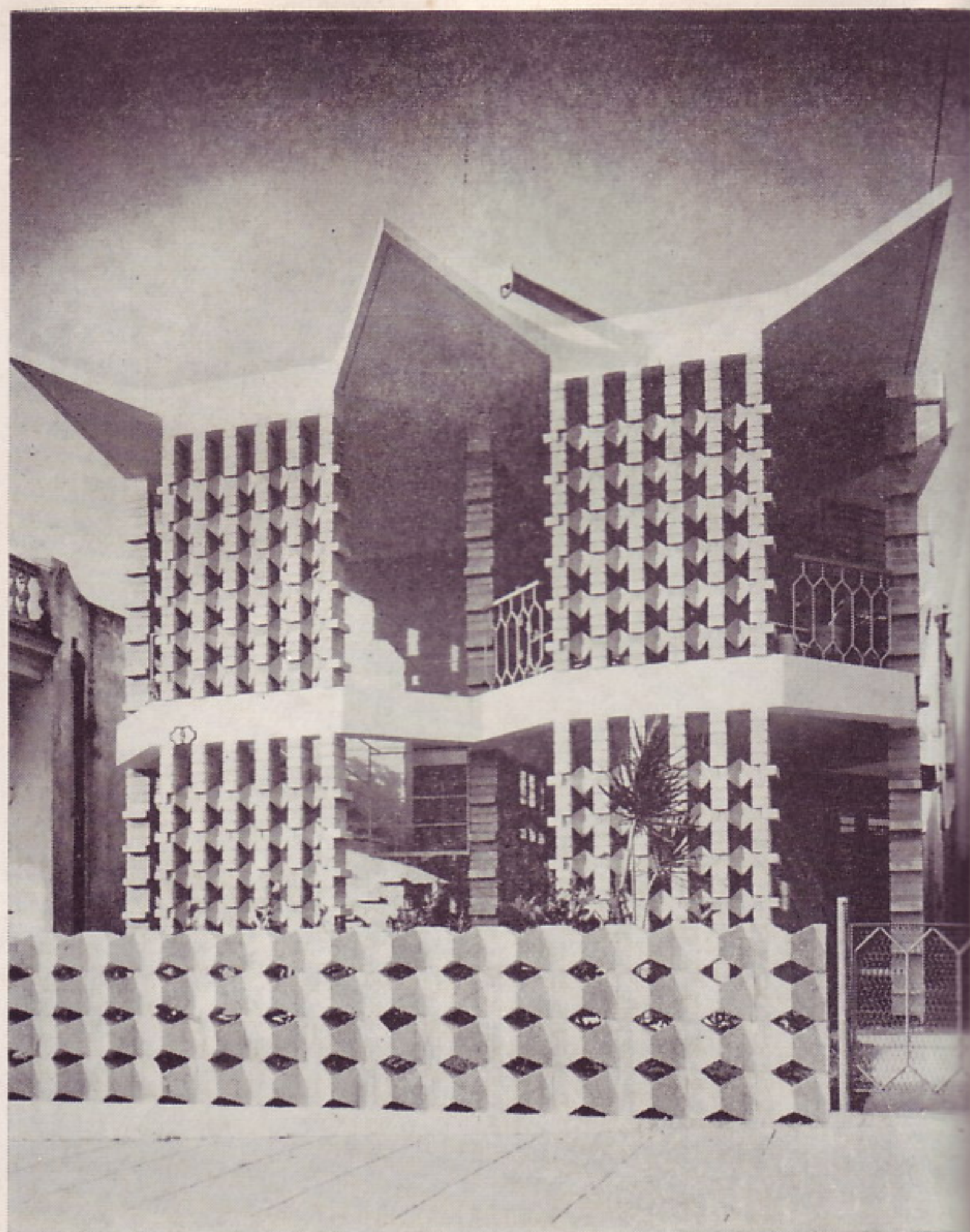

*obras: arqs. Emilio Fernández; Moenk y Quintana.*



De este sentido integral y fluído del ANALISIS podemos llegar a fijar ciertos "comunes denominadores", que debidamente considerados pueden descubrirnos las "corrientes subterráneas" de Giedion, que trascienden el TIEMPO y constituyen TRADICION.

El proceso de investigación y comprensión de una herencia arquitectónica, no es por acumulación de datos (erudición), sino por formación de un conocimiento profundo (sabiduría).

Conociendo, de esta forma culta, nuestra TRADICION, le damos un sentido dinámico y en lugar de convertirse en una pieza de vitrina para MUSEO, constituye un elemento útil, una experiencia a la hora de la VERDAD, que es el momento en que un ARQUITECTO se enfrenta a un papel en blanco, teniendo como únicas armas, un lápiz, sus conocimientos del problema de vida a resolver y su imaginación de ARTISTA creador.

### TENDENCIAS ACTUALES EN LA ARQUITECTURA CUBANA

Cuba lleva bastante más de medio siglo sin lograr una producción arquitectónica de altos quilates. Salvando contadas excepciones, después de las QUINTAS DEL CERRO, caímos en un abismo del cual creo estamos en franco resurgimiento en el momento presente.

El potencial existe. Puede lograrse algo grande si no nos diluimos en bizantinas polémicas y trabajamos en dirección de la VERDAD.

Todavía recuerdo, siendo alumno de la Universidad, la visita de NEUTRA a La Habana. Fué mi primer impacto sólido... ¡existía algo más en Arquitectura, que lo que me rodeaba!

Recuerdo las reuniones del Grupo ATEC, gran precursor de un movimiento arquitectónico en Cuba.

Recuerdo las largas noches en vela solo o en grupo, leyendo, buscando y descubriendo caminos.

Dice Andre Gide "Los caminos más transitados son los más seguros. Pero no se espere encontrar en ellos la más íntima pieza para el cazador".

Recuerdo la visita de GROPIUS. Otro tremendo impacto.

Recuerdo la quema de los Vignolas en la Universidad. Primera rebeldía.

Pensando en todo esto, es que llego a la conclusión de que no hemos permanecido inactivos. Existe el potencial, hay que descubrirlo entre la selva de mediocridad que lo rodea.

Creo existen tres tendencias fundamentales de Arquitectura, en Cuba.

Hay una cuarta tendencia... la No-Arquitectura. Desgraciadamente en la más proliferada... la selva mediocre, ausencia de espacio. Pero existen en ella individuos con un potencial de posible desarrollo hacia la Arquitectura. A ellos, más que a nadie, va dirigido este escrito.

No estimo necesario, ni oportuno, el citar obras determinadas o arquitectos específicos dentro de la clasificación anterior. Dejo a la capacidad cultural y conciencia de cada uno el ubicarse con toda la flexibilidad que indique su caso, honradamente analizado.

Estas tres tendencias son las siguientes:

1—ROMANTICO-FORMALISTA.

2—ESTRUCTURALISTA.

3—ORGANICO-HUMANA.

#### 1—ROMANTICO-FORMALISTA

*Esta es la tendencia de la tradición formalista.* Es un injerto de la tecnología actual en edificios, que por su forma nos recuerdan las obras de épocas anteriores.

Constituye un franco *desentierro de formas del pasado*, todo justificado por una falsa interpretación de la TRADICION.

Es la tendencia más peligrosa, por lo destructiva. Tien-de a afectar negativamente la opinión pública dándole una solución "cómoda" al problema de producir una arquitectura cubana.

Tienen un *valor interpretativo, más no creativo.* Me gusta pensar en este asunto en el caso del intérprete virtuoso y el compositor, en Música. Por genial que sea la interpretación; la composición, labor creativa esencial, es de otro.

Esta arquitectura, puente de suspiros, debe de abandonarse, es un camino naftalinado que no nos llevará sino al más absoluto desconcierto.

En un momento como el actual, cuando los valores nacionales están siendo llevados a un primer plano, este *romántico concepto de arquitectura* es peligrosísimo, desviando la opinión de las personas hacia lo no-creativo, hacia la Tradición por semejanza, conceptos puramente formalistas, no de contenido, que es el camino de la VERDAD.

Así vemos como se ha llenado La Habana de techos de tejas, algunos sobre placa de hormigón. En los rastro se han acabado los arcos de medio punto, las rejas de los derrumbes de casa antiguas y muchos otros elementos de la Arquitectura del pasado; para ir a formar parte de edificios modernos.

Lo verdaderamente increíble es que estos elementos se utilizan actualmente, no como acentos escultóricos y de edad definida, sino como si hubieran sido parte del edificio desde su inicio, sin previa existencia. Por esto lo llamo *desentierro*.

TRADICION no es según Zevi "añadir a la casa moderna alguna decoración, algún rasgo psicológico que la haga más "íntima", "acogedora", "cálida", o "nacional". Se trata de enriquecer la arquitectura moderna mediante el estudio, conducido con mentalidad moderna, de los organismos históricos, de hacerlos pertenecer a la TRADICION orgánica, humana, no-formalista.

#### 2—ESTRUCTURALISTA

Esta tendencia presenta, indudablemente, algunas soluciones interesantes.

A mi humilde opinión, se divide en *dos líneas de diseño*. La primera es la que *preconcibe una forma estructural*, generalmente dramática y la usa en cualquier solución arquitectónica. Agota un tema y pasa a otro dándole el mismo uso "standard"!

Es fácil comprender el sentido formalista de esta tendencia de diseño.

Un aspecto muy interesante, es que generalmente estas obras tienen un divorcio entre interior y exterior, ya que el último no refleja, ni es consecuencia del interior.

Los exteriores se caracterizan por un uso exagerado del cristal para acusar de este modo lo que sucede en el interior.

No debemos dejarnos ganar, como Ulises, por este canto de sirena, pues las soluciones son indudablemente atractivas, de un gran valor, digamos... escenográfico. Acordeémonos de la VIDA que se supone se desarrolla en el interior de estas obras.

La *segunda línea de diseño* de esta tendencia ESTRUCTURALISTA es aquella que recurre a una *abusiva proliferación de elementos estructurales*, "per se".

Llegan a un grado tal de complicación que se requieren verdaderos "tour de force" en el detalle, para siquiera poderlas construir. Es el verdadero *culto a la super-imaginación*.

Se confunde en algunos casos la naturaleza del material; por ejemplo, se usa el hormigón en forma que nos recuerda la madera.

Una característica de algunas obras de esta tendencia, es que se pueden "sentir" terminadas, aún sin amueblar.

Constituyen un "estilo"... barroco formalista.

Sin embargo a pesar del aparente olvido del tema HOMBRE y VIDA, hay un profundo *conocimiento espacial-puro*, pudiendo evolucionar esta tendencia en dirección a la VERDAD.

### 3—ORGANICO-HUMANA

La tendencia más desarrollada, hablando cualitativamente.

Se halla en nuestro país en plena experimentación y ya con frutos apreciables. Es la del Arquitecto al servicio de la Sociedad. Sin que esto justifique, cuidado con esto, falta de calidad.

Recientemente leí de Wright una frase que puede explicar el pensamiento de los que trabajan en esta dirección, dice "¡Que límites osamos imaginar a un Arte que es el fruto orgánico de una adecuada vida para el individuo"!

Todo está incluido en esta frase. El interés esencial es hacer Arte de el ordenamiento de la Vida de nuestros semejantes. Esto constituye la base fundamental.

Los resultados son obras para ser vividas, no ostentadas, ya sea por el dueño o el arquitecto que los concibe.

*Es una nueva conciencia, acompañada de una mayor humildad.* De esto se deduce una mayor capacidad de análisis para observar y absorber los problemas de los Individuos o de la Humanidad, según demande el caso.

Ya nunca más oiremos aquello de "¿qué te parece el voladizo de X metros, que hice en tal obra?" o "puse la casa sobre una columna..." confundiendo un medio con el fin de la Arquitectura.

Es curioso observar como durante el proceso de creación, el Arquitecto-Artista no sabe a veces como va a ser, exactamente, las elevaciones producto de la planta generatriz. El problema es que está pensando en espacios interiores y sabe que las fachadas son un simple producto de ellos.

Una característica de las obras orgánicas es que *nunca constituyen un proceso cerrado*. Son flexibles a cualquier cambio o ampliación. No sucede así con las otras tendencias, donde todo cambio o ampliación, destruye el conjunto concebido sólo plásticamente.

En la obra orgánica, basada en lo humano y conciente de su mutabilidad, hay una especie de *previsión no-consciente*, que facilita estas normales alteraciones a lo largo de la vida de un edificio.

Una observación importante es que hay que proceder a la "depuración de los decoradores de interiores". El Arquitecto debe de ir más y más a la *obra total*.

Dirigiéndolo todo, pues *no hay posible final hasta que la obra no es vivida*. Todos sabemos la incapacidad arquitectónica de los llamados "decoradores". Constituyen los jinetes del apocalipsis de la Arquitectura. Arrasan con todo.

Debemos ser estrictos en la utilización de sus servicios, solo siempre que el control sea del Arquitecto y la capacidad del decorador le permita trabajar *en grupo*.

Otra observación de gran importancia es la de hacer entrar la Pintura y la Escultura en el Ambiente Arquitectónico. Sobre esto actualmente el Estado ha dado pasos definitivos, por fin. Queda en manos nuestras el insistir y lograr su entrada en la Arquitectura privada.

Resulta fácil comprender como por esta tendencia se logra Arquitectura, en un sentido integral de la palabra. Se hace *una verdadera función social*, en el alto nivel que este término significa para la Arquitectura y se participa totalmente de la "aventura de los hombres". Sobre esto quiero terminar con una cita de Elie Faure que dice "Los hombres viven. Creo en ellos. Su aventura no se acabará nunca, sino con la aventura de la tierra, tal vez prosiga en otra parte. Todo momento viviente contiene toda la Vida. Todo el que participa confiadamente en la aventura de los hombres tiene su parte inmortal".

1—obra arq. Emilio Fernández.

2—Arqs. Fernando Salinas, Raul González Romero

3—arq. Frank Martínez.

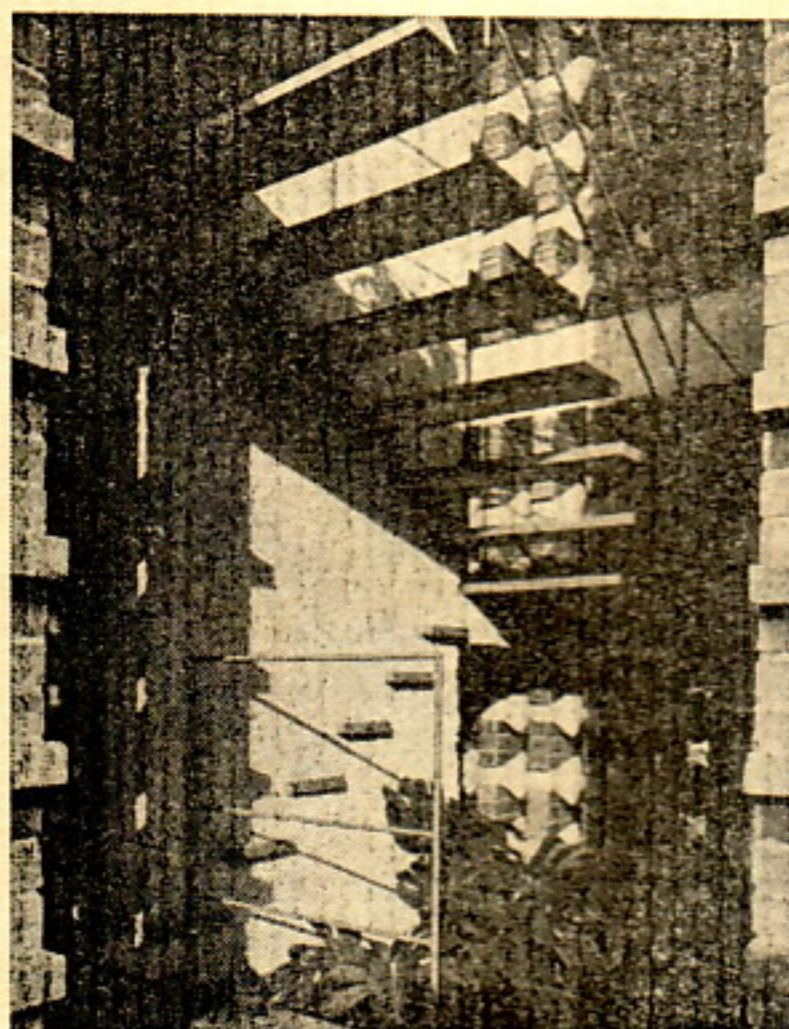

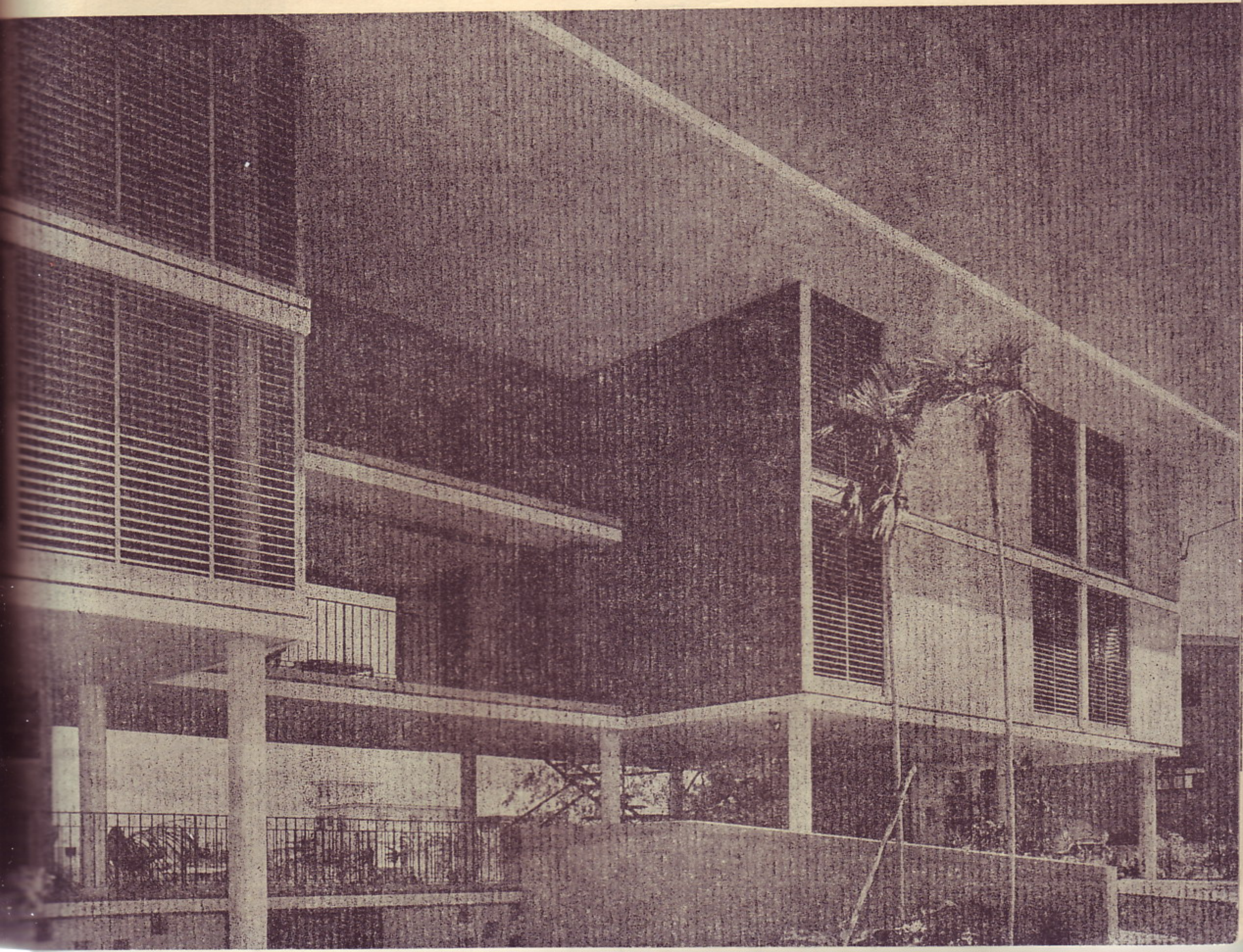
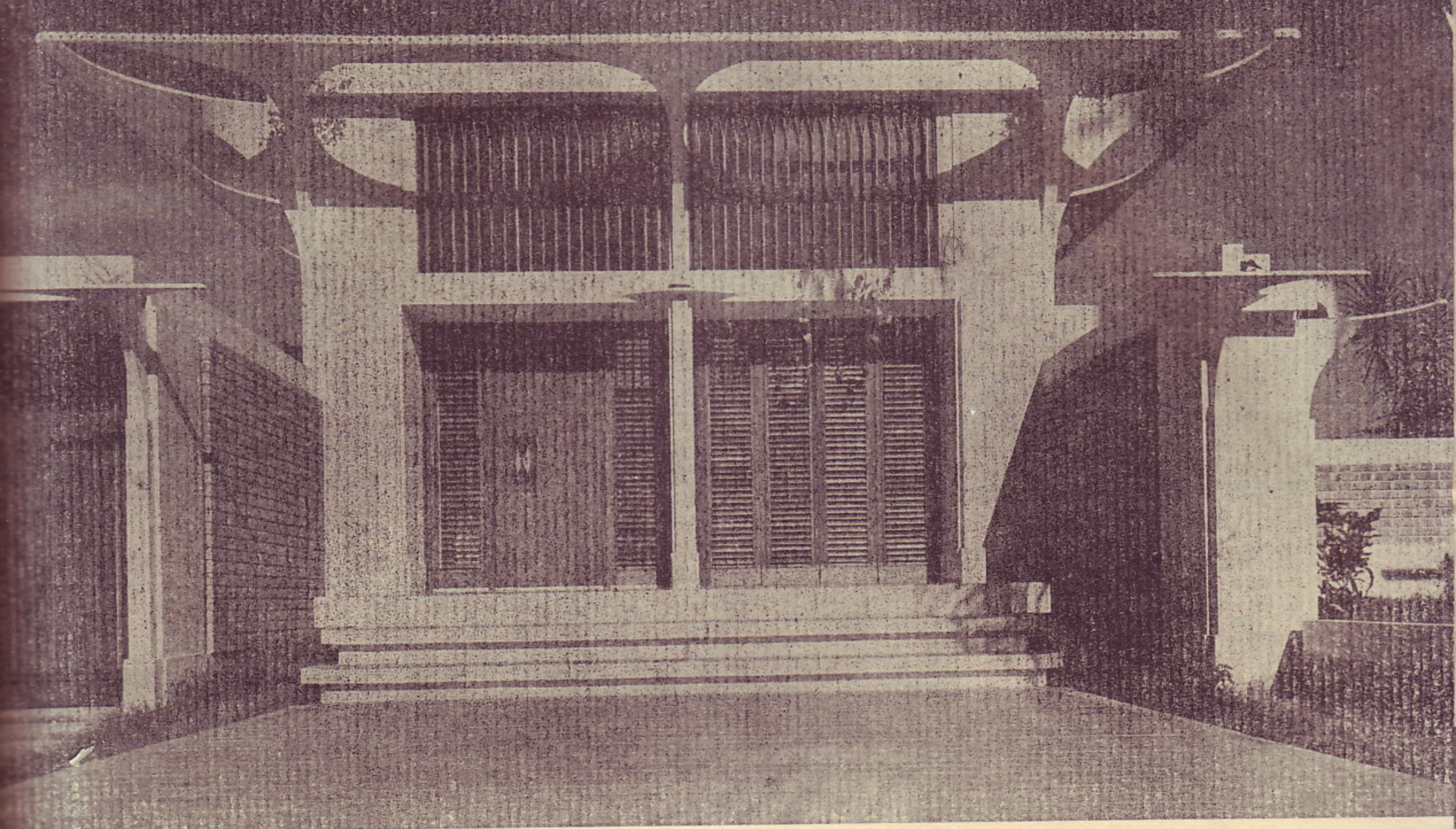



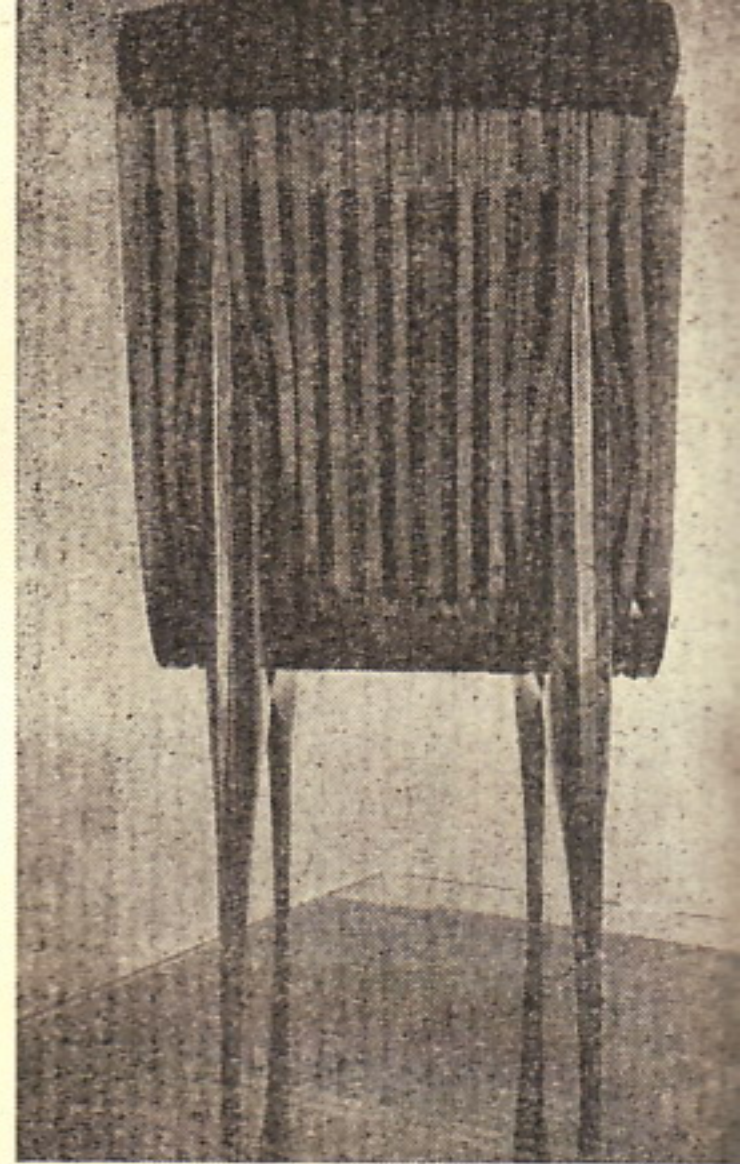
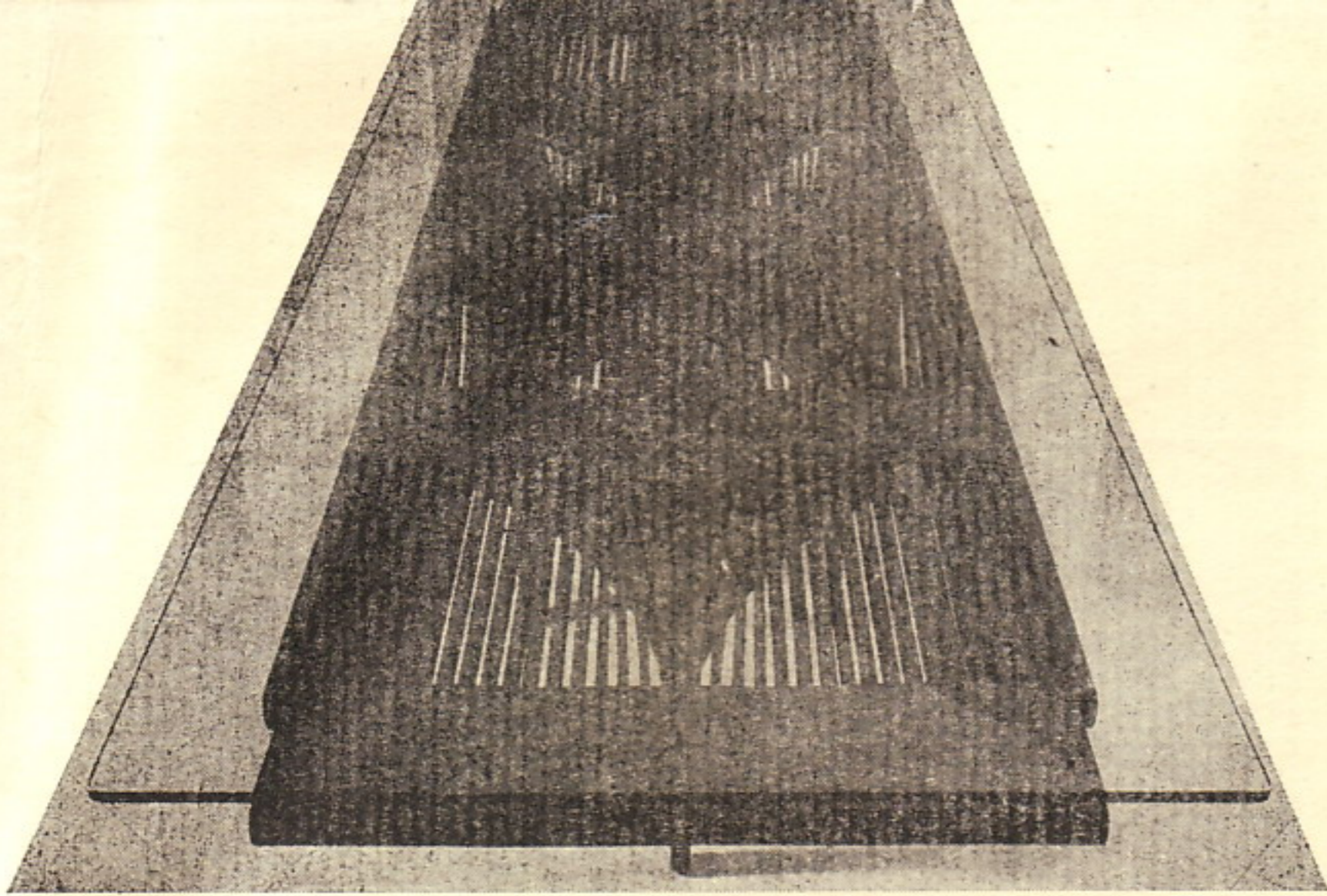

## decoración interior mobiliario

La Decoración Interior, y dentro de ella, específicamente el *mobiliario*, han sido objeto de preferente atención por los arquitectos cubanos. El variado uso de las maderas, sus texturas y colores, las formas adoptadas en mesas, sillas, parabanes y mobiliario en general y la relación del mismo con el espacio en el cual van a existir han sido siempre puntos a considerar en las soluciones obtenidas. Sirvan los ejemplos expuestos como muestra de la dedicación al tema apuntado.

La evolución del mueble cubano es un tema interesantísimo del cual nos ocuparemos con posterioridad, así como de sus diseños específicos para los locales y espacios donde se van a ubicar constituyendo un *todo* estudiado de conjunto.

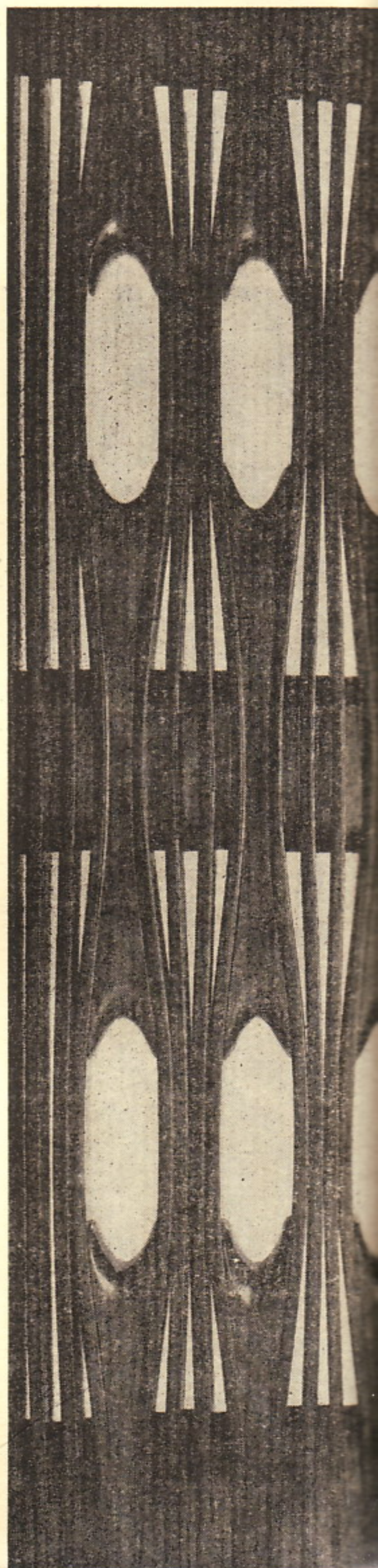

diseño de  
muebles

arqs. fernando salinas  
raúl gonzález romero

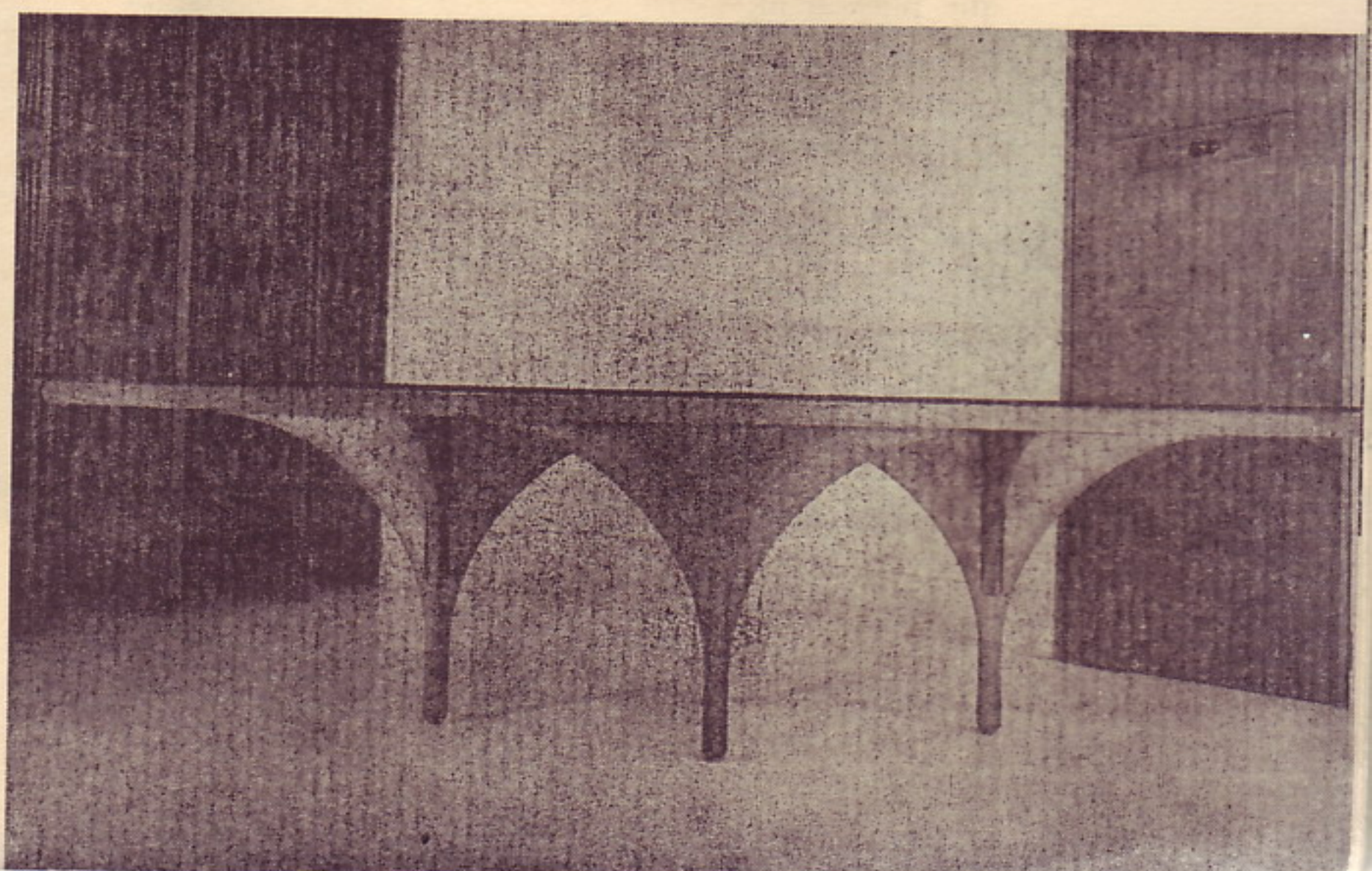
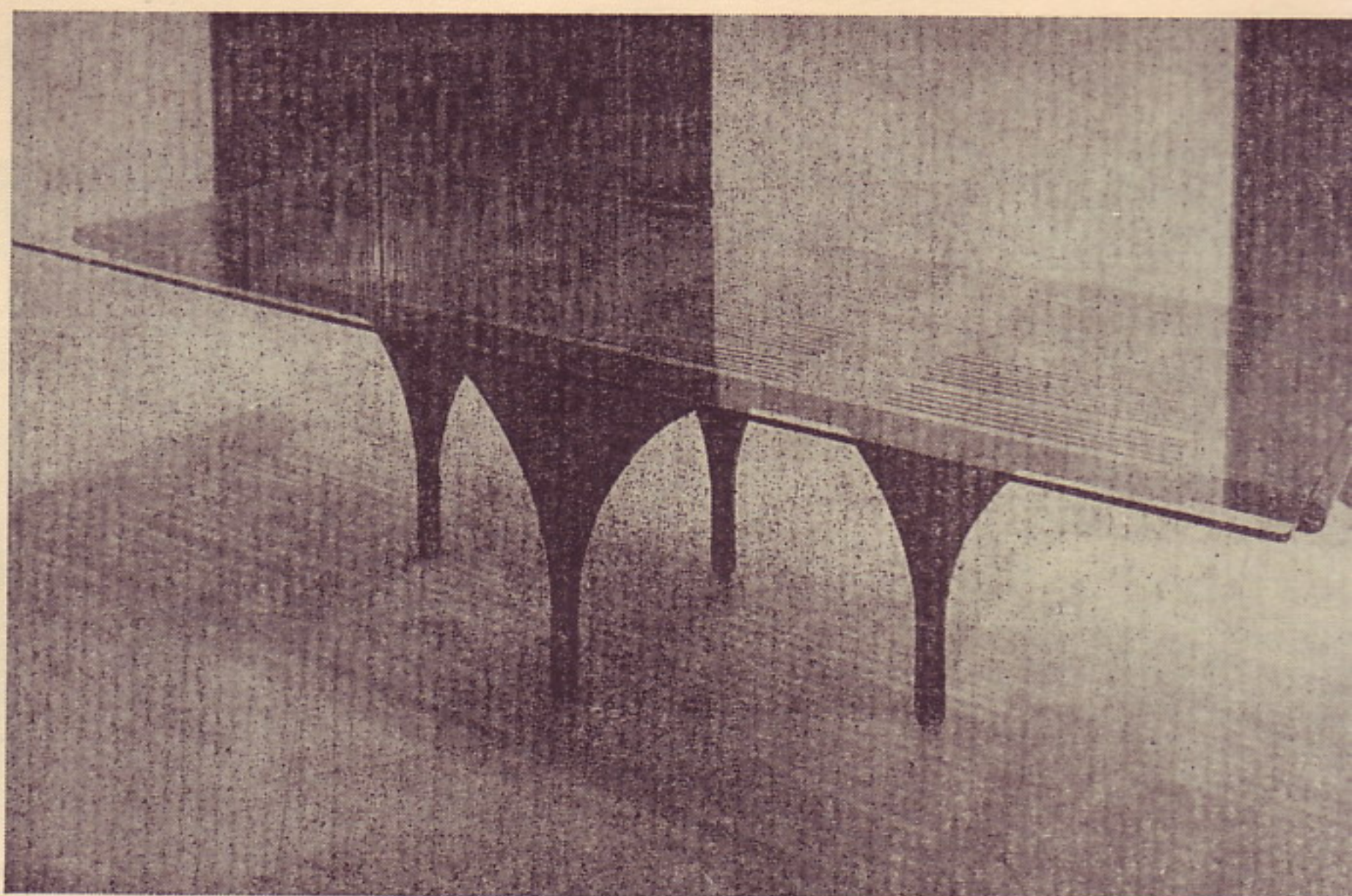
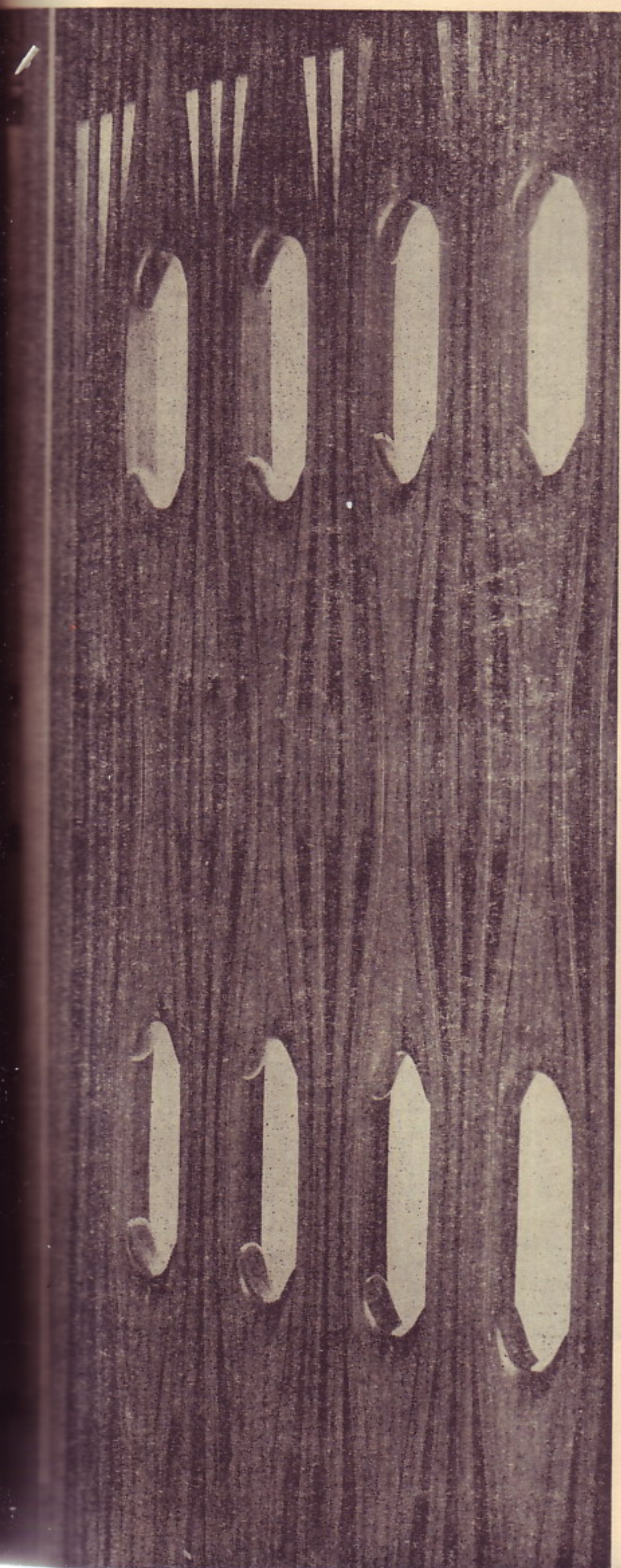
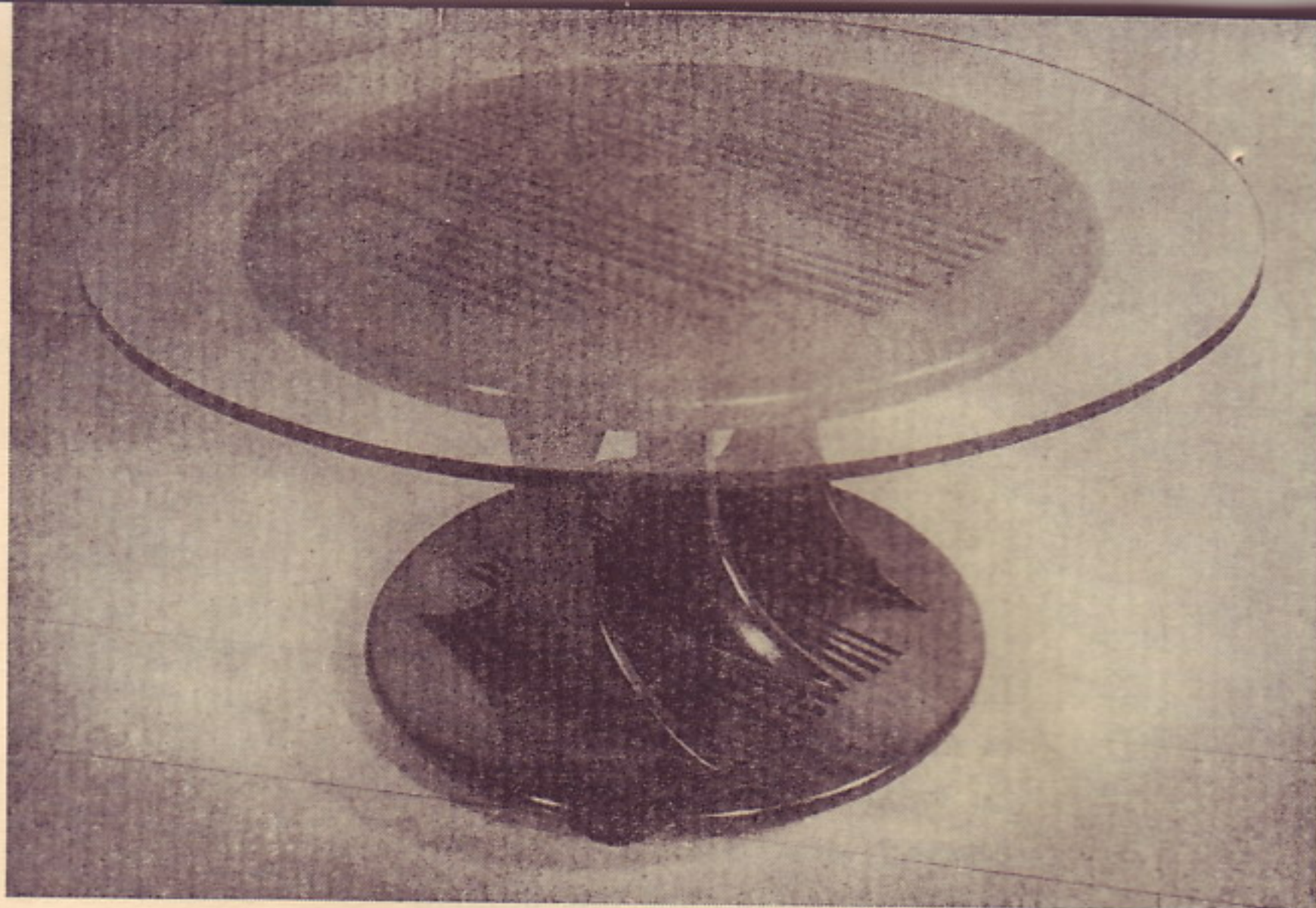

La catedral  
es una silla episcopal.  
Su antigua barroca fachada  
áspera y ahumada,  
tienen viejos relieves que animan  
a leer en la piedra tallada  
motivos que riman  
con sus dos campanarios adustos  
repletos de sombras, rumores y sustos.

Dieciséis capiteles apoyan  
sobre sus cabezas  
relevantes adornos que enjayan  
nuestra fe en su cristiana pureza;  
dieciséis, las columnas que enrollan,  
como pergaminos,  
la emoción de la Patria que reza,  
el dolor de la España que llora  
su amor maternal,  
y; al marcharse de Cuba, nos lega  
su lengua y espíritu hechos *catedral*.

La plaza se extiende en silencio  
uniéndose a ella palacios rugosos,  
(ancianos hermosos  
que yo reverencio)  
junto a cuyas piedras mostró su prestancia  
aquel señorío criollo: los Calvos  
y los Peñalveres, Chacones, Pedrosos,  
cubanos honrosos  
que nunca cedieron; ni en tono ni en brillo;  
ni al Marqués opulento de Arcos  
ni al Conde Lombillo.

Allá en los portales, perdida,  
hay una careta romana esculpida  
que plasma al dolor.  
Fué un buzón... Por su boca torcida  
una carta pasó compungida:  
*¡la última carta del conquistador!*

Cuélganse las sombras de los campanarios;  
en el templo duermen los turiferarios  
y el todo es... plegaria de amor colonial.  
Bajo los portales el mascarón llora;  
¡y la Madre Patria recógese y ora  
prendida en las piedras de *la catedral!*



# la arquitectura y el verso

*estampas habaneras: la catedral*

*por José Fornés*

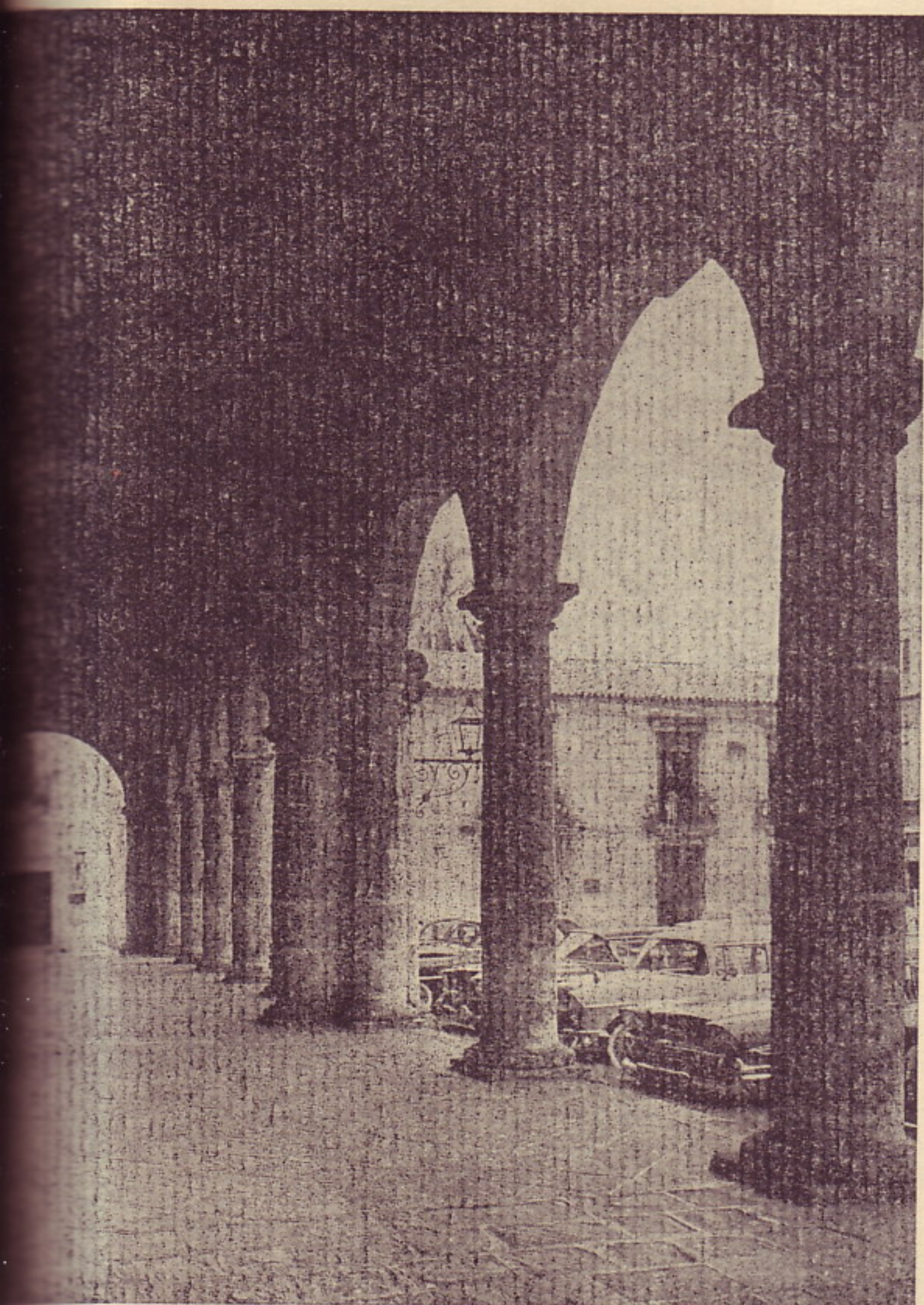

# cine: las maravillas del mundo *cinerama*

arq. jaime sallés

De entrada vamos a dejar sentado que nos gusta el cine como arte y nos gusta como entretenimiento, y producto de esta dualidad dudamos al enfocar el comentario sobre esta película en uno u otro bando. Tiene bastante de arte y mucho de entretenimiento.

Los productores Lowell Thomas y Merian C. Cooper —responsables también de la primera cinta "Esta es Cinerama"— una vez en posesión del equipo y técnicos apropiados, parece que le tomaron el gusto y la medida a este tipo de películas documentales y a la *taquilla* resultante.

En el caso que nos ocupa, la producción comienza con una exposición relativa a las siete maravillas del mundo antiguo con una observación muy atinada por su narrador —el propio Thomas— a la concentración lógica de las mismas en los alrededores y en el corazón de las civilizaciones de esas épocas, llevándonos de la mano para que ahora con nuevos continentes descubiertos, amplíemos nuestros horizontes mentales en busca de las nuevas maravillas existentes. Exposición que se sale del enfoque general (y esto lo apuntamos nosotros, no el narrador) ya que el pensar en aquellas *clásicas*, conlleva la idea de "hechas por la mano del hombre", y al presentarnos las modernas, en más de una ocasión se proyecta e incluye a la Naturaleza, pródiga e incomparable con cualquier obra realizada por persona alguna.

El prodigioso viaje en avión se inicia con las pirámides de Egipto como recuerdo a la única de las maravillas antiguas que hoy perdura. Inmediatamente comienza la búsqueda de las nuevas desde el corazón de New York cruzando por debajo de todos los puentes de esta metrópoli en una impresionante salida hacia Sur-américa donde nos muestras las cataratas del Iguazú y los alrededores y barrios de la sin par Río de Janeiro.

El Japón es la próxima parada. Una presentación de paisaje y jardines, música y ballet estupendos. El colorido; mezcla de verdes y rosa violáceo; y la música de ambiente oriental no tendrán otro momento similar en toda la cinta.

El río sagrado de la India; los templos y las creencias budistas nos guían hasta el TAJ-MAHAL en las afueras de Agra. Este magnífico mausoleo, obra del famoso Shah Yahan; —el mismo que hizo grabar en la sala de su residencia que era un palacio de leyenda: "*si existe un paraíso de la tierra, helo aquí, helo aquí*"— nos hace pensar en qué categoría de maravillas situar esta concepción arquitectónica, la cual reflejada en los estanques y rodeada de jardines produce una impresión distinta con cada cambio de luz. Tras una breve visita a la mezquita de Omar nos transportan en un tren de montañas por el Himalaya, con tomas de cámara muy impresionantes y en cuyo trayecto descubrimos que las intersecciones de vías "en trébol" no son patrimonio exclusivo del occidente.

La primera parte de la proyección termina con un ex-

tenso recorrido por Palestina, Tierra Santa, Belén, Suez, el Nilo y el Egipto. Recorrido por demás interesante, dadas las raras ocasiones que tenemos que contemplar estos parajes.

La naturaleza prodigiosa del Africa (volcanes, cataratas, selva y atmósfera) inicia la segunda sección del film y los bailes de los *Watusi* animan vertiginosamente la pantalla. La Arabia con su "ciudad rascacielos", inconcebible en esas regiones, sus modernos oleoductos, y sus rezos, nos sirve de puente para movernos hasta la Grecia no sin antes contemplar fugazmente Estambul la llamada *puerta civilizada del Mar Negro*. La Acrópolis nos recuerda a Ictino y Calícrates, y al genio arquitectónico de la época.

El paso hacia Occidente por Nápoles, Pisa y Roma son estampas más conocidas por todos y la oportunidad de contemplar los edificios, jardines y obras de arte, refresca nuestros conceptos e ideas sobre las civilizaciones y escuelas arquitectónicas.

El viaje concluye en América del Norte, en medio del cual la voz del narrador atribuye a los EE. UU. la denominación de *Continente*, como si México y Canadá estuvieran por emerger de los océanos y como si Brasil —ya visto en la primera parte— no perteneciera a Sur-américa y ésta, por ende, al Continente americano. Esta deficiencia en el relato no desmerita los paisajes y edificios norteamericanos que se muestran entre las notas populares de "America the Beautiful" y las menos conocidas pero no menos emocionantes de "This is my Country"; y entre las siete maravillas de una buena señora que concursa con sus siete simpáticos muchachos por ese título.

En resumen, como película posee sus momentos más puramente bellos en las tomas del Japón y en las del cráter humeante, sereno y majestuoso del volcán africano; pero en cuanto a lo que de arte y mensaje deba poseer toda película, no dudamos en apuntar a su favor los momentos de los musulmanes postrados en la arena con sus ritos religiosos en contraposición con la presencia en segundo plano de las torres y construcciones petroleras y el contraste expresado en esas vistas entre el hoy y el ayer; entre el mundo espiritual y el material. Contraste y mensaje presentes también en las vistas del Coliseo romano en luz y sombra con su silencio solo interrumpido por las letanías de unos fieles cristianos en acompasado ritmo. Civilizaciones, creencias, edades y arquitecturas presentadas al juicio crítico de los espectadores.

Sobre todos estos factores, agrupándolos y dándoles fondo, una música formidable con una interpretación que no lo es menos, en aciertos casi constantes.

Valdría la pena ver la película aunque solo fuera por las inquietudes y preguntas que produce. *Porque nos hace pensar.*



frank lloyd wright  
in memoriam

arq. eugenio batista

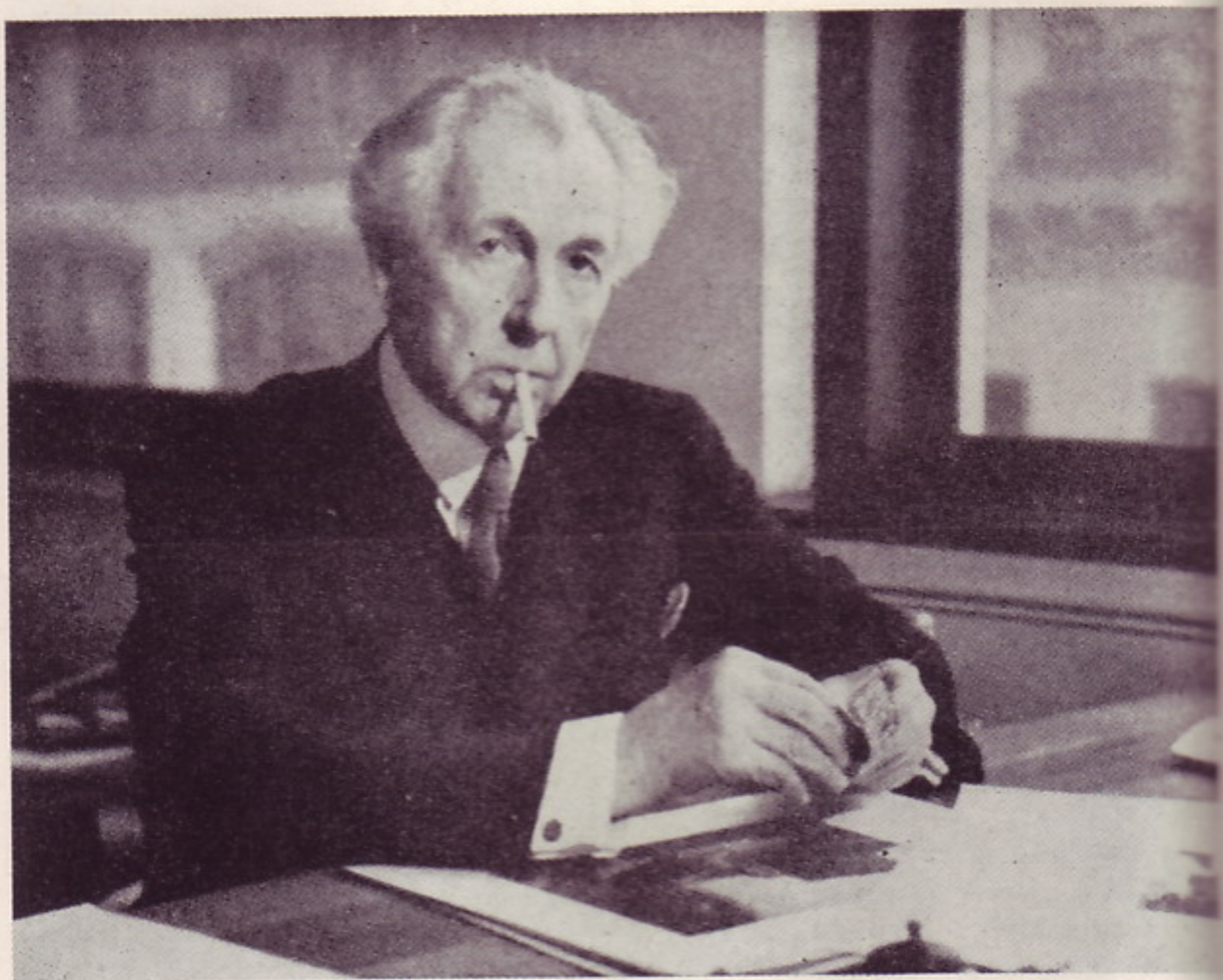

¿Por qué no fué posible durante los últimos 15 años, al menos en la civilización Occidental, sostener una conversación sobre cualquier tema arquitectónico, sin que en ella surgiera repetidamente el nombre de Frank Lloyd Wright? Otros arquitectos en la Historia habrán sido más celebrados durante su vida en un momento dado, como Bernini cuando fué recibido triunfalmente al llegar a París en su fracasado intento para proyectar el Louvre. O como Henry Bacon, cuando fué paseado en una balsa sobre el estanque frente a su monumento a Lincoln. Pero seguramente ningún otro arquitecto ha disfrutado, sin interrupción y en constante aumento durante medio siglo, el prestigio internacional que Frank Lloyd Wright gozaba desde que en 1910, contando ya 40 años de edad, fué descubierto por profesores alemanes y colegas holandeses.

La invitación del Mikado a proyectar el Hotel Imperial en Tokio fué el espaldarazo definitivo, y la supervivencia de este edificio al terremoto de 1923, su más resonante victoria. Eco de ella parece la triunfal demostración (1937) de la solidez de su columna para la oficina de la Johnson Wax Company, que no se ajustaba a los requisitos de las ordenanzas locales de construcción. Y la casita de Fallingwater (1935) es sin duda su más fuerte gancho en la simpatía popular.

No todo ha sido alabanzas, naturalmente. Se trata de un hombre viviendo entre hombres, que en su país y fuera de él atrajo una dosis normal de censuras, tanto en su trabajo profesional como por su conducta personal. Pero en ninguno de los dos órdenes nos toca juzgarlo. El juicio moral corresponde sólo a Dios. El juicio artístico lo hará la Historia. Nosotros carecemos de perspectiva suficiente para apreciar en términos universales su aporte a la expresión artística de nuestra época.

Desde nuestra posición en el panorama actual, su contribución personal luce inmensa por su asombrosa originalidad, su extraordinario vigor, y su apego al paisaje. La única personalidad histórica con quien se le podría comparar es ese otro genio norteamericano, Walt Whitman, quien en su famoso libro de poemas "Leaves of Grass" demuestra las mismas características por las que descuella el Venerable Maestro: enérgica afirmación de la personalidad individual y fanática devoción a la naturaleza. En estas dos notas se evidencia el hombre del siglo XIX más bien que el del siglo XX, y lo mismo podría decirse de muchas de sus preferencias estéticas, particularmente en sus muebles y en su ornamento. Da quizás la medida más justa de su extraordinario vigor el hecho de que una personalidad tan típicamente siglo XIX haya sido máximo propulsor de la arquitectura del siglo XX.

Cuando a principios de este siglo los arquitectos europeos se revelaban contra su ambiente rutinario inútilmente, por falta de una ideología con que sustituir los estériles cánones del academicismo, encontraron en la visión poética de Frank Lloyd Wright el entusiasmo ausente de su filosofía, basada hasta entonces en argumentos técnicos exclusivamente. Así y todo, tuvieron que pasar otros 30 años antes que en Suecia, en Finlandia, en Francia, y en los mismos E. U., el racionalismo desembocara en arquitectura orgánica.

Si nuestro siglo se ha de distinguir por la reintegración social más bien que por el individualismo, y si para lograrla se buscan motivos trascendentes más bien que naturales, nada de eso disminuirá el valor del hombre que dió impulso vital a nuestra arquitectura. Cualquiera que sea el juicio definitivamente, es innegable que acaba de morir un gigante de la Historia de la Arquitectura, al cabo de noventa años de labor increíblemente vigorosa y fecunda.

El Colegio de Arquitectos se propone dejar constancia de este reconocimiento en un próximo número dedicado totalmente a la obra de Frank Lloyd Wright.



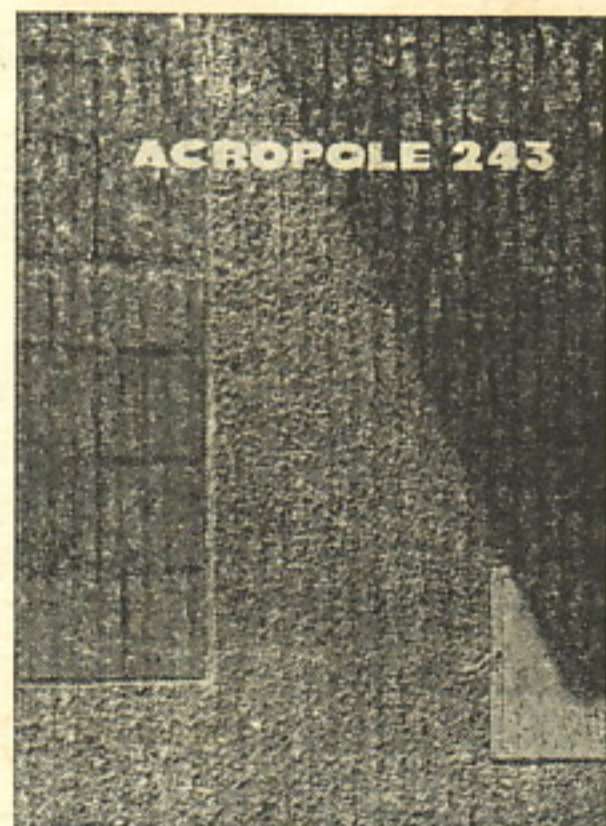
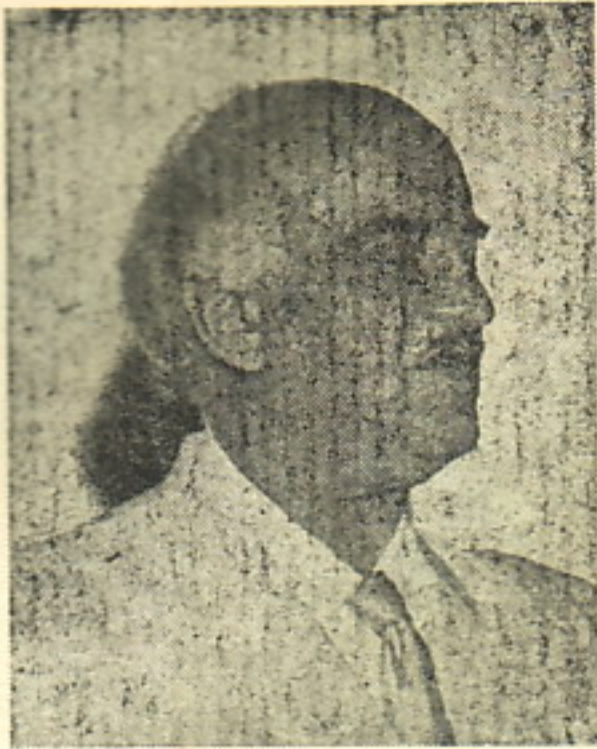

# noticiero

A fines del pasado mes de abril fué visita de nuestro Colegio el Arquitecto argentino Angel Guido, Profesor de Historia del Arte en las Universidades del Litoral y de Buenos Aires, eminente investigador del *barroco* americano, personalidad cultísima y conferencista renombrado.

Brindó un ciclo de charlas en nuestra Capital sobre temas del muralismo y arte abstracto en América; del *barroco*; de la supremacía del arte y de la estética filosófica del espacio en el Urbanismo y en la Arquitectura; desarrollando este último tema en los Salones de nuestro Edificio Social.

En esta conferencia fué presentado por el compañero Arq. Joaquín Weiss quien destacó sus actividades y méritos así como su intervención en distintos trabajos de arquitectura y en planes reguladores como los de las ciudades de Tucumán, Rosario, San Juan y Mar de Plata, en Argentina. Resaltó su proyección decididamente americanista y sus obras escritas tales como "El redescubrimiento de América en el Arte" y "Catedrales y Rascacielos" relativas a la Arquitectura; y "Leonardo Miguel Angel y Rafael" y "Rivera, Orozco y Siqueiros" en el campo pictórico.

La charla del profesor Guido fué ilustrada con proyecciones y vistas fijas que la complementaron.

El Colegio de Arquitectos le envía por este medio un saludo al querido colega.

---

Recibimos y agradecemos al compañero Arquitecto panameño Demetrio Toral, un ejemplar de la Revista de Ingeniería y Arquitectura editada por la *Sociedad Panameña de Ingenieros y Arquitectos*. Dicha publicación se hace eco de la visita de un grupo de arquitectos cubanos que recientemente pasaron por esa hermana Nación en viaje de regreso a Cuba después de concurrir al Congreso Interamericano de Municipios celebrado en Río de Janeiro.

Los agasajos y atenciones de nuestros hermanos de raza, de ideales y de profesión todavía están frescos en nuestra memoria y váyale un cariñoso recuerdo a Horacio Alfaro Jr. dinámico presidente de la Sociedad, extensivo a todos los colegas y en especial un abrazo a nuestro particular amigo Demetrio Toral.

## PROFESIONALES URUGUAYOS Y PANAMEÑOS

Recibimos al Presidente y Vice-Presidente del Comité Ejecutivo de la "Agrupación Interamericana de Profesionales Universitarios", Dr. Blas E. Rossi Masella y Arquitecto Miguel N. Revello; destacados uruguayos que nos honraron con su presencia.

Fueron atendidos por nuestro Presidente del Colegio Nacional, Arq. Horacio Navarrete y el Secretario Vicente de Castro. Presentaron a nuestra consideración diversos temas de interés entre los cuales figura el de la Agrupación que representan a fin de robustecer la unidad de la misma y extenderla eficazmente a toda latinoamérica.

También tuvimos el placer de atender a dos arquitectos panameños Raúl A. Gasteasoro y José de Cárdenas con los cuales compartimos momentos de verdadera camaradería estrechando aún más los lazos de amistad y compañerismo siempre vigentes con las naciones del Continente.

Agradecidos por sus visitas.

# miscelanea

La OPERACION INDUSTRIA CUBANA efectuada en los locales de la Escuela de Medicina de la Universidad de La Habana fué, demás está decirlo, un verdadero éxito. Queremos dejar constancia del mismo y a la vez recalcar la labor desarrollada en el montaje de la misma por un grupo numeroso de estudiantes de Arquitectura y de Arquitectos que tuvieron a su cargo la dirección artística y preparación de paneles así como la distribución y colocación funcional de los mismos. La arquitecta Mirla Merlo fué la principal responsable de dichos trabajos, lo cual nos llena de satisfacción.

Se reproducen algunos de los productos relativos a la construcción que estuvieron presentes en dicha Exposición mostrando su montaje y detalles artísticos de su presentación.

La Exposición de Productos Cubanos en New York también está siendo preparada por el mismo entusiasta grupo de arquitectos y estudiantes, los cuales a su regreso tienen que acometer la preparación de otro evento: la exposición de la Reforma Agraria.

---

Entre las revistas últimamente recibidas anotamos ACROPOLE; ARQUITECTURA de Cataluña; la de la Sociedad de Arqs. del Uruguay; MODULO; y el número del American Institute of Architects (AIA). Todas muy interesantes.

---

J. Sallés.

El Instituto de Ahorro y Vivienda (INAV) organizó una exposición para inaugurar las obras en los terrenos de La Habana del Este. La exposición, montada y diseñada en el Dpto. de Arquitectura del INAV presentaba distintos aspectos sociales y económicos que en su estado actual afectan a la vivienda de la población cubana; y exponía gráficamente los planes que se pretenden desarrollar para comenzar a resolver dichos problemas.

El diseño, muy sobrio en colores (paneles de fondo blanco con fotos y acentos en rojo y negro) incluía caricaturas de David y la exhibición de una maqueta de uno de los bloques. Lemas y textos explicativos completaban la unidad del conjunto. La exposición, proyectada y realizada en muy poco tiempo, es un ejemplo valioso de la labor ejecutada en equipo en el Dpto. de Arq. del INAV.

## ARQUITECTOS VOLUNTARIOS

El Colegio Nacional de Arquitectos ha aprobado el acuerdo de ofrecer a las familias de limitados recursos los servicios profesionales de los arquitectos para realizar el proyecto de vivienda y asumir la dirección facultativa de las obras completamente gratis, en aquellos casos en que el presupuesto de la obra no exceda de \$3,000 y la superficie de la vivienda no sea mayor de 60 m<sup>2</sup>.

Este acuerdo es un gran aporte a la función social del arquitecto y contribuirá además a controlar las obras clandestinas que están constituidas en alto porcentaje por viviendas modestas.

Para esta labor que honra a los arquitectos se requiere voluntarios. Llamamos a todos los compañeros arquitectos para que dirijan una carta al Presidente de la Comisión Represiva del Clandestinidad del Colegio de Arquitectos, ofreciéndose como voluntario para las viviendas económicas.

Estas obras no se computarán en el máximo de obras permisibles a cada arquitecto.

Cooperemos a esta obra que dignifica a la profesión.

R. Estévez.

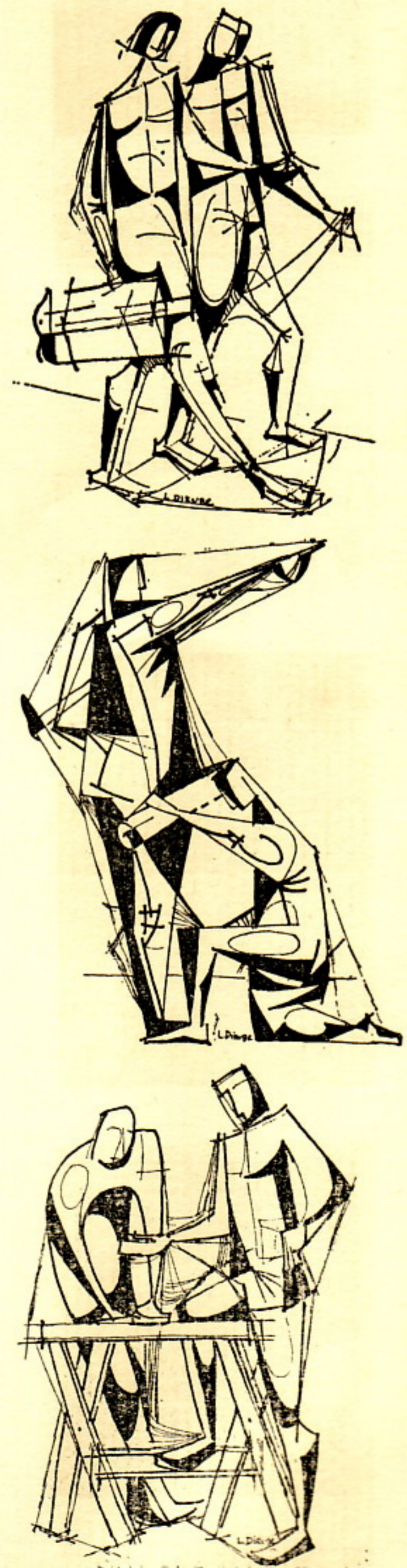

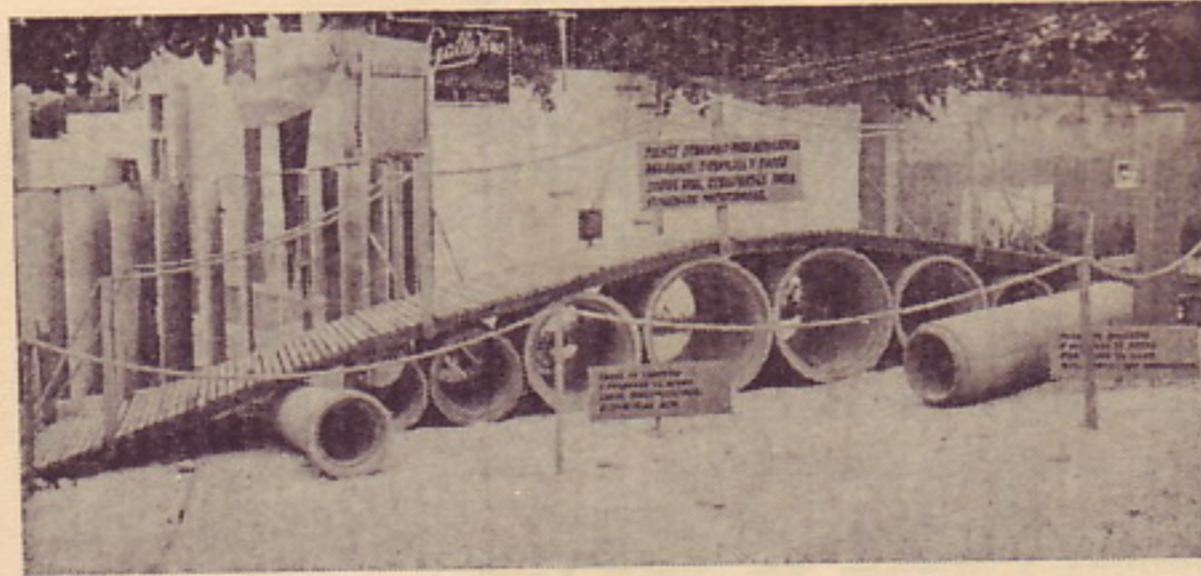
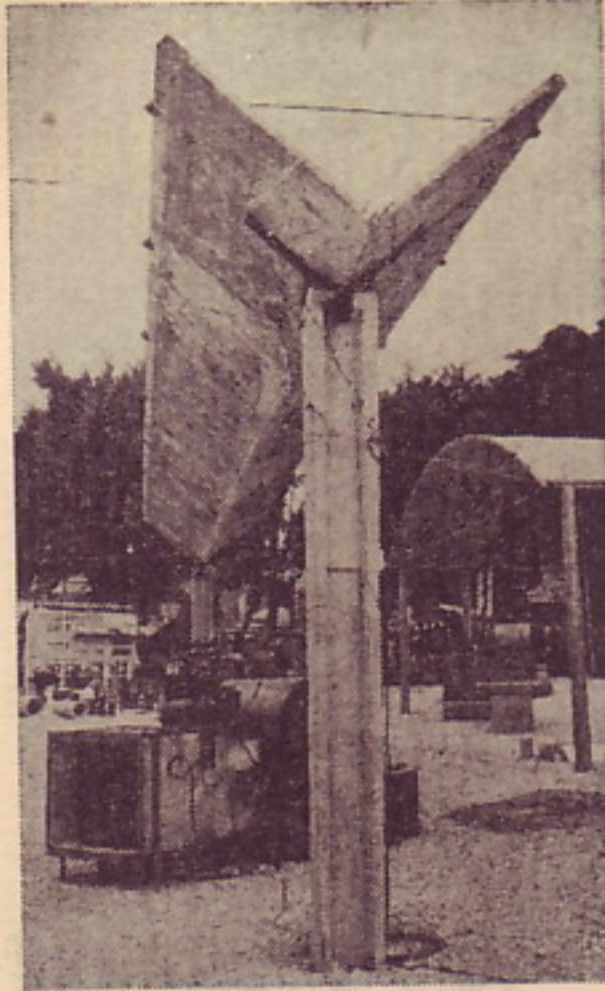

*operación industria cubana*

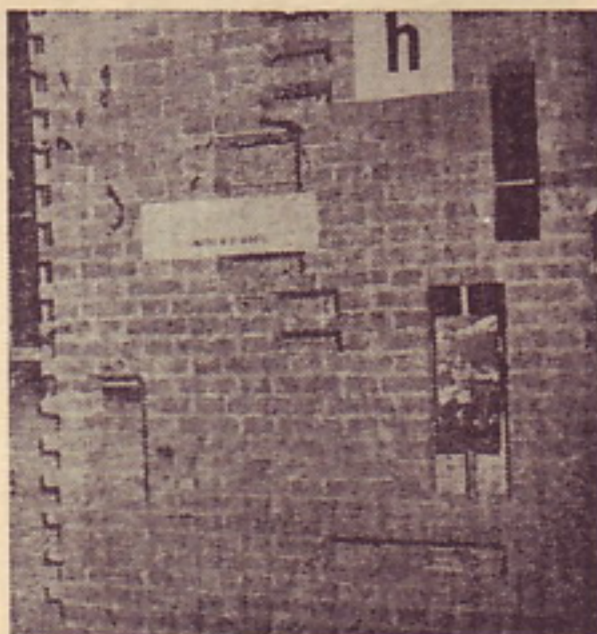
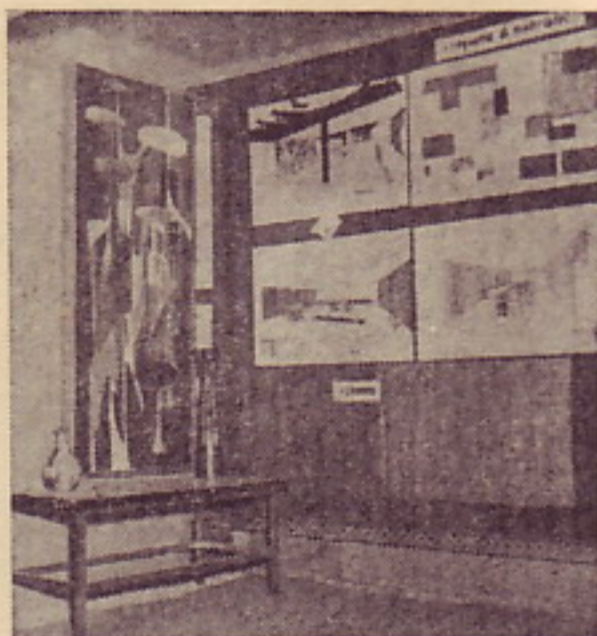

VIVIENDA ACTUAL

1



Comunidad organizada



2

UN EJEMPLO NUEVA HABANA

3

- INCREMENTO DE LA PRODUCCION NACIONAL
- ALZAMIENTO DEL NIVEL DE VIDA
- ESTABILIDAD FAMILIAR
- TRANQUILIDAD
- DISMINUCION DE ENFERMEDADES
- MEJOR INDICE DE CRIMINALIDAD

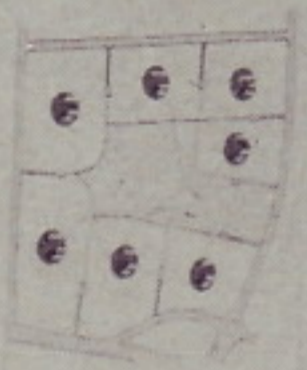

BLOQUE DE VIVIENDAS

4



PLAN NACIONAL

4

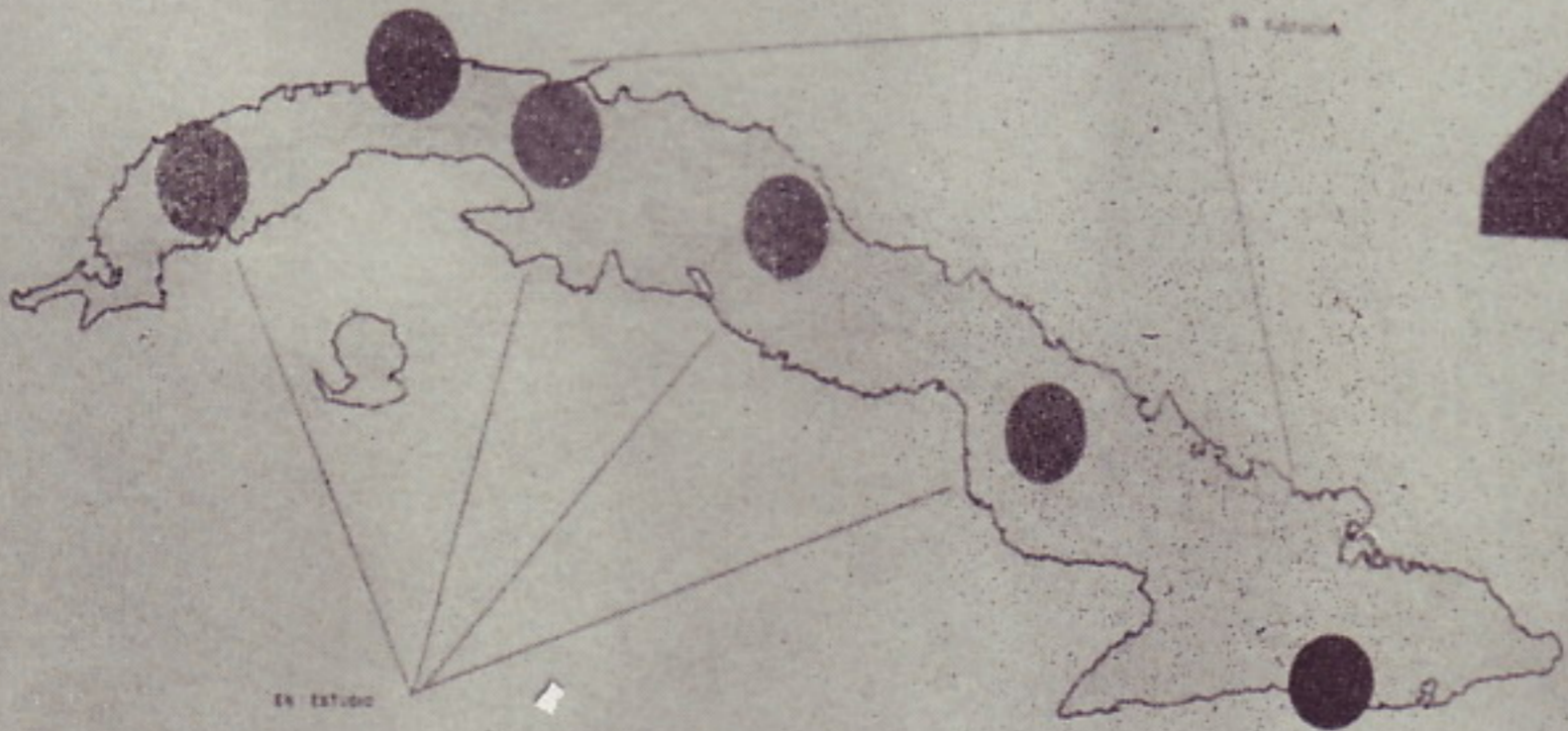

PLAN NACIONAL

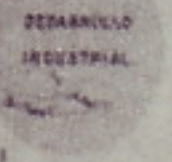
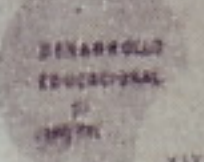

VIVIENDAS

operación vivienda



# REFORMA AGRARIA

## BASE DEL DESARROLLO ECONOMICO DE CUBA

Cuba país y rico y pueblo pobre ("Rural Cuba", Lowry Nelson).

### *Latifundio:*

El 2.8% de fincas ocupan el 57% del área nacional de fincas. El 64% de los campesinos no poseen la tierra (censo Agrícola 1956).

### *Vivienda:*

El 66.2% de las viviendas rurales tienen piso de tierra, paredes de yagua o madera y techo de guano. El 85% de las viviendas rurales son higiénicamente inhabitables. (Datos del censo de Población y vivienda 1953).

La Reforma Agraria no es solo justicia a los campesinos, libertadores, de la colonia y la tiranía, es justicia a la economía cubana.

La eliminación de los latifundios, la posesión de la tierra a los que la trabajan y la tecnificación del agro, representan para la economía:

- 1—Aumento de la Producción Nacional.
- 2—Mercado interno de consumo  
Consecuencia.
- 3—Auge Industrial  
Consecuencia
- 4—Auge de las construcciones

Arquitecto envía tu aporte a la Reforma Agraria al Colegio de Arquitectos.

**CONTRIBUYE A LA LIBERACION  
ECONOMICA DE CUBA**

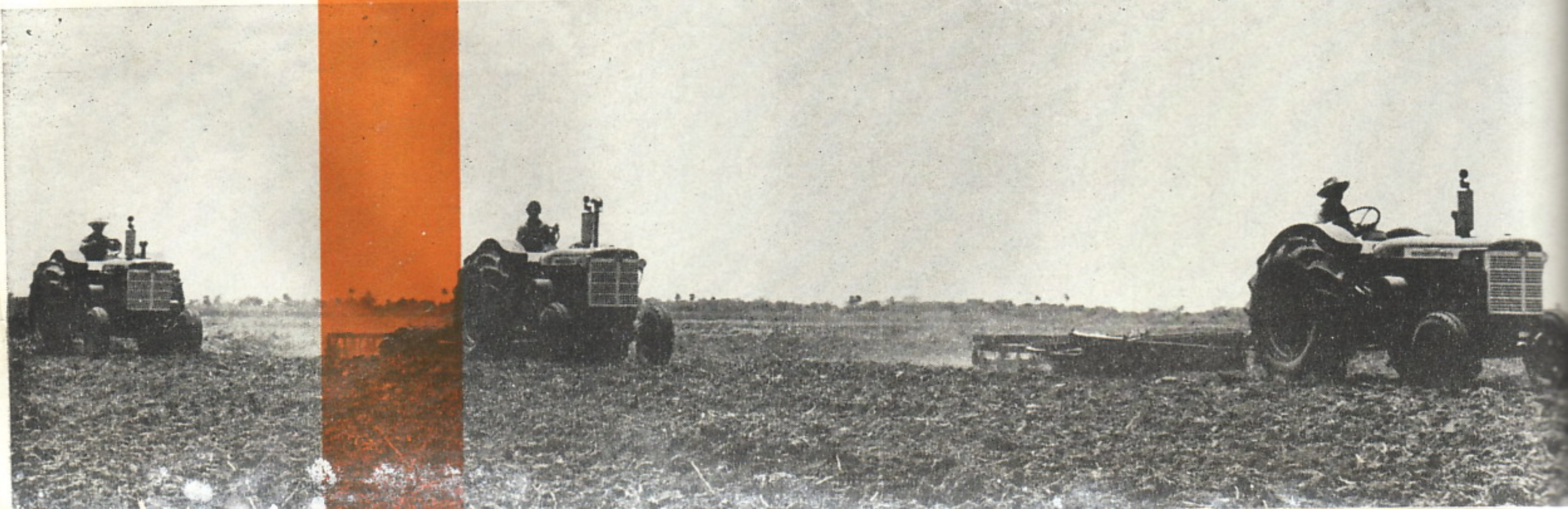

# CELESTINO JOARISTI y Cía.

ALMACEN DE FERRETERIA Y ESTRUCTURA DE ACERO

Almacenes:

M. GOMEZ, 385 - ESTEVEZ. 6 - FLORES, 2 y 4  
TELEFONO: W-4950

Planta: X-3707 - Cable y Telégrafo: JOARISTI  
MAXIMO GOMEZ NUMERO 933 - LA HABANA

---

## GALLO Y CIA.

MARMOLES Y PIEDRA  
CAPELLANIAS Y PISOS DE TERRAZO

AVE 49 No. 5421, MARIANAO  
TELF. 29-1187 y 2-2830

---

## HELIOTERMOS APLICACIONES INDUSTRIALES, S. A.

EL CALENTADOR SOLAR PERFECTO

CONCHA, 909 - LUYANO  
TELEFONO: 9-5336

---

## HIERROMAT CUBANA, S. A.

MATERIALES DE HIERRO Y CONSTRUCCION

CABILLAS - TUBERIA - ALAMBRES - CEMENTO BLANCO

CALZADA DE BUENOS AIRES Y AGUA DULCE - LA HABANA

TELEFONOS: 40-3564 - 40-3565 - 40-3566

---

## LADRILLOS MATO

PRODUCTORA DE LADRILLOS MATO, S. A.

LADRILLOS DE INSUPERABLE CALIDAD Y MAYOR RESISTENCIA. MEDIDAS STANDARD  $10\frac{1}{2} \times 5 \times 3$

REAL No. 14 — PUENTES GRANDES — TELEFONO 1-3455

DISTRIBUIDORES EXCLUSIVOS DE LAS BOMBAS

# LANCASTER

DE PISTON EQUIPOS DE PRESION CENTRIFUGAS  
TURBINAS / AUTOCEBANTES \* DE POZO PROFUNDO

SAN NICOLAS No. 105, entre Lagunas y Animas

ML-1459

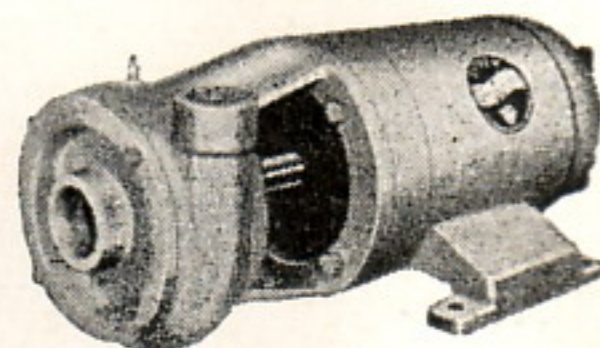

FACILIDADES DE PAGO

MORA - OÑA Co. S.A.

# LA MURALLA

DE GOMEZ RUIZ Y CIA.

IMPORTADORES DE FERRETERIA

Especialidad en Herrajes, Pinturas, Correderas, Tuberías de Metal, etc.

MURALLA Y COMPOSTELA

TELEFONOS: 5-6010 - 5-6011

LA HABANA

## ANTONIO COVELAS

Pisos de Granito - Zócalos de Fachada Brillado y de Marmolina - Escaleras - Bancos - Mesas Brillado

CONSEJERO ARANGO NUM. 255

Entre Cádiz y Zequeira (Cerro) - Teléfono: 5-9312

## BALDOSAS DE GRANITO

### PISOS La Mercedes

ARZOBISPO 209, CERRO

TELEFONO 4-6885

LA HABANA

## CALERA EL AGUILA

TERCIO DE CAL

PULVERIZADA SIN CALICHE

### GARCIA Y CIA

CEIBA (Marianao)

TELEFONO 29-6081

## CIA. IMPORTADORA SOBRIN, S. A.

IMPORTADORES  
DE FERRETERIA GRUESA  
Y EFECTOS SANITARIOS

Oficinas y Almacenes:

PALATINO 202 - CERRO

TELEFONOS:

1-6116 - 1-7813 - 1-8733

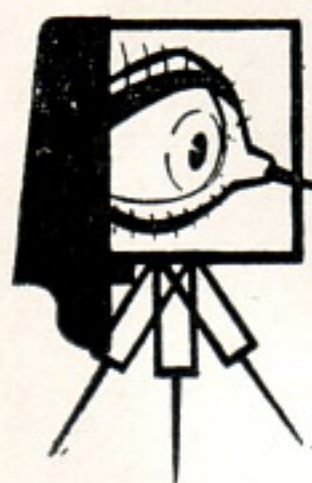

*Servifoto*

ESPECIALIDAD EN FOTOS DE:

- ARQUITECTURA
- MAQUETAS
- MURALES
- AEREAS
- PROYECTOS Y PLANOS

Nuestra experiencia le asegura mejor servicio

CALLE E No. 555  
entre 23 y 25 - VEDADO

TELF. 30-5325

## KOHLER

MOTORES DE GASOLINA  
Y

PLANTAS ELECTRICAS

ENFRIAMIENTO POR AIRE O AGUA  
HAY SURTIDO EN PIEZAS DE RESPUESTO

Agente para Cuba:

JOSE PLATAS

AMARGURA No. 64

LA HABANA

## MOSAICOS CRESPO, S. A.

FABRICA DE MOSAICOS • AZULEJOS DE TODAS CLASES

Peldaño para escalera antirresbalable  
20 x 30, Patente No. 293

LOSA 14 x 28 PARA VENTANAS

Peldaño para escalera liso  
20 x 30, Patente No. 300

AVE. 10 DE OCTUBRE NUMS. 168-170  
PUENTE DE AGUA DULCE

CABLE Y TELEGRAFO: CRESPOCA  
TELEFONO: M-8585

## GONZALEZ Y HERMANOS

SUCESORES DE MANUEL GONZALEZ

MADERAS - TEJAS

TELEFONO: OFICINAS: X-1785  
TALLERES: X-1278

AGRAMONTE Y LUGAREÑO  
LUYANO - LA HABANA

## FUNDICION SAN JOSE, S. A.

FUNDICION DE HIERRO - BRONCE  
TUBERIAS Y PIEZAS SANITARIAS

\* INDUSTRIA FUNDADA EN 1920 \* LA PRIMERA EN TUBERIAS SANITARIAS

10 DE OCTUBRE 115 (Frente a Alejandro Ramírez)

TELEFONO W-7033

## TEJAR CONSUELO, S. A.

### LADRILLOS CONSUELO

ALTA CALIDAD

CALZADA DE PUENTES GRANDES No. 14

TELEFONO 1-7052—HABANA

## "LAFARGE" EL REY DE LOS CEMENTOS BLANCOS - SIEMPRE FRESCO

PRECIOS ESPECIALES PARA ARQUITECTOS E INDUSTRIALES

UNICOS DISTRIBUIDORES: AVELINO GONZALEZ, S. A.

AVENIDA DE ESPAÑA No. 463 - Teléfono: 6-3229

CABLE Y TELEGRAFO: "VIVES" - LA HABANA

## GOMEZ Y SANTANA

HERRERIA EN GENERAL

REJAS - PUERTAS DE LUJO - VENTANAS  
BARANDAS - PUERTAS ENROLLABLES

AVE. GANCEDO Y LINEA DEL  
FERROCARRIL - LUYANO

**X-6557**



# "EL HIGIENICO"

ECONOMIA \* RAPIDEZ \* SERIEDAD \* TRABAJOS GARANTIZADOS

El aparato mecánico más sanitario e higiénico para limpiezas de fosas "mauras", pozos absorbentes y similares. El único patentizado que puede trabajar de día y de noche. Perforaciones, construcciones, reparaciones, explosivos y todo lo concerniente al giro.

MANUEL GAONA SOUSA

Ave: 57 N° 14019, entre 140 y 144, Marianao  
Teléfonos: 20-7425 y 20-7644

Se hacen trabajos en toda la provincia de  
La Habana



YESO MARCA:

**CORONA Y YUMURI**

S. DOMINGUEZ GOYA  
Sucesores de F. Domínguez y Hno.

FABRICA: CARRETERA VERSALLES K. 1 - MATANZAS

Oficina y Depósito:  
SUBIRANA 261 - HABANA  
Apartado 903

U-4224



## LOS EDIFICIOS DE MAYOR ELEVACION

donde existe una excesiva presión de agua están equipados con LLAVES BELCO. Línea y O, Vedado, 32 plantas; Inmobiliaria Quince Pisos, B y 1°, Vedado; 2 Edificios de Capi, Línea y L y 23 e I, Vedado; Inmobiliaria Viena, Línea y B, Vedado, 13 Plantas; Motel Oasis, Varadero, Inmobiliaria Maricel, Varadero, 39 apartamentos, y así una interminable lista de Edificios pueden dar fe de la eficiencia y ECONOMIA que en los intereses del propietario produce la LLAVE BELCO. La LLAVE BELCO por su sistema de "zapatilla" montada en caja de bolas ELIMINA RADICALMENTE el GOTEO y pérdida de FLUIDO ELECTRICO.

### "BELCO"

(BALL-BEARING VELVET SEAL)

Distribuidores Exclusivos: EMANUEL CARVAJAL

LAMPARILLA, 351, ESQ. A AGUACATE  
HABANA

APARTADO 2442

TELEFONO 6-3822

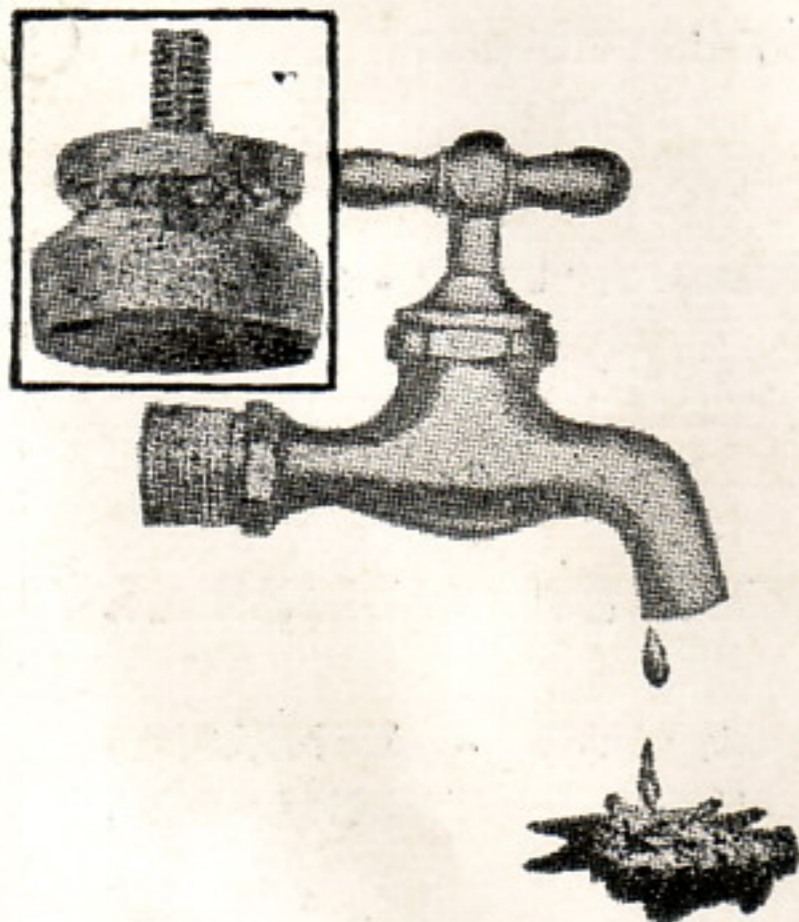

**paredes con el encanto  
de un sueño hecho realidad...  
Paredes cubiertas con el nuevo**

V. E. F.\*

**KUSATO**

Vista del vestíbulo del suntuoso teatro "Acapulco", en la Ave. 26, Nuevo Vedado, que muestra las paredes cubiertas con VICRTEX.

**VICRTEX**

VINIL PARA PAREDES

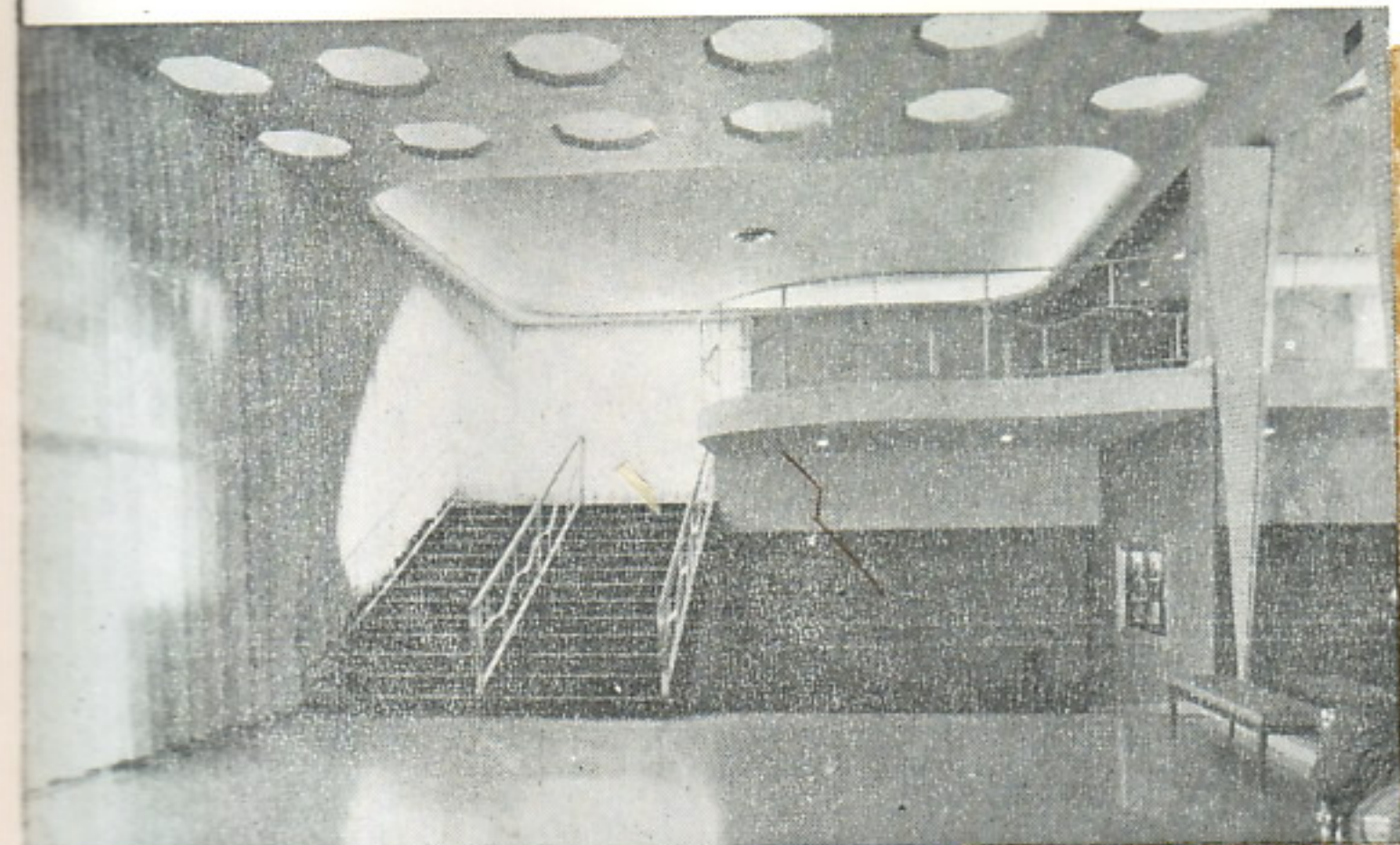
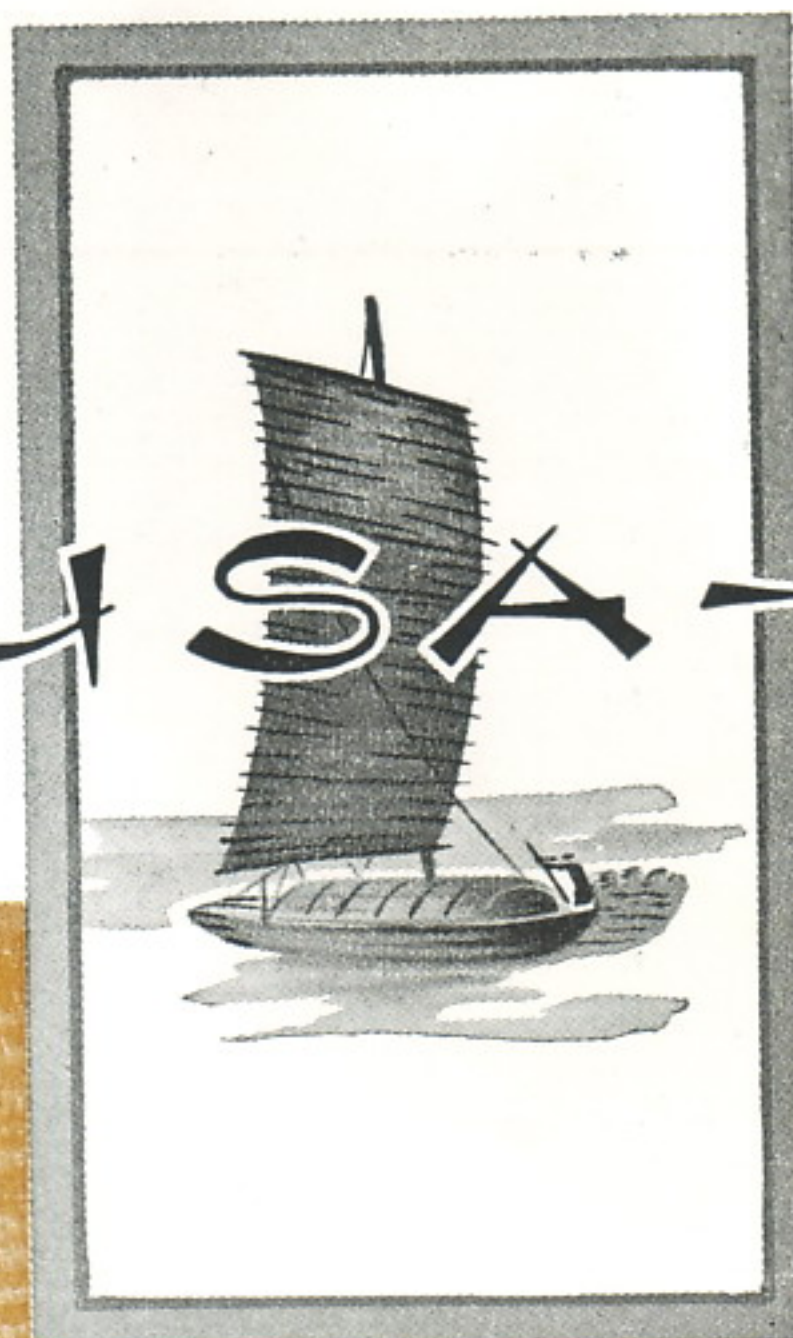

Un diseño que ha logrado una copia tan exacta del natural que tal parece haber detenido el balanceo de los esbeltos juncos un instante para darnos la más fiel reproducción.

Y aquí hallamos resistencia y duración ilimitada, sumándose este moderno patrón a la larga serie de distintas tridimensionales texturas de VICRTEX que imprimen vida, gracia y color a sus paredes.

Decore sus paredes con el genuino VICRTEX. ¡lucen tan bellas y es tan sencillo el cuidado que requieren!

Instalaciones realizadas por personal idóneo que garantiza, las mismas a plena satisfacción. Escriba **ahora** solicitando muestras con nuestro deslumbrante folleto a todo color.

UNICOS DISTRIBUIDORES:

**Batista y Méndez** S. L.

Oficinas:  
Aguir No. 556

Almacenes:  
Via Blanca No. 264

**5-4472**

**8-7577**

**9-5354**

\*VINIL ELECTRONICAMENTE FUNDIDO.