

# ARQUITECTURA

REVISTA MENSUAL. ORGANO OFICIAL  
DEL COLEGIO NACIONAL DE ARQUITECTOS

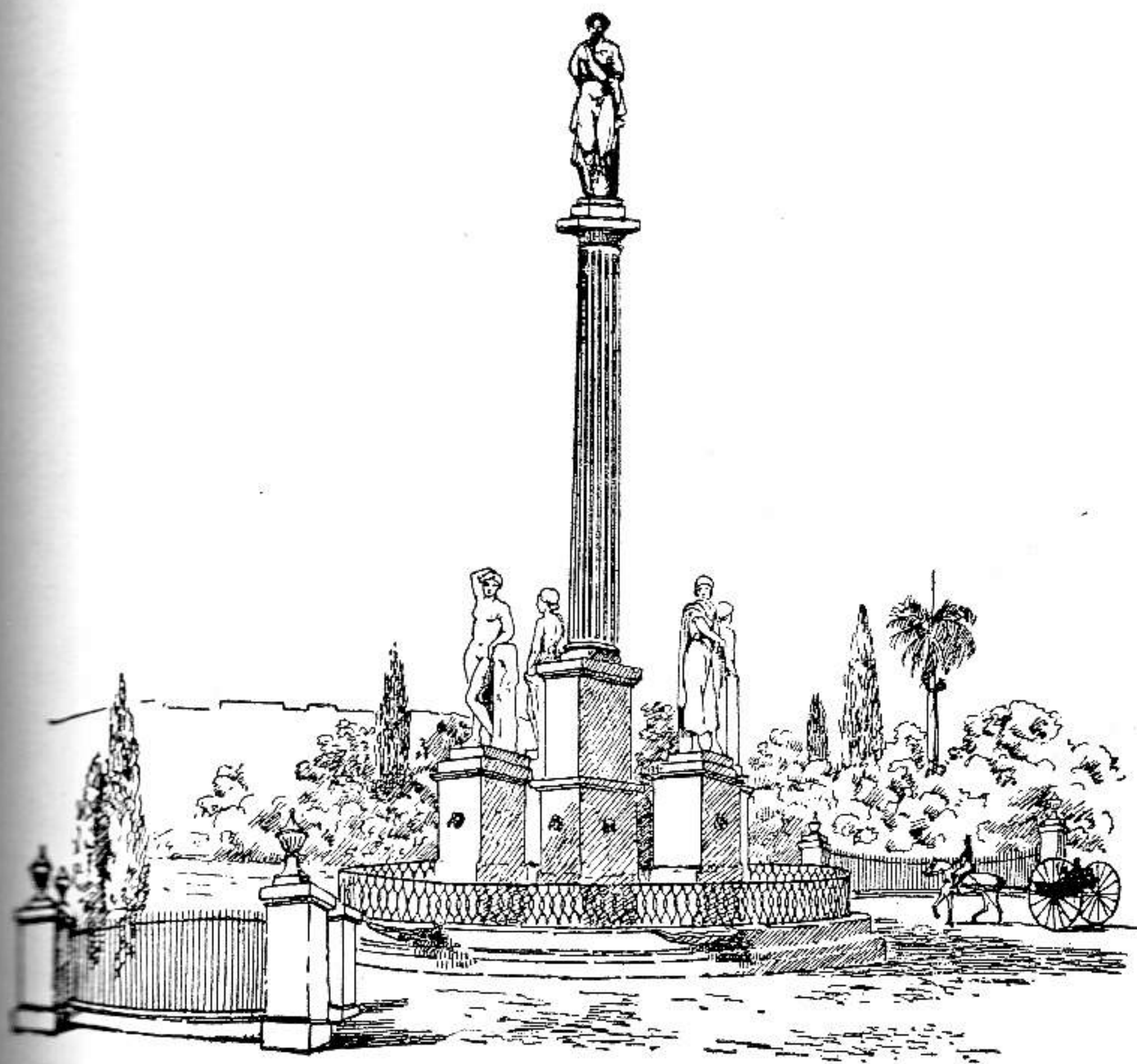

A B R I L

1 9 4 8

AÑO XVI

LA HABANA - CUBA

NUM. 177

*Cocinas electricas  
y de gas*

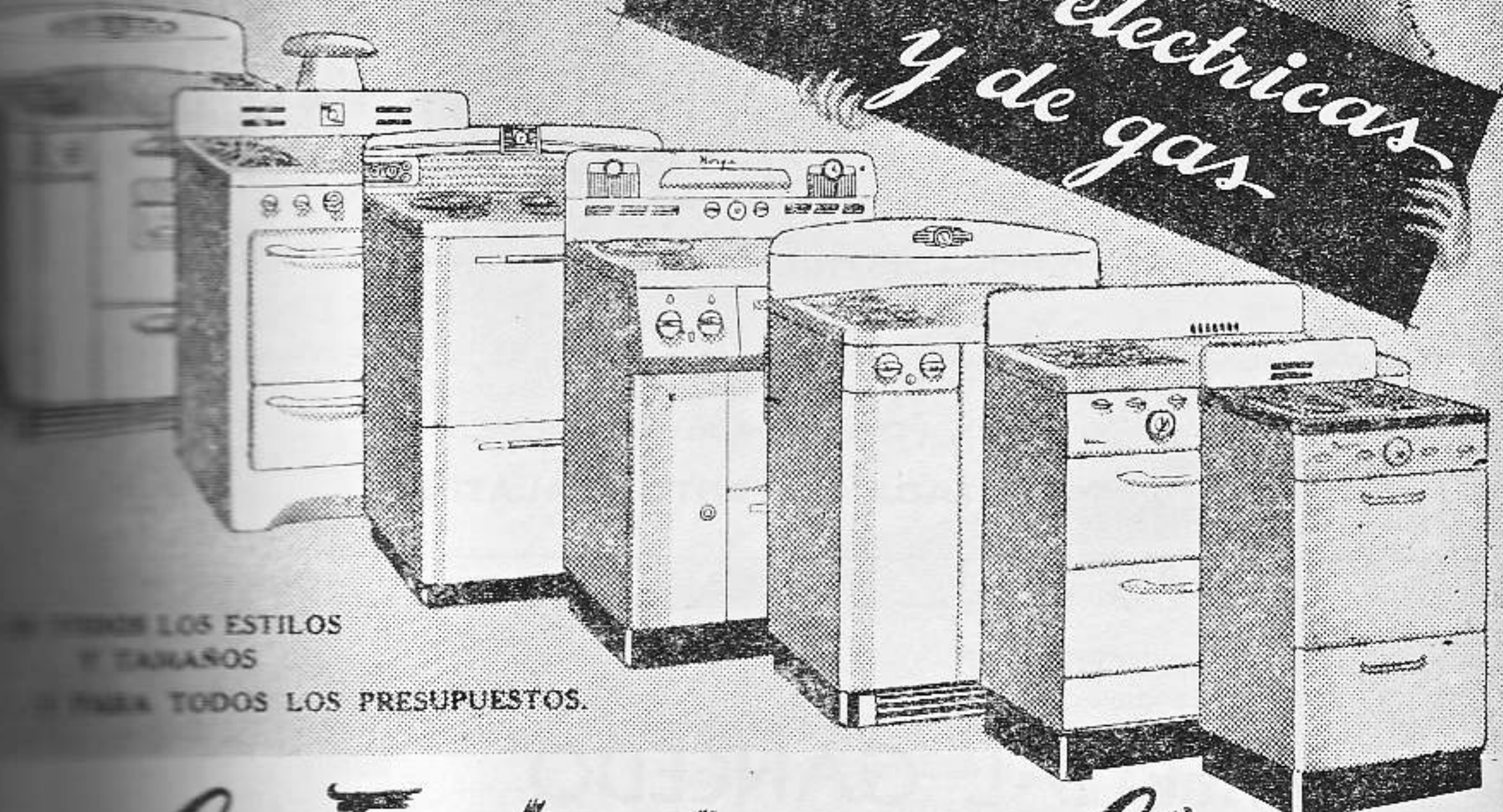

EN VARIOS ESTILOS  
Y TAMAÑOS  
PARA TODOS LOS PRESUPUESTOS.

*C. Falcón y Cia.*

UNIDADES ELECTRICAS Y DE GAS • Consulado 306 (al lado del cine Alkazar) Telf. M-7106.

PROYECTO DE LA VIBORA,  
EN LA CALLE CARMEN  
CALLE DE FELIPE POEY

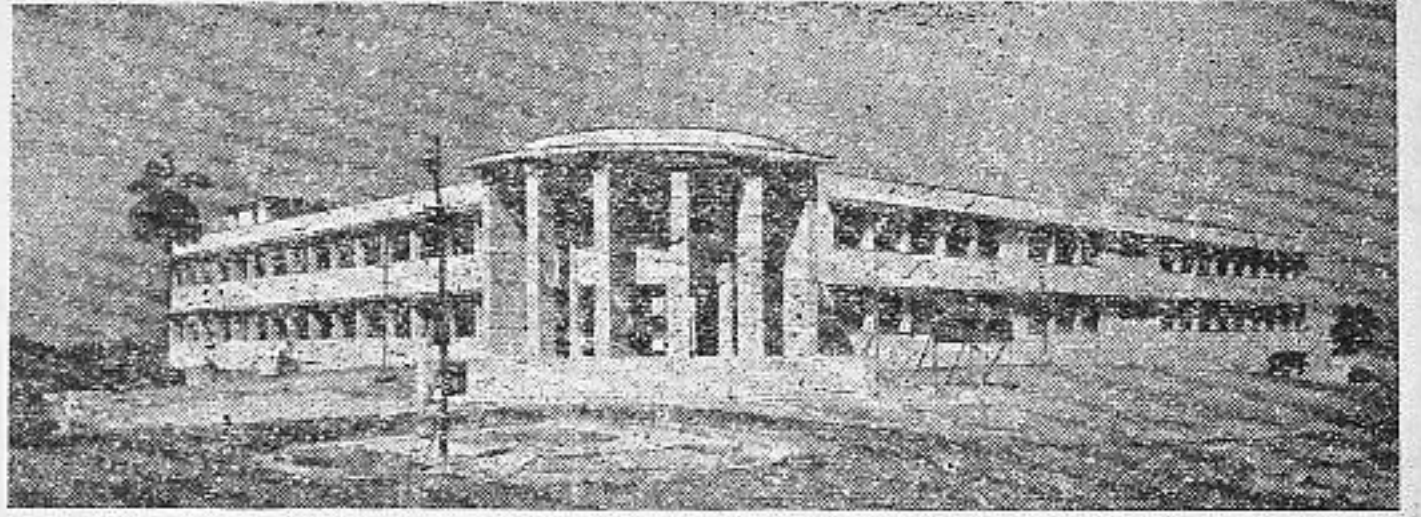

PROYECTO DEL MINISTERIO DE OBRAS PUBLICAS  
EJECUTADO BAJO LA DIRECCION FACULTATIVA  
DEL ARQUITECTO HERMINIO LAUDERMAN

El edificio ha sido equipado  
con sanitarios de la marca:

**CRANE**

*Agentes Exclusivos:*

**JOSE ALIO & Co., S. en C.**

764

TELEFONOS: U-1545 - U-5255

LA HABANA

arquitectos que favorezcan con sus compras a los comerciantes que nos ayudan con sus anuncios.

# LA SANITARIA

HERRERIA Y HOJALATERIA EN GENERAL

- Puertas metálicas y rejas enrollables.
- Equipos de cocina para empotrar.
- Gabinetes de baño.
- Carretillas-vagón.
- Muebles de acero para la cocina.
- Tubos, canales, etc., de chapa galvanizada.
- Cubos reforzados para concreto.
- Extractores de aire.

**TEODORO REMY Y COMPAÑIA**

J. RABI NUM. 158

JESUS DEL MONTE - HABANA

TELEFONO 1-5407

## COOPERATIVA DE MATERIALES DE CONSTRUCCION DE LA PROVINCIA DE LA HABANA

FABRICA DE MASILLA "EL MODELO"

Operada por obreros yesistas

*Masilla de primera - Yeso americano y del país - Servicio rápido*

CONILL ESQ. A ERMITA  
ALTURAS DE AYESTARAN

TELEFONO 1-3887  
LA HABANA

## KOHLER OF KOHLER

(AMERICA'S FINEST PORCELAIN)

JUEGOS DE BAÑO "AU GRAND LUXE" *con accesorios de Nickel Cromo*

**DISTRIBUIDOR: JUAN PUJOL**

NUESTRA SEÑORA DE LOS ANGELES, 64

TELEFONO X-3535 - LUYANO - HABANA

TELEFONO X-1062  
APARTADO 256

CABLE Y TELEGRAMAS  
"PLANIOL"

## R. J. PLANIOL Y CIA.

MADERAS DEL PAIS Y EXTRANJERAS

LUYANO 726, Esq. A PORVENIR

LA HABANA, CUBA

## FERRETERIA SAN IGNACIO

MATERIALES DE CONSTRUCCION  
DE FRANCISCO DORTA Y CIA.

*Efectos Sanitarios - Pinturas - Tuberías y Piezas Galvanizadas - Tubos de Hierro Fundido y de Barro.  
Azulejos en Todas Cantidades - Ferretería en General - Efectos Eléctricos.*

SAN IGNACIO 360

HABANA

TELEFONO A-5700

Rogamos a los compañeros arquitectos que favorezcan con sus compras a los comerciantes que nos ayudan con sus



**Aire Acondicionado**

**Cocinas de Gas "HARDWICK"**

**Cocinas de Gas EMBOTELLADO**

**Cabillas Corrugadas**

**Tubería Eléctrica**

**Alambres y Cables Eléctricos**

*Pida informes en la*

**GENERAL**  **ELECTRIC**

**CUBANA, S. A.**

*Edif. La Metropolitana.*

*Teléfono M-7994*

# COCINAS JUPITER

MARCA DE GARANTIA

## AMARO BLANCO

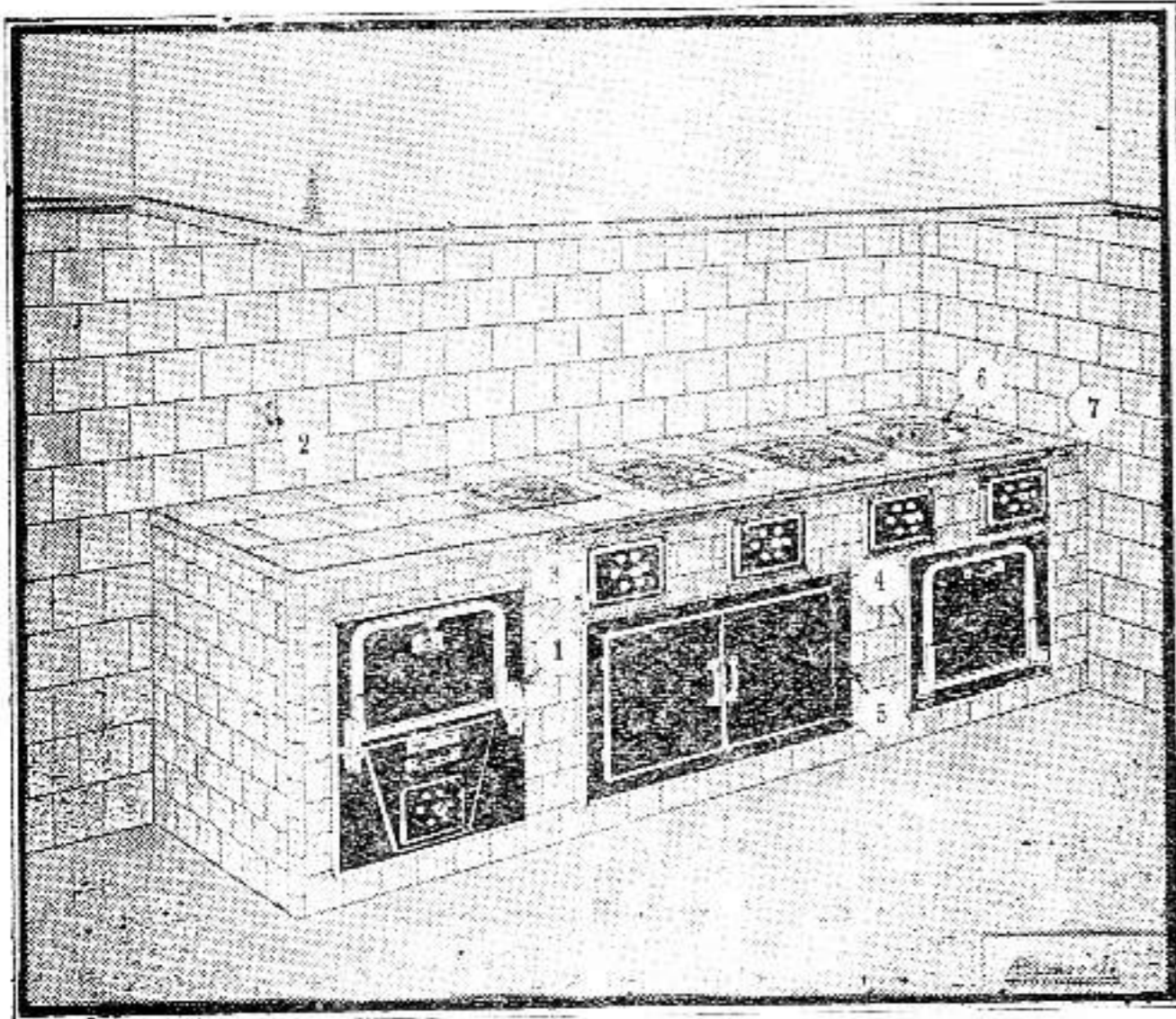

ACCESORIOS "JUPITER". Hornos, ceniceros con control especial de aire, carboneras y calentadoras de agua, preparados para empotrar en cocinas de mampostería, especiales para residencias particulares.

COCINAS PARA USO DE CARBON VEGETAL de dos a seis hornillas, equipadas con horno de asar, carbonera, armario y calentador de agua para baños.

CALENTADORES "JUPITER". Aparatos fabricados para calefacción de agua para baños y otros servicios.

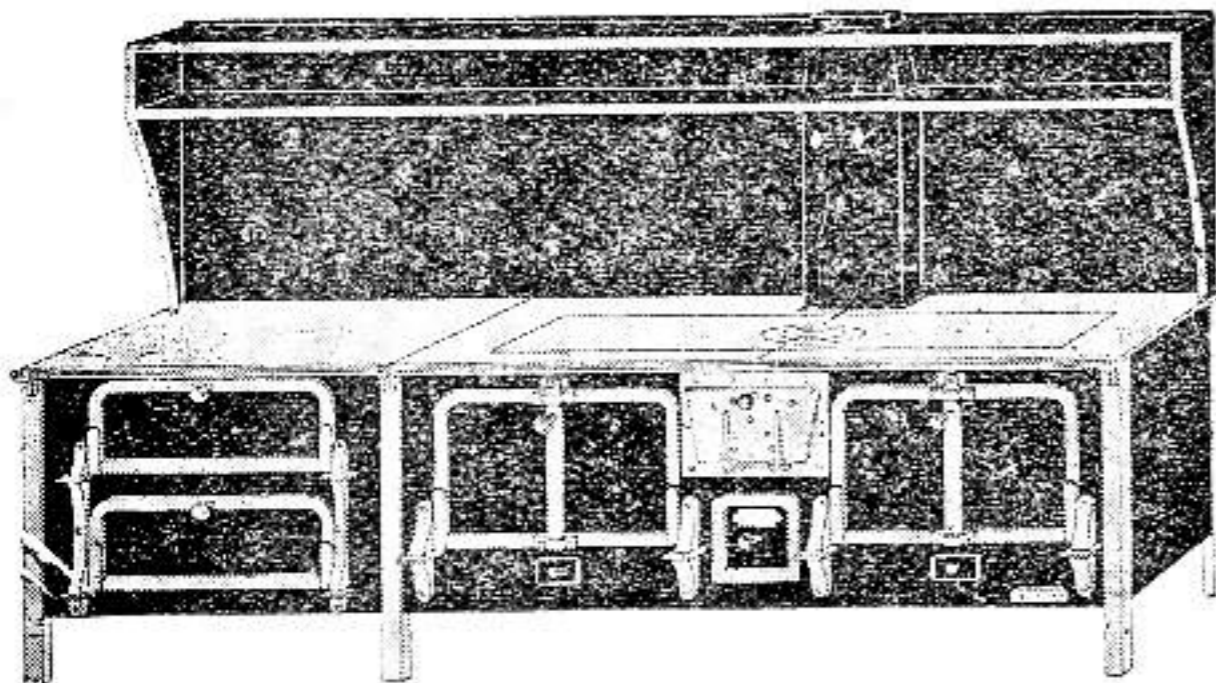

COCINAS DE TODOS TAMAÑOS para uso de carbón mineral y leña en restaurantes, hoteles, clínicas, colegios, casas de salud, etc.

Taller y Exposición:

CALZADA DE LUYANO NUMERO 561

TELEF. X-1779

LA HABANA

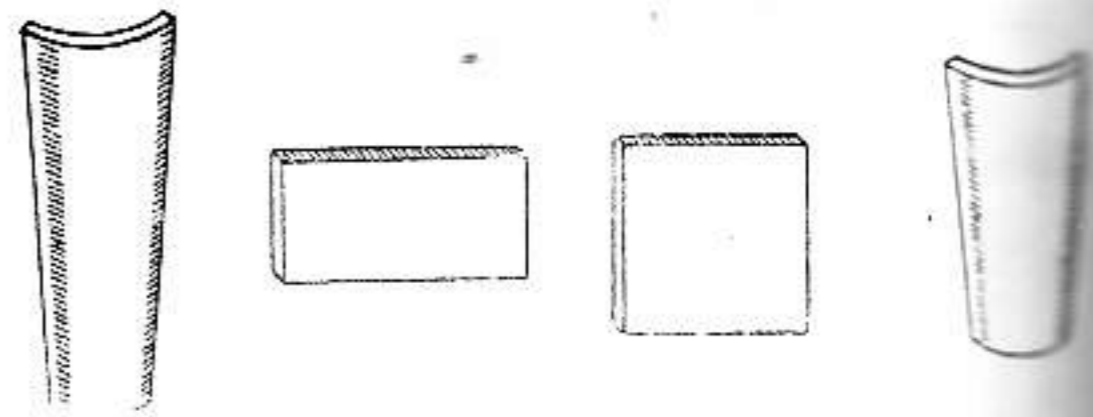

## TEJAR "UNION"

TEJAS PRENSADAS A MAQUINA:  
Medidas 13x7, 11x6½

REMATES PARA LIMAS Y ALEROS  
TIPO AMERICANO.

LOSA DE AZOTEA PRENSADAS A MAQUINA  
Medidas 14x28 para soladuras de azotea.

LOSAS de 14x28 de 1 pulgada para pisos, socalos  
y antepechos.

LOSAS de 4x28x1, para adornos de fachadas.

MANZANA DE GOMEZ

TEL. A-9678 DEPTO. No. 403 H A B A N A

## CONSUMA PRODUCTOS DE LA MEJOR CLASE

Tenemos los mejores ladrillos de fabricación, por la alta calidad del barro empleado y por ser los únicos en Cuba que son secados convenientemente y de modo uniforme, en túneles con circulación de aire caliente, antes de ser sometidos al horneado, lo cual los hace más uniformes y resistentes. Estos ladrillos son refractarios, por lo que se usan también para vestir hornos.

## TEJAR PUNTA BRAVA

A-9419

M-3576

## CONSTRUYA SU CASA Y MODERNICELA CON BLOQUES DE CEMENTO

- MAS RESISTENTES
- MAS FRESCAS
- MAS ECONOMICAS

AISLAN EL RUIDO, EL CALOR Y EL FRIO

## CIA. NACIONAL DE MORTEROS, S.A.

ARENA GRIS • TERCIO • ARENA BLANCA

OFICINA: CUBA No. 355. TELEFONO M-3576  
PLANTA: RIO ALMENDARES entre 15 y 17, VEDADO  
TELEFONO F-3546

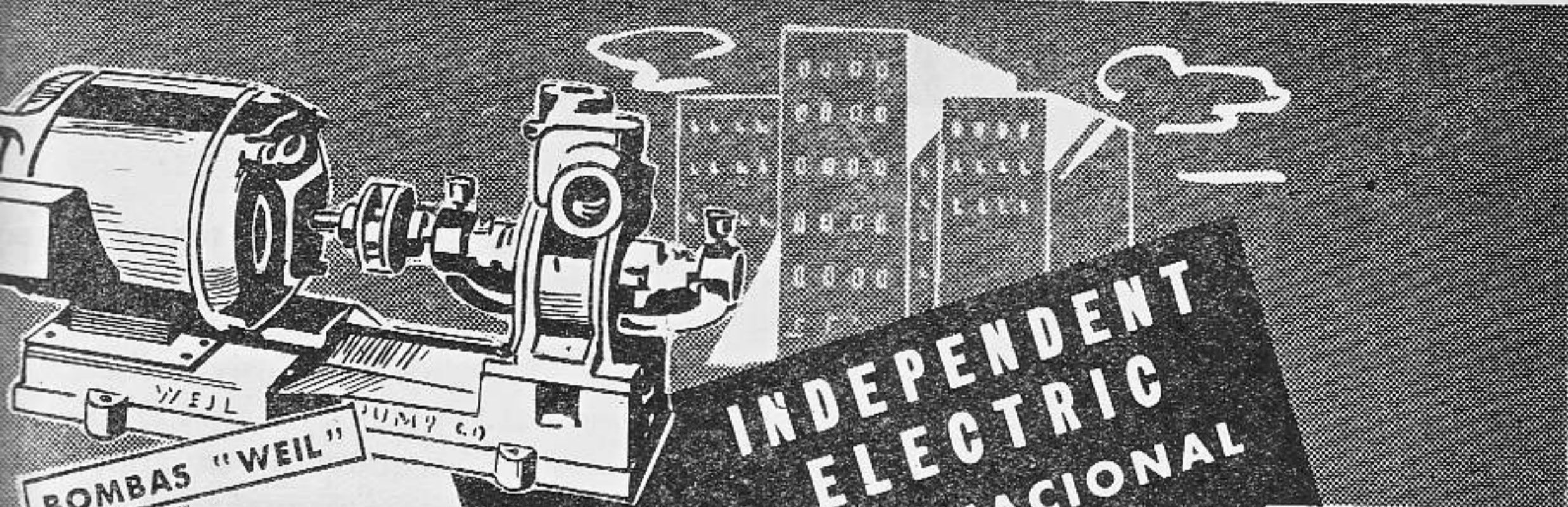

BOMBAS "WEIL"

**INDEPENDENT  
ELECTRIC  
UNA FUENTE NACIONAL  
DE ABASTO PARA  
INGENIEROS  
Y ARQUITECTOS**

Los Ingenieros y Arquitectos de toda la República encuentran en INDEPENDENT ELECTRIC artículos dignos de confianza por su alta calidad, esmerada construcción y precios de competencia. Para cada necesidad, en el amplio campo de la Ingeniería y la Arquitectura, INDEPENDENT ELECTRIC distribuye el producto imprescindible para obtener los mejores resultados con la mayor garantía de servicio, eficiencia y economía.

• Investigue nuestras grandes facilidades de pago.

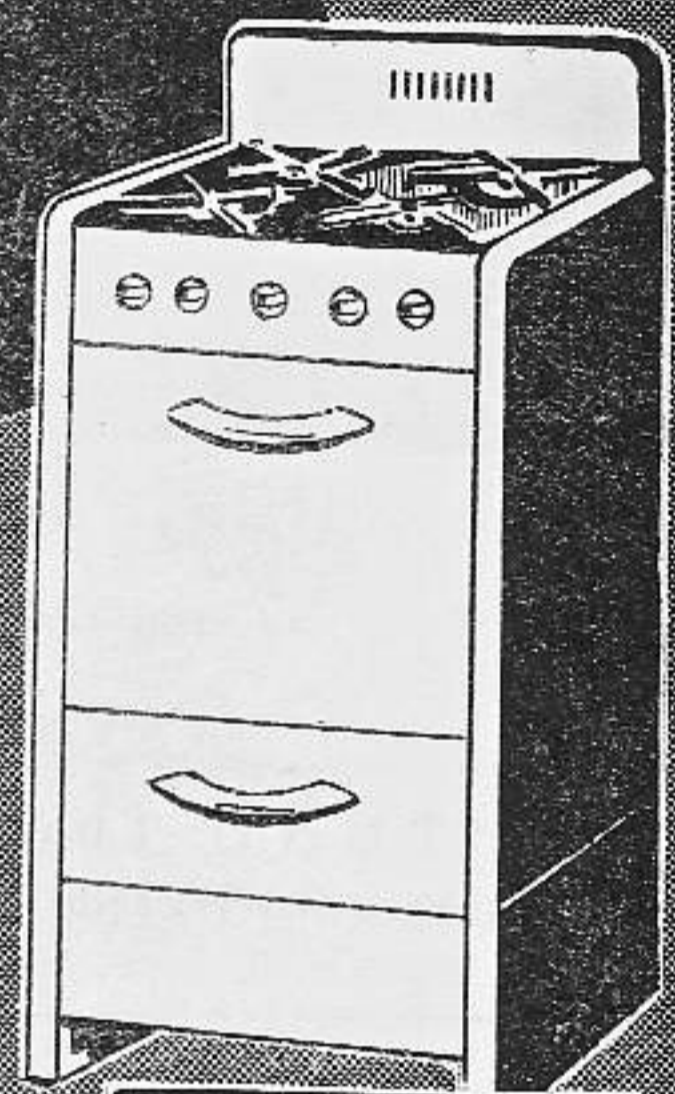

COCINAS DE GAS

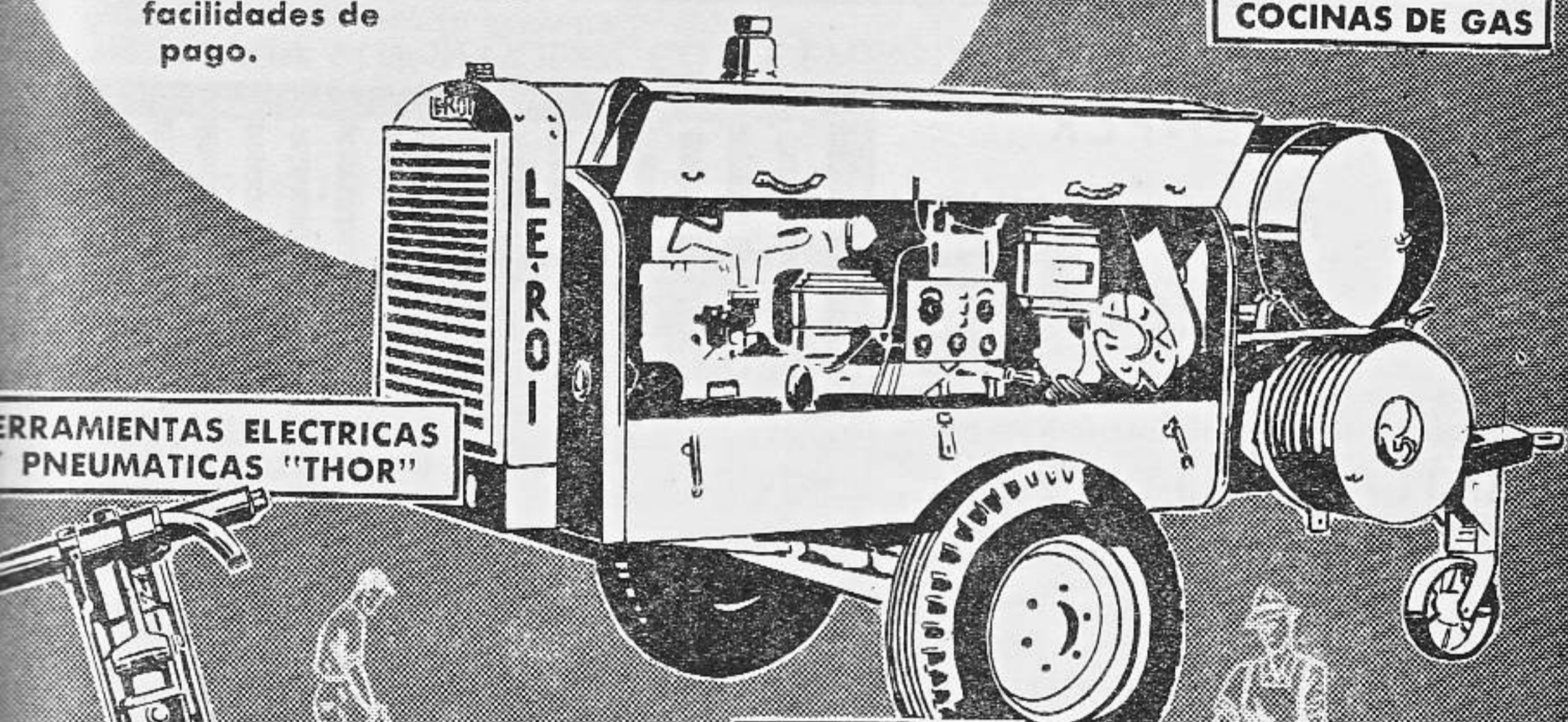

herramientas eléctricas  
pneumáticas "THOR"

COMPRESORES  
"LE ROI"

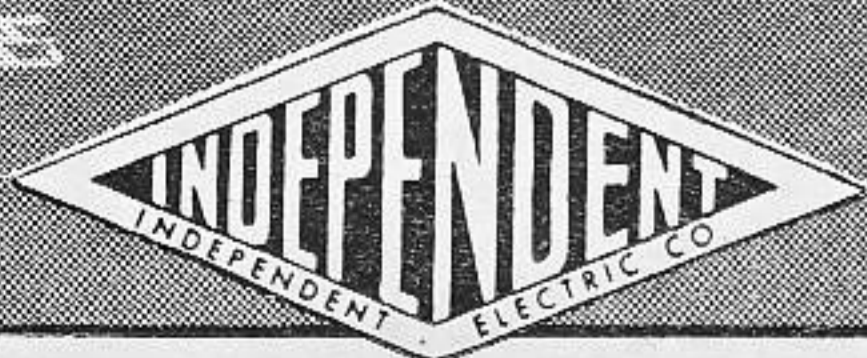

# HERRAJES LOCKWOOD

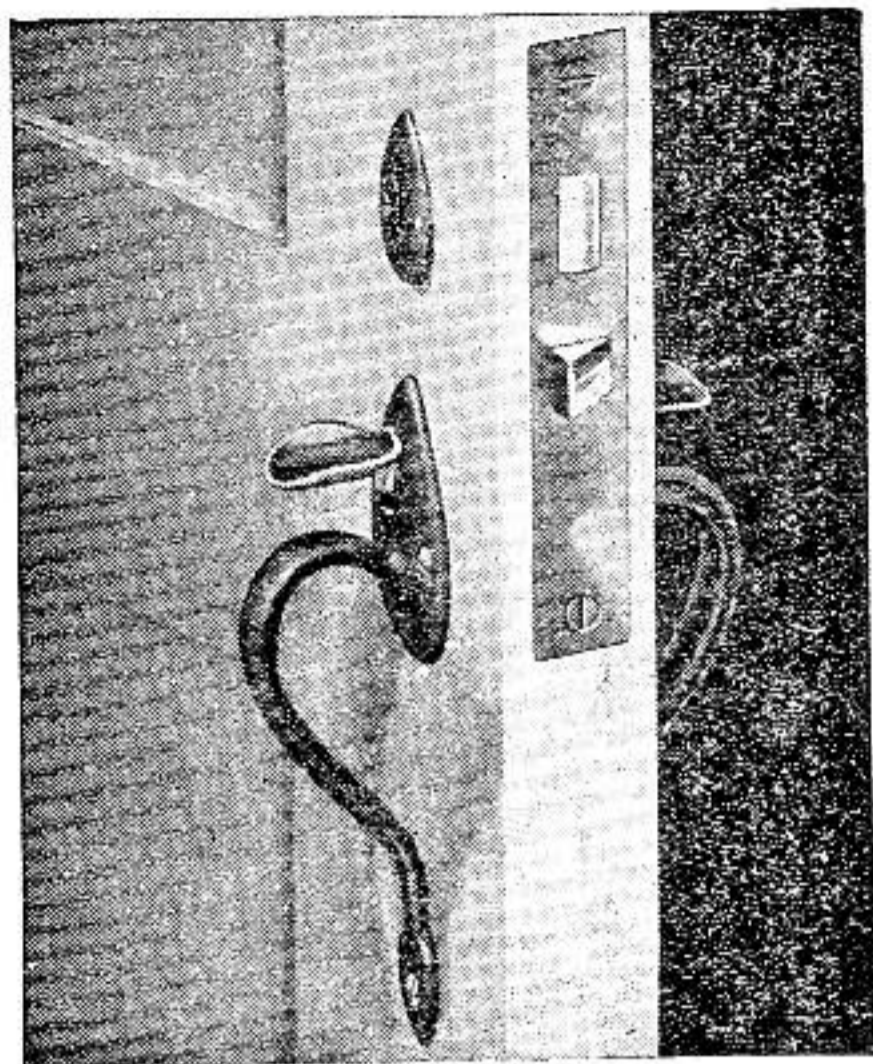

Los herrajes Lockwood para edificios son de la más alta calidad que se pueden obtener en el mercado. Alta calidad y funcionamiento perfecto de las cerraduras, unido a modernos y exclusivos diseños en todos los modelos, hacen que los herrajes Lockwood faciliten a los señores arquitectos su aplicación, tanto en obras grandes como pequeñas • Someta sus planos a nuestro Departamento de Herrajes, que gustosamente le cotizará y especificará los herrajes para cada obra.

DISTRIBUIDORES EXCLUSIVOS PARA CUBA

**CASA**  
**REX-TONE**  
PRODUCTOS DE CALIDAD  
**HABANA**

NEPTUNO 1066  
(Esquina a San-Francisco)

TELEFOS.: U-2525 U-5111  
Habana - Cuba.

## *Pinturas* "KLI-PER" PARAMOUNT SELECTA

*Fabricadas en Cuba para el clima de Cuba por:*  
**PINTURAS KLI-PER, S.A.**  
CAPDEVILA - HABANA

LE BRINDAN:

GARANTIA para el ARQUITECTO  
RENDIMIENTO para el PINTOR  
ECONOMIA para el PROPIETARIO

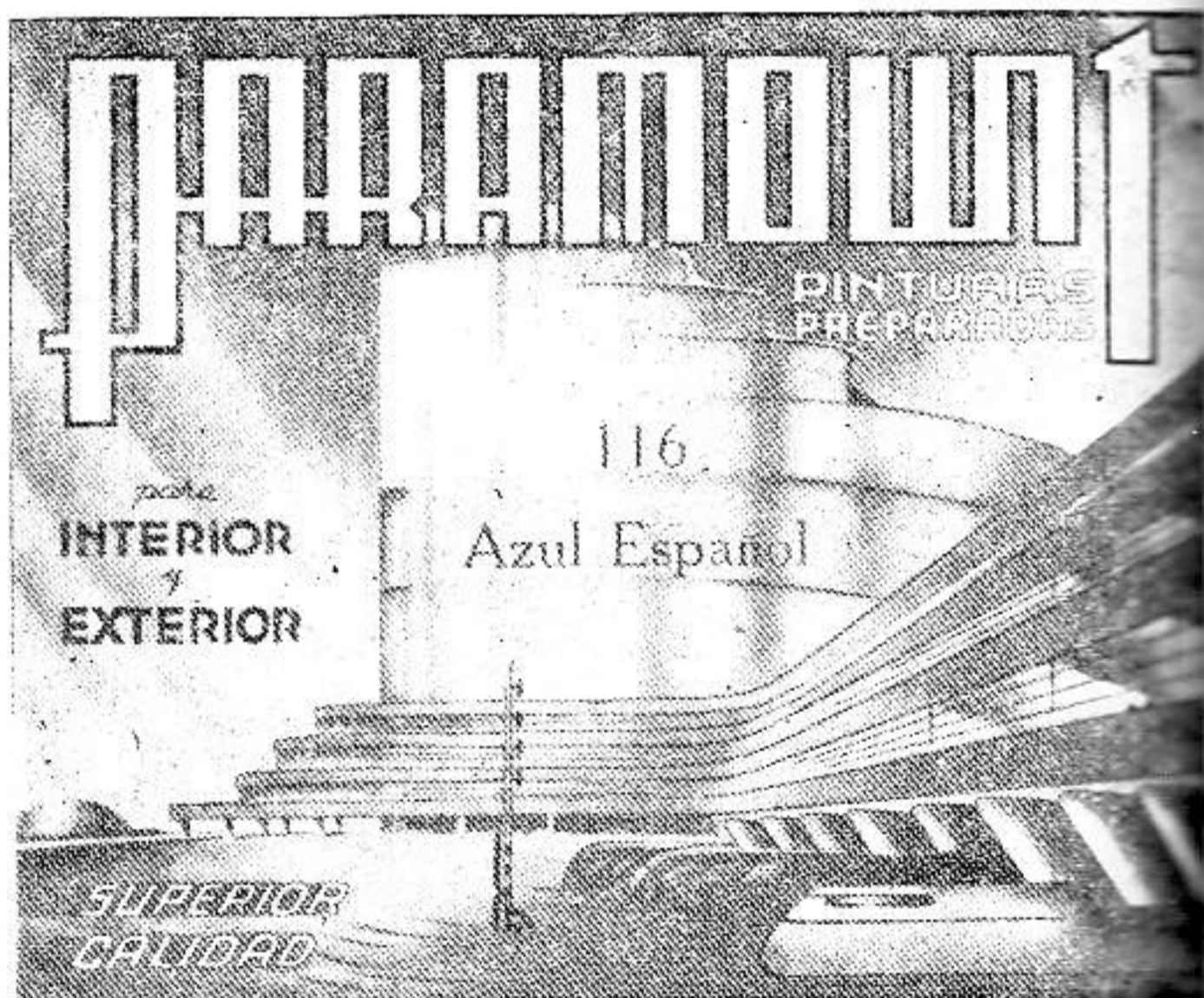

DISTRIBUIDORES:

## "CASA MEDINA"

NEPTUNO No. 1067, entre Espada y San Francisco.

TELEFONO U-3215, HABANA



# CASAS DE BLOQUES DE CEMENTO

LAS RESIDENCIAS CONSTRUIDAS CON BLOQUES DE CEMENTO, CADA DIA VAN TENIENDO MAYOR ACEPTACION, PUES SON ECONOMICAS Y SEGURAS Y PROPORCIONAN UNA TEMPERATURA MAS FRESCA EN EL INTERIOR DE LAS VIVIENDAS.

CONSTRUYA SU RESIDENCIA CON BLOQUES DE CEMENTO;  
HAGA SUS BLOQUES CON CEMENTO "EL MORRO".



*Coopere con el Consejo Nacional para la prevención de accidente en su humanitaria labor.*



**COMPAÑIA CUBANA DE CEMENTO PORTLAND**

**MANZANA DE GOMEZ 334 - TEL. A-7231**

**LA HABANA, CUBA**





**W. M. ANDERSON TRADING Co., S.A.**

OBISPO 355 - TELFONO M-9821 - APARTADO 1385 - HABANA

**IMPORTADORES  
INGENIEROS**



**BOMBAS PARA EDIFICIOS • BOMBAS DE TODOS LOS TIPOS Y TAMAÑOS**

*Representantes Exclusivos en Cuba de*

**FAIRBANKS-MORSE Y WESTCO**

SUAVIZADORES Y FILTROS PARA AGUA PERMUTIT

AIRE ACONDICIONADO TRANE

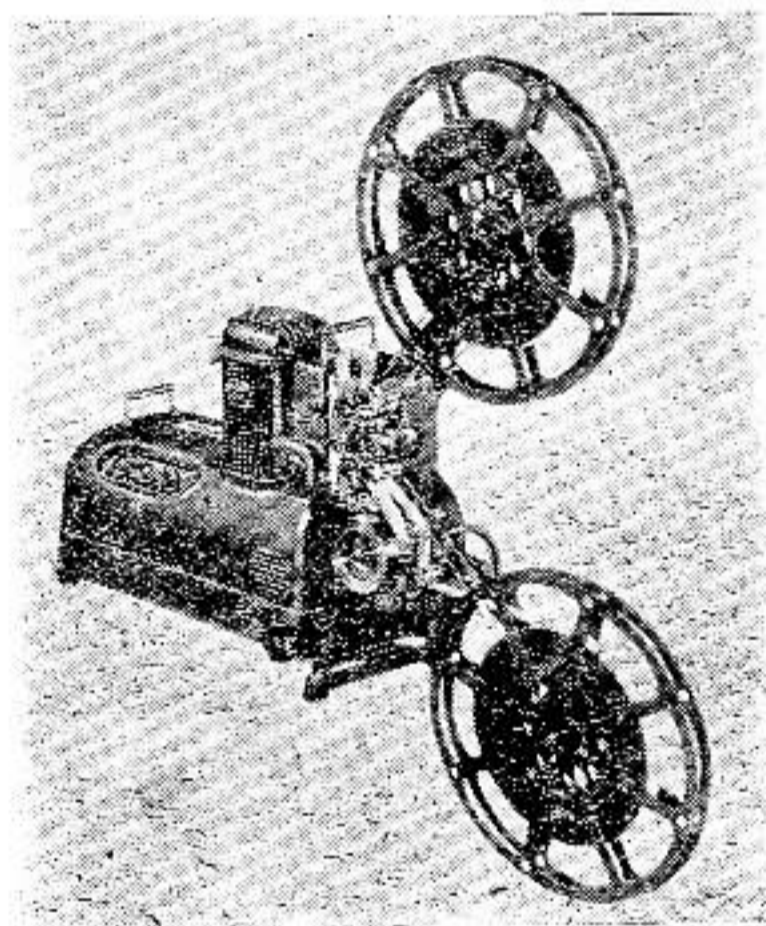

**Proyector "AMPRO" modelo Premier 20**

DE 16 mm. CON SONIDO

- PROYECCION DE ARCO
- PROYECCION DE BOMBILLO HASTA 1000 WATTS
- ENROLLADO AUTOMATICO
- VELOCIDAD SILENTE Y SONORA
- MARCHA DE RETROCESO
- CUADRO FIJO

*Representamos lineas completas de 35, 16 y 8 mm. para  
equipar toda clase de teatros.*

**NATIONAL SUPPLY, S. A.**

*Ing. Pedro Yañez, Vicepresidente*

CONSULADO No. 219

TELEF.: A-7368

**ORTA Y ALCALDE**

**MOSAICOS "VICIMENT"**

SINONIMO DE CALIDAD

LA LISA, MARIANAO (AL FONDO DEL CHATEAU MADRID)

TELEFONO: B-6187

ROGAMOS A LOS COMPAÑEROS ARQUITECTOS QUE FAVOREZCAN CON SUS  
COMPRAS A LOS COMERCIANTES QUE NOS AYUDAN CON SUS ANUNCIOS

# Cocinas completas en poco espacio...

## MURPHY CABRANETTE

En los apartamentos modernos, donde es necesario aprovechar mejor el espacio disponible, las Cocinas Murphy Cabranette resuelven este vital problema.

Las Cocinas Murphy Cabranette incluyen todas las comodidades de una cocina moderna en el menor espacio posible.

- ★ Gabinetes para guardar loza, utensilios de cocina y alimentos.
- ★ Una cocina de gas o eléctrica de tamaño standard.
- ★ Fregadero.
- ★ Un magnífico refrigerador.

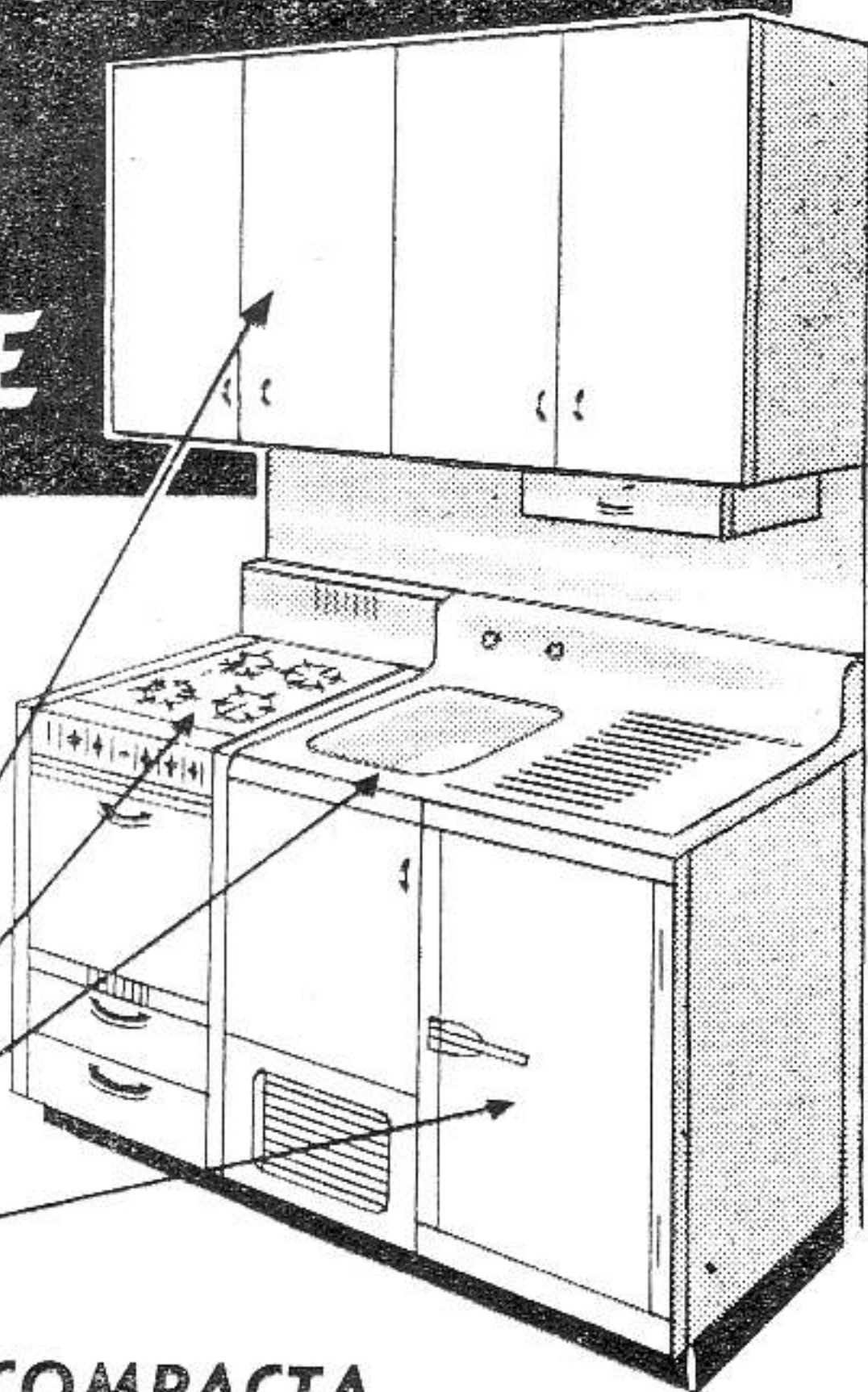

### TODO EN UNA UNIDAD COMPACTA Y PERFECTAMENTE ARMONIZADA

El aspecto exterior de las Cocinas Murphy Cabranette es bellísimo. Están construidas enteramente de acero con el frente de genuina porcelana. Se limpian fácilmente con agua y jabón; sus colores nunca se destiñen... nunca

necesitan retoques. Las puertas se cierran y se abren sin ruidos y las gavetas resbalan fácilmente. Todas las unidades están perfectamente armonizadas en cuanto a color y diseño.

*Las Cocinas Murphy Cabranette vienen en diversos tipos y tamaños, pero aún el tipo más pequeño reúne todas las ventajas de una cocina completa.*

Solicite toda clase de informes a:

★ **CIA. ELECTRIC DE CUBA** ★

Distribuidores WESTINGHOUSE

Galiano 408  
Telf. M-7911  
Habana

Jagüey 51  
Telf. 2357  
Santiago de Cuba

Distribuidores exclusivos de: Cocinas *Magic Chef*

# ASPURU y Cía., S. A.

CABILLAS CORRUGADAS • TUBERIA GALVANIZADA,  
BRONCE Y SANITARIA • MATERIALES DE CONSTRUCCION  
AZULEJOS.

TELEFONOS X-3377, X-3378, X-3379

FABRICA Y ASPURU • LUYANO - HABANA

## TEJAR TOLEDO

CONSISTENCIA, UNIFORMIDAD Y SERVICIO

### LADRILLOS

TELEFONO FO-7016 - MARIANAO

### FERRETERIA

GRAN SURTIDO  
EN  
HERRAJES  
PARA  
EDIFICIOS

PADRE VARELA, 766  
(BELASCOAÍN)  
ESQ. A SITIOS



GRAN  
DEPARTAMENTO  
TECNICO DE  
INSTALACIONES  
SANITARIAS

TELÉFONO U-1111  
LA HABANA  
CUBA

YESO MARCA:

## CORONA Y YUMURI

F. DOMINGUEZ Y HNO.

FABRICA: CARRETERA VERSALLES K. 1 MATANZAS

OFICINA Y DEPOSITO:  
SUBIRANA 261 - HABANA  
APARTADO 903

U-4224



**OMBAS**

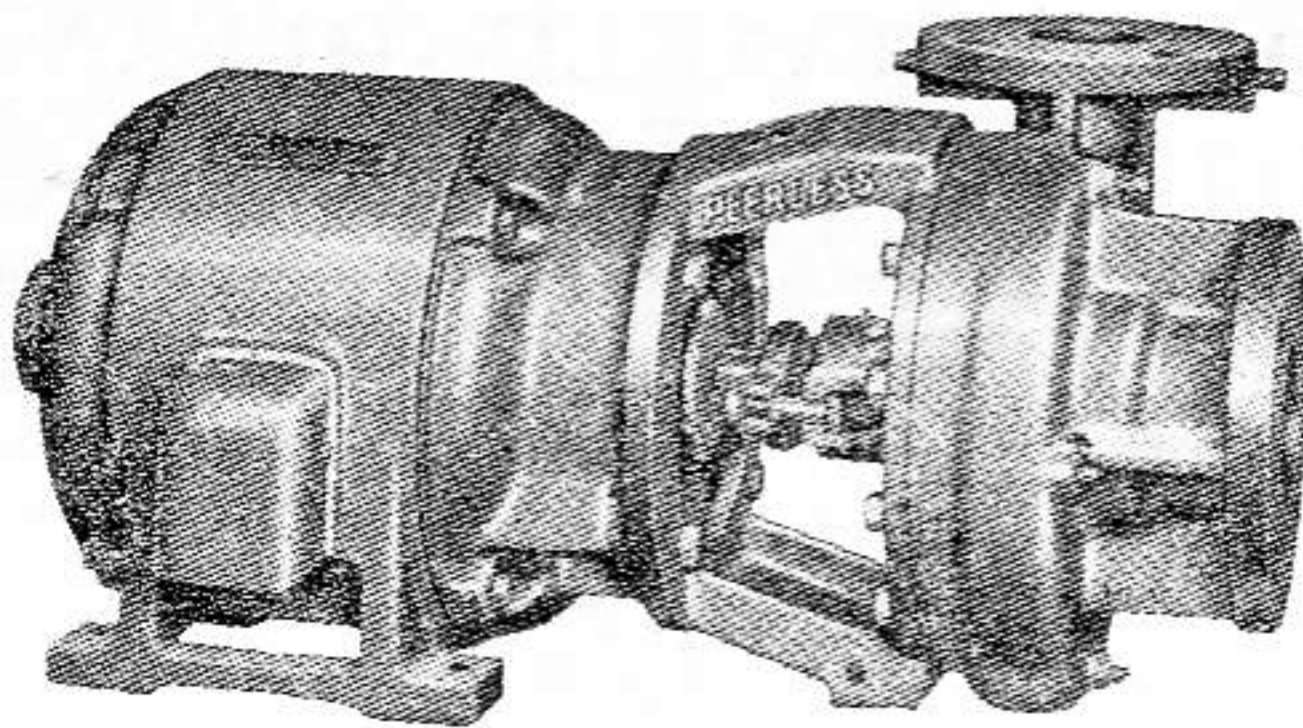

**PEERLESS**

PARA SERVICIO DOMESTICO. EFICIENTES, SILENCIOSAS, DURADERAS, ECONOMICAS  
*Al proyectar la construcción de su residencia o edificio, consúltenos.*

OFRECEMOS TAMBIEN PARA SUS CONSTRUCCIONES:

AIRE ACONDICIONADO «WORTHINGTON» ● METAL DESPLEGADO  
«CELOTEX» ACUSTICO Y AISLANTE ● CONCRETERAS «SMITH»  
TEJAS DE FIBRO-CEMENTO ● PRODUCTOS IMPERMEABLES

**VICTOR G. MENDOZA COMPANY, S. A.**

TELEFONO A-6460 CALLE CUBA 105, HABANA TELEFONO A-9643



**M A D E R A S**

**PEREZ HERMANOS**

S. A.



**MADERAS NACIONALES Y EXTRANJERAS**

CAJAS DE REPARTO — CAJAS DE CARTON CORRUGADO

MULTIPLY ( LA MADERA CONTRACHAPEADA )

FERRETERIA GRUESA

PROVEEDORES DE LOS PRINCIPALES INGENIOS

GRANDES TALLERES CON PLANTA ELECTRICA PROPIA

*Calidad*

*Servicio*

*Economía*



LUYANÓ No. 802

TELÉFONOS  $\begin{matrix} V \\ \Lambda \end{matrix}$  2143  
1535



...os a los compañeros arquitectos que favorezcan con sus compras a los comerciantes que nos ayudan con sus anuncios.



# AMERICAN-FRANKLIN-OLEAN TILE COMPANY



FABRICANTES DE LA LINEA MAS COMPLETA Y DE LA MAS ALTA CALIDAD DE AZULEJOS PARA PAREDES Y PISOS. CERAMICA PARA PISOS. ACCESORIOS DE LOZA PARA BAÑOS. TERRA VITRA, EL MATERIAL MAS DURO PARA PISOS, ZOCALOS Y FACHADAS.

DE VENTA: EN TODAS LAS CASAS DE EFECTOS SANITARIOS Y MATERIALES DE FABRICACION

REPRESENTANTE EXCLUSIVO:  
JAIME AGULLO



CORREOS: APARTADO No. 775  
LA HABANA

## FERRETERIA "LA CASTELLANA"

La puerta de garaje BERRY, tipo balancín o columpio, es la más perfecta que se ha construído, porque una vez instalada funciona sin interrupción durante mucho tiempo. Se fabrican de aluminio de una y dos hojas y son tan excepcionalmente ligeras que un niño puede abrirlas. Aunque no es necesario pueden ser pintadas.

Comunicamos a los señores arquitectos y contratistas en general, que hemos recibido una gran variedad de diseños modernos de los mundialmente conocidos herrajes SARGENT para puertas y ventanas, fabricados en bronce y acero cromado.

COMPOSTELA, 663 — APARTADO No. 1243 — TELEFS.: M-2097 - A-6747 — LA HABANA, CUBA.

## "EL HIGIENICO"

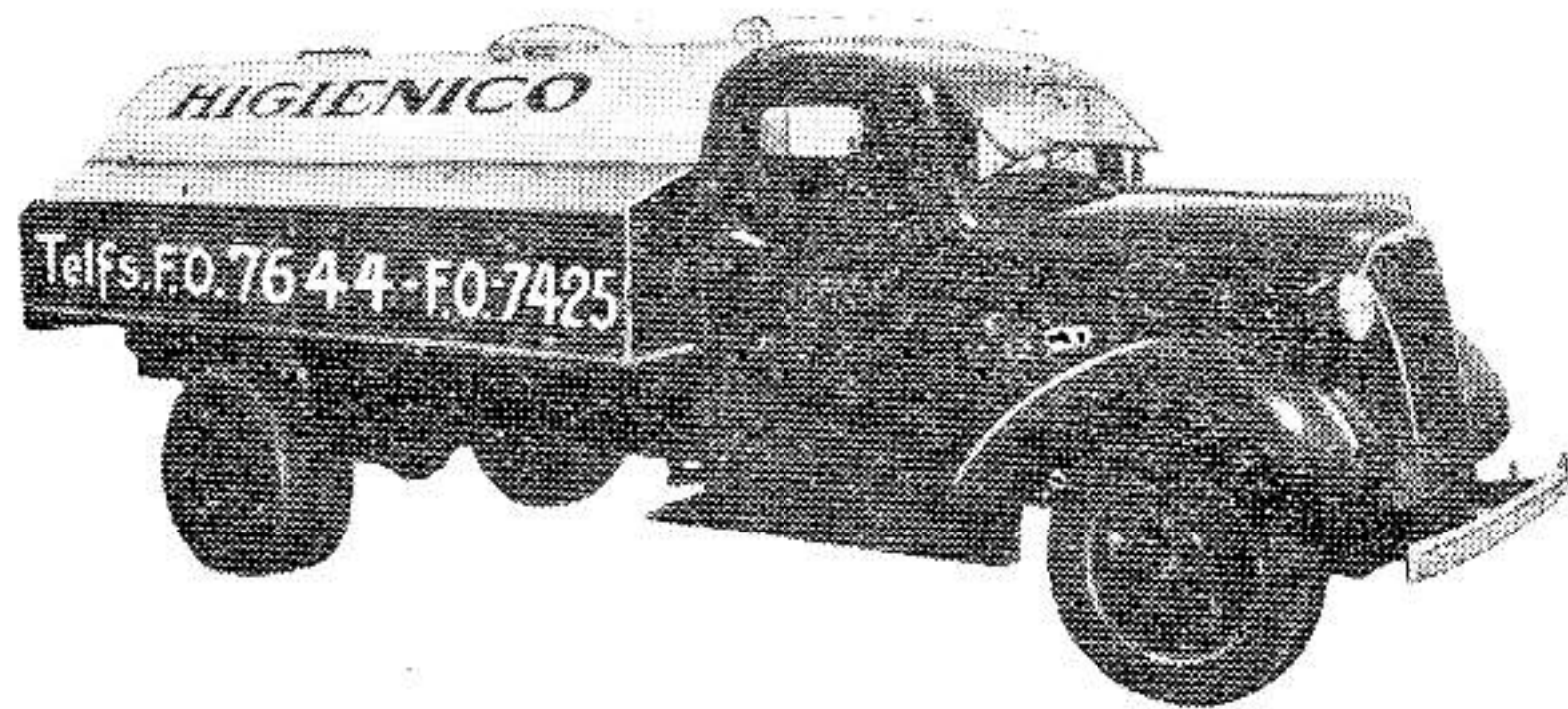

El aparato mecánico más sanitario e higiénico para limpieza de fosas "Mouras", pozos absorbentes y similares. El único patentizado que puede trabajar día y noche. PERFORACIONES, CONSTRUCCIONES, REPARACIONES, EXPLOSIONES Y TODO LO RELATIVO AL GERO.

ECONOMIA  
RAPIDEZ  
SERIEDAD  
TRABAJO  
GARANTIZADO

V. T. C A N O  
Almendares, 309

M. GAONA SORIANO  
Campa No. 27

VIGIA No. 12  
LA HABANA

## TIBURCIO GOMEZ, S.A.

FUNDADA EN 1900

Teléf: {

M A D E R A S — T E J A S

PLYWOOD DE  
(Madera laminada)

{ CEDRO y CAOBA MARCA "MED-VAL"  
MADERAS DURAS AMERICANAS  
PINO LAMINADO DE OREGON

CARTONES Y TABLAS DE FIBRAS DE MADERA PRENSADAS

Rogamos a los compañeros arquitectos que favorezcan con sus compras a los comerciantes que nos ayudan con sus

# "SNOWCEM"



## CEMENTO IMPERMEABLE-DECORATIVO

(8 COLORES)

### SUPERFICIES A LAS QUE PUEDE APLICARSE EL SNOWCEM:

CONCRETO

LADRILLOS DE BARRO Y CEMENTO

TEJAS DE BARRO

LOZAS DE BARRO

PIEDRA NATURAL O DE FUNDICION

REPELLO DE ARENA Y CEMENTO

REPELLO DE ARENA, CEMENTO Y CAL

REPELLO FINO O RESANADO

NO DEBE USARSE en superficies que contengan enlucidos de yeso de ninguna clase.

### CAPACIDAD DE CUBRIMIENTO:

Depende de acuerdo con la porosidad de la superficie y el método de aplicación (brocha o pistola). Cuando la mezcla tiene una consistencia normal, la capacidad de cubrimiento de un tambor de 112 libras netas de "Snowcem", PARA DOS MANOS, es como sigue:

	Metros Cuadrados por 112 lbs. netas.
<b>Ladrillos:</b>	
Duros no absorbentes	224
Medianamente duros	184
Blandos y porosos	112
<b>Concreto</b>	185
Repello de cemento y arena	124
Planchas de fibrocemento	224
Repello rústico	80

### *Pintores Contratistas que han aplicado "SNOWCEM"*

Víctor Normand	Luz 67 - Teléfono X-2353.
F. Ballesteros	Hospital 307 - Telf. U-1111.
Luis Soureau Díaz	Herrera 376 - Luyanó.
Ramón y Amancio García	Infanzón 477 - Luyanó.
Alejandro Puitrón	D entre Pogolotti y Columbia. Reparto Larrazóbal, Marianao

*Vea Exposición y Pida Demostración y Folletos en:*

**COMPañIA CUBANA DE PIEDRA ARTIFICIAL,**  
S. A.

DESAGÜE 713, ESQ. A MONTORO - TELF. U-2535

## "SNOWCEM"

Suministrado por: THE CEMENT MARKETING Co., LTD., Londres

AGENTE GENERAL PARA CUBA:

NUM. 656 **RAFAEL W. BORNN** TEL. A-4131. HABANA



# LA ORGANIZACION "REAIRE" AL SERVICIO DE LOS ARQUITECTOS

*La importancia y necesidad del aire acondicionado en Cuba, se hace ostensible al observar las construcciones equipadas con este nuevo confort.*

Por eso, hoy más que nunca el aire acondicionado es parte integrante del diseño y progreso en la Arquitectura.

Los Arquitectos - mentalidad ágil y despierta - conocen la importancia de considerar desde el anteproyecto, la instalación del aire acondicionado.

Reaire - representantes en Cuba de Carrier Corporation - se complace en informar que su organización **ESTA AL SERVICIO DE LOS ARQUITECTOS** para cooperar gustosamente con ellos en su estudio y anteproyecto, sobre los problemas del aire acondicionado en las construcciones.

Este servicio de Reaire en Cuba, tiene el respaldo de la Carrier Corporation con más de medio siglo de dedicación al estudio y desarrollo del arte-ciencia del aire acondicionado en el Mundo entero.

La organización Reaire está dirigida por un grupo de ingenieros especializados en acondicionamiento de aire, con más de 10 años de experiencia en Cuba, y dispuesta siempre a una estrecha colaboración con los señores Arquitectos, desde el estudio o anteproyecto, hasta la terminación, total de la obra.

Será interesante para Vd. conocer lo útil de nuestro ofrecimiento. Pídanos informes



**Refrigeración y Aire Acondicionado, S. A.**

Lamparilla 9

Teléfono M-5901

La Habana



# ARQUITECTURA

REVISTA MENSUAL. ORGANO OFICIAL  
DEL COLEGIO NACIONAL DE ARQUITECTOS

REDACCIÓN: INFANTA Y HUMBOLDT — TELÉF.: U-6060  
Apartado de Correos No. 1948

DIRECTOR:

FRANCISCO NAVARRETE

LA HABANA, ABRIL DE 1948

ADMINISTRADOR:

ARQ. ROLANDO CASTAÑEDA

Se publica con Franquicia Postal como Correspondencia de Segunda Clase en las Oficinas de Correos de la Habana.

## SUMARIO

EL PROBLEMA DE LA VIVIENDA EN CUBA, *Arq. Manuel Febles Valdés* ● IDEAS ACTUALES SOBRE ESTILO MANUELINO Y MUDEJARISMO PORTUGUES, *Florentino Pérez Embid* ● ARQUITECTURA, PINTURA Y ESTATUARIA, *Le Corbusier* ● LA ENSEÑANZA DE LA HISTORIA DE LA ARQUITECTURA, *Arq. Joaquín E. Weiss y Sánchez* ● DEFINICION Y CONCEPTO DE URBANISMO, *Arq. Emilio Hart-Terré* ● NOTAS DE INTERES PROFESIONAL.



DE LA DIRECCION: Los trabajos que aparecen en nuestra publicación calzados con la firma del autor, expresan exclusivamente la opinión personal de cada uno, y ni la Comisión de Publicidad, ni la Dirección de esta Revista, y mucho menos el "Colegio Nacional de Arquitectos", se solidarizan con lo que en el orden artístico, literario o científico exprese cada trabajo.



# COLEGIO NACIONAL DE ARQUITECTOS

## SOCIOS HONORARIOS

### ARGENTINA

† Alejandro Christophersen.  
Alberto Coni Molina.  
† Raúl E. Fitte.  
Angel Guido.  
Bartolomé M. Repetto  
Alberto E. Dodds.

### CHILE

Ricardo González Cortés.  
Alberto Risopatron

### BRASIL

Néstor E. Figueiredo.  
Adolfo Morales de los Ríos.  
Fernando Nereo Sampaio.

### CUBA

Enrique Cayado.  
† José G. Du-Defaix.  
† Armando Gil.  
Gustavo Moreno Lastres.

### ESTADOS UNIDOS

† Raymond H. Hood.  
Albert Kelsey.  
Warren P. Laird.  
† Kenneth H. Murchison.  
† William L. Plack.  
Frank R. Watson.

### MEXICO

Carlos Contreras.  
Carlos Obregón Santacilia.  
Roberto Alvarez Espinosa

### PERU

Emilio Harth-Terré.  
Rafael Marquina.  
Luis Ortiz de Cevallos

### URUGUAY

Horacio Acosta y Lara.  
Gral. Alfredo R. Campos.

## SOCIOS CORRESPONSALES

### ARGENTINA

Raúl J. Alvarez.  
Carlos F. Ancell.  
Angel Croce Mujica.  
Francisco Squirru.

### BRASIL

Paulo Candiota.  
Augusto Vasconcelos.

### BOLIVIA

Emilio Villanueva P.

### CANADA

Alcides Chaussé.

### CHILE

Ismael Edward Matte.  
Ricardo Larraín Bravo.

### ESTADOS UNIDOS

Vladimir E. Virrick.  
August Geiger.  
Richard Kiehnel.  
George H. Spohn.  
H. Enroll Coffin.

### HAITI

Frank Jeanton.

### MEXICO

Alfonso Pallarés.

### URUGUAY

Leopoldo Carlos Agorio.  
Jacobo Vázquez Varela.

### VENEZUELA

Ricardo Razatti.

## COMITE EJECUTIVO NACIONAL

Presidente: Agustín Sorhegui Vázquez.  
Primer Vice: Pedro Martínez Inclán.  
Segundo Vice: Horacio Navarrete Serrano.

Secretario: Francisco Gutiérrez Prada.  
Sub-Secretario: Vicente Sallés Turell.  
Tesorero: Enrique Cayado Chil.

Vice-Tes.: Víctor M. Morales de Ciro.  
Contador: Joaquín Bosch Avilés.  
Vice-Contador: Alberto Prieto Suárez.

### DELEGADOS:

Pinar del Río: Manuel Pérez de la Mesa.  
Habana: Jorge A. Villar Jorge.  
Matanzas: Raúl Simeón González.

Las Villas: Leopoldo Ramos García.  
Camagüey: Miguel Ángel Breton.  
Oriente: Eloy de Castroverde.

ABOGADO CONSULTOR: Dr. Lincoln Rondón Alvarez.

## COLEGIOS PROVINCIALES

### PINAR DEL RIO

Velez Caviedo No. 33, altos. P. del Río

#### COMITE EJECUTIVO

Presidente: Segundo C. González.  
Secretario: José Gervais Berea.  
Tesorero: José Rodríguez de la Cruz.  
Vocal: Rafael Bolumen Laborí.  
Delegado al Comité Ejecutivo Nacional:  
Alberto Prieto Suárez.  
Suplente: Manuel Pérez de la Mesa.  
Delegado a la Asamblea Nacional:  
José Rodríguez de la Cruz.  
Suplente: Rafael Bolumen Laborí.

### HABANA

Humboldt No. 104. La Habana.

#### COMITE EJECUTIVO

Presidente: Silvio Acosta Pérez Castañeda.  
Primer Vice: Francisco González Rodríguez  
Segundo Vice: Roberto L. Franklin Acosta.  
Secretario: José Castro Ansa.  
Vice-Secretario: Servando Sánchez Pita.  
Tesorero: Carlos Gómez Millet.  
Vice-Tesorero: Ricardo Franklin Acosta.  
Contador: Fernando de Zárraga Moya.  
Vice-Contador: Julián G. Capestany García  
Bibliotecario: Mario Románach Paniagua.  
Vocales: Esteban Rodríguez Castells, Car-  
tells, Carlos Maruri y Guilló, Guido  
Sutter y Paolini, Luis Bonich de la  
Puente, José R. Choinat y Beguerie, Jo-  
sé A. Viego Delgado, Carlos Cabal y  
Martínez, Elena Pujals y Mederos, José  
F. Lamas Valdés, René Bermúdez Ma-  
chado, Julio E. Hevia Fornaguera, Isabel  
M. Whitmarsh García, Francisco Ra-  
mírez Echeverría, Angel de Zárraga  
Moya, José M. Betancourt Cruz, Juan  
A. Gomis Valdes, Augusto Pérez Beato,  
Pedro Guasch de la Arena, Francisco  
Rexach Torres, Serafín Martínez Hur-  
tado.  
Delegado al Comité Ejecutivo Nacional,  
Propietario: Jorge A. Villar Jorge.  
Suplente: Joaquín Jiménez Lanier.

### MATANZAS

Independencia No. 101 Matanzas.

#### COMITE EJECUTIVO

Presidente: Oscar Pardiñas Royero.  
Vice: Enrique Marcet Beato.  
Secretario: Benjamín de la Vega Pérez.  
Vice-Secretario: Raúl Arcia Monzon.  
Tesorero: Aida Marcet Beato.  
Vice-Tes.: Antonio L. Pardiñas Pardiñas.  
Vocales: Julio C. Pérez Maribona, Angel  
Colina J. Aldazabal, Francisco Benavi-  
des Sánchez.  
Delegados a la Asamblea Nacional: Raúl  
Iglesias Lima, Enrique F. Marcet, Su-  
plentes: Aida Marcet Beato, Antonio  
L. Pardiñas Pardiñas.

### SANTA CLARA

Martí No. 36, altos. Sta. Clara. Las Villas

#### COMITE EJECUTIVO

Presidente: Silvio Payrol Arencibia.  
Vice: José J. Carbonell Cabrera.  
Secretario: Anibal Simon Camacho.  
Vice-Secretario: Pedro Paez Llanes.  
Tesorero: Juan A. Tandron Machado.  
Vocales: Justo I. Pérez Díaz, Jorge A.  
Lafuente del Moral, Saúl A. Balbona  
Dulzaidés, José R. Casanova Machado,  
Miguel A. Talleda Lugones, Clementi-  
no J. García García.  
Delegado al Comité Ejecutivo Nacional:  
Leopoldo Ramos García, Suplente: Rosa  
L. Talleda Pérez.  
Delegados a la Asamblea Nacional: Saúl  
A. Balbona Dulzaidés, Jorge A. La-  
fuente del Moral, Suplentes: Justo I.  
Pérez Díaz, Mariano Ledón Uribe.

#### DELEGACION DE CIENFUEGOS

Presidente: Miguel A. Talleda y Lugones.  
Secretario: José J. Carbonell y Cabrera.  
Tesorero: Federico Navarro y Taillacq.  
Vocales: Jorge Lafuente y del Moral; José  
R. Casanova y Machado; Esteban R. To-  
rriente y Nehtol.

### CAMAGÜEY

Independencia No. 261. Camagüey

#### COMITE EJECUTIVO

Presidente: Francisco Herrero Morato.  
Vice: Alfonso L. Luaces Molina.  
Secretario: José Bombín Campos.  
Vice-Sec.: Leopoldo A. Hart Ramírez.  
Tesorero: Eduardo Arango Mola.  
Vice-Tes.: Claudio J. Muns Blanchan.  
Vocales: Roberto A. Douglas Navarro  
Gonzalo López Trigo Gabancho,  
Acosta O'Bryan.  
Delegado al Comité Ejecutivo Nacional:  
Miguel Ángel Breton Pichardo, Su-  
plente: Jorge L. Marban.  
Delegados a la Asamblea Nacional:  
Francisco Herrero Morato, Gonzalo López  
Trigo Gabancho, Suplentes: Nicolás  
Lluy Fuentes, José M. San Pedro  
qués.

### ORIENTE

Aguilera y Lacret, altos. Stgo. de C.

#### COMITE EJECUTIVO

Presidente: Rodolfo Ibarra Pérez.  
Secretario: Ildefonso Moncada Machado.  
Tesorero: Francisco Ravelo Repilado.  
Vocales: Ulises Cruz Bustillo, Saúl  
J. Ravelo Repilado, Antonio Bruno  
Gland, José F. Medrano Espinal.  
Delegado al Comité Ejecutivo Nacional:  
Eloy de Castroverde, Suplente:  
Figueroa Martínez.  
Delegados a la Asamblea Nacional:  
Enrique Luis Varela Cernada, Rodolfo  
Carrás Sánchez, Suplentes: José L.  
Cines Morlote, José Fernández

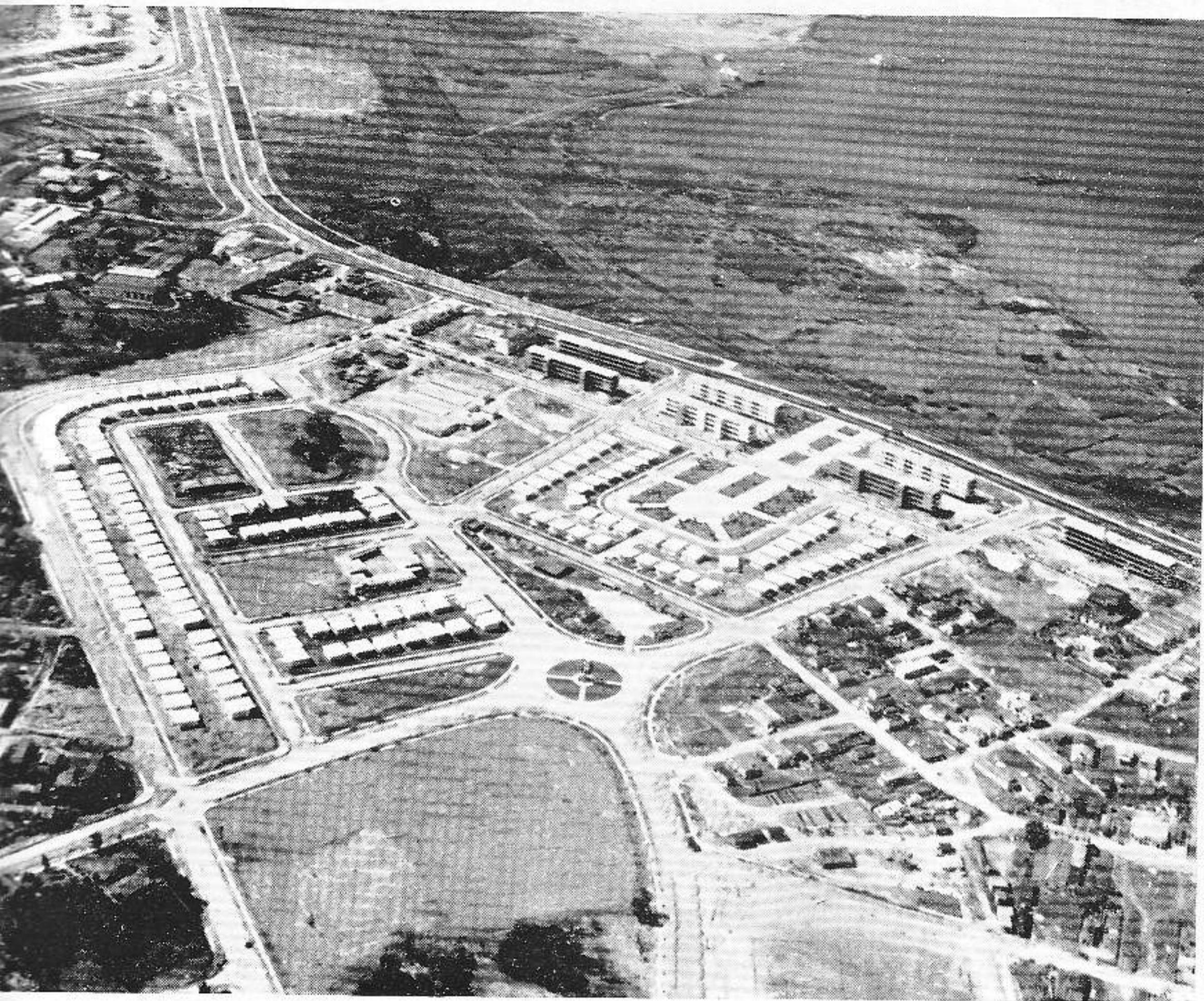

La aérea del grupo de viviendas económicas construido en la barriada de Luyanó por el Ministerio de Obras Públicas.

## EL PROBLEMA DE LA VIVIENDA EN CUBA

Por el Arq. MANUEL FEBLES VALDES

De todos los problemas planteados a la sociedad, a consecuencia de la Guerra Europea, el relativo a la escasez de viviendas que mayores dificultades de resolución presenta, y más intensas preocupaciones produce", el arquitecto español Domenech Mansana en el año 1920 en que ya se producía en las principales ciudades del mundo la crisis de la vivienda, y en el año 1924 escribía el inolvidable arquitecto, recientemente fallecido, Luis Bay y Arca, en su obra *La Vivienda del Pobre*, lo siguiente: "El problema de la vivienda en Cuba tiene los mismos caracteres de gravedad que en otros países de las naciones, y, a pesar de eso, ningún

gobierno ha intentado, hasta el presente, el estudio de una ley que venga, si no a resolverlo, por lo menos, a mejorarlo."

La escasez de viviendas se producía con toda su intensidad en nuestro país en el año de 1935, cuando, desde el Colegio de Arquitectos de La Habana, que entonces yo presidía, iniciamos una campaña para incitar al capital privado a fin de que empleara sus dineros en la construcción de edificios destinados a viviendas, por ser una de las más sólidas inversiones del capital, que llevaba aparejado, además, el mejoramiento económico de nuestro país, toda vez que las cantidades que se invierten en la industria de la construc-

ción, van a parar a las manos de los empleados y obreros que integran los 54 sectores del ramo de las construcciones.

Desde esa fecha, hasta el presente, nuestras ciudades y principalmente La Habana, han aumentado considerablemente en población y el número de residencias y casas de departamentos ha sido extraordinario, sobre todo, desde que se votó la Ley de Alquileres y especialmente en estos últimos cuatro años de gran prosperidad económica en nuestro país y, sin embargo, la crisis de la vivienda continúa en todo su apogeo, no hay una sola casa o un solo departamento vacío y todos los que últimamente se han construido, tienen un tipo de alquiler tan elevado que no se encuentran al alcance de la clase media, ni de modestos empleados y obreros, debiendo significarse, además, que todavía presenciarnos el bochornoso espectáculo de los llamados "barrios de indigentes", pues el censo de los residentes en los mismos arroja un porcentaje crecidísimo de individuos que pueden pagar alquiler y prefieren vivir esa vida nómada, antes que incorporarse a la civilización.

Todavía existen en nuestras ciudades, no obstante nuestros avances sociales y sanitarios, los solares y ciudadelas, con todo ese horror de hacinamiento, promiscuidad, falta de higiene, focos de enfermedades y ejemplos de baja moral. Lo más doloroso de todo esto es que hay padres de

familia que ganan lo suficiente para pagar el alquiler de una modesta casa si estuviera a tono con sus entradas, pero la triste realidad es que sólo se fabrican departamentos con alquileres elevadísimos y difícilmente se encuentra uno desalquilado.

La crisis de la vivienda sólo habrá de superarse cuando se hayan construido muchas casas, tantas casas como aspirantes con posibilidades económicas a ocuparlas existan, pero hay que poner en ejecución con toda urgencia, los planes que tiendan a aminorar hasta donde sea posible esta crisis en su doble aspecto, económico y social, urbano y rural, construyéndose casas económicas en las ciudades y transformando el bohío en una confortable vivienda rural, con estos dos objetivos: casas para alquiler a bajo precio y casas para adquirir a largo plazo.

Ya en Noruega en el año de 1903 se dictó una ley creando un Banco de Crédito que concedía préstamos a largo plazo, a cambio de un interés anual que no excedió del 4% y mediante una garantía municipal facilitaba a las personas sin recursos, la adquisición de pequeñas propiedades rurales o urbanas, destinadas a viviendas de uso personal.

En la Argentina, Uruguay y Chile, se han acometido magnos programas de construcción de



*Edificio colectivo también construido en Luyanó por el Ministerio de Obras Públicas.*



Vista de un grupo de viviendas económicas terminadas en Luyanó por el Ministerio de Obras Públicas.

viviendas económicas, por medio del Instituto Nacional de Viviendas Económicas y de la Caja de Habitación Popular. En esta Caja de Habitación Popular de Chile, realiza préstamos para construcción y ha obligado a las empresas industriales a otorgar un tanto por ciento de sus utilidades, para la formación de cooperativas que fabriquen viviendas para sus obreros y empleados.

En el Perú, existe un Banco Central Hipotecario del Estado, que realiza préstamos para la construcción de casas para empleados y obreros.

En Nueva York, la Municipal Housing Authority, en asociación un plan de varios millones de dólares, destinados a la construcción de viviendas económicas.

En México, se expropiaron los terrenos situados en las zonas urbanas, para destinarlas a la construcción de viviendas económicas.

En Colombia, según el *Boletín de la Unión Obrera*, el Gobierno está haciendo uso máximo del Banco Obrero, establecido en 1827, ejecutando en la actualidad un plan que incluye la construcción de cuarenta mil casas en todo el país en el lapso de 10 años, que requiere la inversión de nueve millones de dólares anuales, destinados a la construcción entre 13 ciudades principales, de acuerdo a los estudios de planificación para la vivienda futura máxima de 800,000 habitantes. Las casas pueden ser alquiladas o compradas con opción a compra. Los costos asumidos para el proyecto de vivienda económica por cada persona, son los siguientes:

superficie de la casa, 10.00 metros por cada persona que la habite; superficie del terreno, 33.00 metros por cada una de esas personas; costo de la producción, 750 bolívares por persona; costo del terreno, 150 bolívares por persona.

En Europa se han ensayado distintos planes tendientes a la construcción de casas económicas, principalmente en Francia, Alemania, Italia, Suecia y España.

●

Es innegable que el gobierno del Dr. Grau San Martín, realizó un magnífico esfuerzo al emprender la construcción de la barriada nueva que aún no ha recibido nombre, aunque se le conoce con el demasiado corriente de "barrio obrero". Esta denominación está hace rato abolida por los mejores tratadistas de sociología y de urbanismo, llamándose en todos los países "viviendas económicas" o de bajos alquileres para rendir el más importante servicio de asistencia social de nuestra época.

Nosotros no poseemos legislaciones adecuadas que tiendan al desarrollo y a la creación de cooperativas para la construcción de viviendas económicas con la supresión de cánones y contribuciones que compensan a la iniciativa privada o semiprivada, la inversión de capitales en esta clase de edificios.

Ante tal carencia, el Estado, por segunda vez, pues la primera fué hecha hace muchos años cuando se construyó el reparto Pogolotti, ha emprendido la construcción de esta clase de vivien-

das, pero casi al terminarse éstas, parece que falta un eslabón, es decir, una Junta formada por delegaciones o simplemente una Comisión del Estado que pueda alquilar o vender las viviendas, con resultados beneficiosos para las dos partes. El Estado no puede regalar ni vender propiedades, ni volverse subarrendador, pues entre las atribuciones de los distintos Ministerios no se han fijado ninguna de éstas; precisa de un Comité de Viviendas o institución semioficial, parecida a la Junta de Maternidad Obrera o a la Corporación de Asistencia Pública, que a la vez tenga prerrogativas y poderes para realizar toda aquella clase de operaciones de índole privada que el Estado no puede abarcar.

Tampoco se puede obligar a que los trabajadores se conviertan en propietarios, cuando ellos desean solamente obtener viviendas confortables por un módico alquiler y la Comisión o Junta de Viviendas, es la encargada de seleccionar los futuros inquilinos de esas casas económicas y esta selección se hace primero, revisando, entre las listas de candidatos a ocuparlas, cuáles son los padres de familia, el número de hijos que tienen y, sobre todo, la moralidad de la familia; es necesario que sean verdaderos trabajadores honrados, cuidadosos hasta del vestir de ellos y de su prole y cuidadosos de sus propias pertenencias, pues esto es de suma importancia en las viviendas colectivas, que de otra manera divergirían en viviendas abandonadas, de dudosa moralidad o finalmente centros de conspiraciones de los elementos extremistas contra las otras clases de la sociedad.

Las discusiones que se han entablado en múltiples Congresos de Urbanismo y Congreso de la Habitación, sobre si se debieran preferir casas colectivas de departamentos de cuatro a ocho pisos o viviendas aisladas de una sola planta para cada familia, las discusiones y todo lo que se ha escrito sobre la preferencia entre los "flatts y cottages", no han podido llegar a resultados concretos, porque cada una de las soluciones depende antes que nada de las características del problema a resolver y hay casos donde urgen los edificios altos, verbigracia, las grandes barriadas dentro de las zonas urbanas, tales como se han hecho en las principales ciudades del mundo, especialmente en estas últimas décadas en la ciudad de Nueva York, con los célebres conjuntos de Harlem, Williamborug, Queen Bridge y Red Hook House.

Estos conjuntos de casas de ocho pisos con elevadores y toda clase de servicios colectivos y construídos en áreas donde la superficie destinada a jardines y parques varía del 70 al 80% y la destinada a la fabricación sólo alcanza el 20 o el 30 por ciento, están administrados por la Housing Authorities de New York, o sea el Comité de Vivienda de la Ciudad, pueden servir de modelo en cuanto a su organización para cualquier empresa de esta índole que se desee.

Las casas de un piso o viviendas aisladas generalmente se emplean en barriadas semirurales o allí donde el terreno es muy barato y abundante, poseyendo, además, rápidas vías de comunicación y sistema de transporte que lleven, por el menor gasto y tiempo, a los trabajadores a fábricas y oficinas, comercios, etc., donde laboren.

De estos tipos de viviendas suburbanas de una y dos plantas, las famosas ciudades jardines norteamericanas o ciudades satélites, como la de Green Belt, cerca de Wáshington, ofrecen los más acabados tipos de confort y distribución de barriadas con vistas a resolver el aforismo de agua, sol, luz, aire, parques, jardines, cultura y educación y entretenimiento para todos, además de las atenciones médicas y de verdadera asistencia social de que están dotadas.

Desde hace muchos años, hemos clamado por que fuera la Universidad la que emprendiera la construcción de una ciudad jardín, o ciudad industrial de este tipo para alojar a los trabajadores y estudiantes que trabajan en el Central Limones. De esa experiencia social pensamos que surgirían los modelos para las futuras poblaciones de azúcar que va clamando ya desde hace años la abundancia, la riqueza de nuestro país con sus bateyes municipales. Es necesario que algo quede junto a los ríos o manantiales de oro, que nuestro pródiga caña suministra continuamente, pero no basta sólo con la construcción de viviendas, y con ellas no va aparejada la Comisión de Asistencia Social, que vigile, supervise y entretenga todo el conjunto.

¡Cuántas décadas lleva la campaña para erradicar el bohío o, por lo menos, cambiarle aquellas características mortíferas que poseen por otras más higiénicas y de acuerdo con los más elementales principios de higiene y saneamiento. Es tiempo ya de que nuestros bohíos estén dotados de pisos de cemento, tabiques divisorios para evitar la promiscuidad y servicios sanitarios, con sus letrinas, agua y luz eléctrica, etc. Las Cajas de Retiro y las montañas de oro acumuladas sin empleo útil y produciendo miseria, pueden inteligentemente invertirse en grandes compañías de viviendas urbanas y suburbanas.

Así es, por qué no decirlo, cómo en nuestro país se han hecho por los gobiernos dos ensayos de barrios obreros: primero, el de Pogobón actualmente en el gobierno del doctor Grau y después, durante el gobierno del general Machado, el arquitecto Luis Echevarría hizo las construcciones de residencias para obreros en el poblado de Rancho Boyeros.

Se han dedicado a estudiar estos problemas de la vivienda, el desaparecido arquitecto Luis de Sevilla y los queridos compañeros arquitectos José María Bens y Pedro Martínez Inclán.

como el distinguido periodista Armando Mariñel, artista y urbanista, desde las páginas del "Diario de la Marina".

El compañero y arquitecto Honorato Colete, que presentó en el IV Congreso de Ingenieros de Cuba, un magnífico tema titulado "Un caso concreto de rehabilitación urbana en La Habana intramuros", donde presenta soluciones adecuadas para resolver, en parte, la crisis de la vivienda, el cual debe ser considerado por lo práctico e interesante.

El compañero doctor Aurelio Espinosa, ha iniciado un sistema cooperativo para la construcción de edificios de departamentos, forma que desde hace mucho tiempo se ha ensayado en Italia, Francia y otros países europeos, que permite que cada departamento pertenezca a un dueño distinto y que se reúnen en forma cooperativa para la construcción del edificio.

El procurador señor Ramón Betancourt hizo en el año 1947 un trabajo relativo a un proyecto de ley creando una Comisión Nacional Distribuidora de Casas y Fincas Rústicas para Empleados y Obreros, estableciendo impuestos a los propietarios y contribuciones a los empleados y obreros, para formar el fondo con que acometer la empresa, y, por último, la Cooperativa de Empleados y Obreros de la Cuban Telephone Company, se organizó en el año 1938, con la cooperación técnica del que tiene el gusto de hablarles, para emprender la magna obra de construir mil casas para dichos empleados, a cuyo plan se adhirieron accionarios del Banco Gelats, de "El Encanto", de la Standard Oil y de otras entidades comerciales. Elaborado un plan científico, fué sometido a los inversionistas cubanos y todos lo encontraron admirable y elaboraron el plan, pero ninguno se dispuso a facilitar el dinero en contraste con los inversionistas del Canadá, que se apresuraron a suministrar el dinero necesario.

Mediante este plan, se fabricaban tres tipos de casas, de una, dos y tres habitaciones, con un precio en aquella época, que variaba de dos a cuatro mil pesos, que pagaba el adquirente en veinte años, con un módico interés, el cual venía siendo mucho menor cantidad que la pagada por alquiler mensual en cualquier casa, estando, además, protegido el adquirente por medio de un seguro de vida, enfermedad y desempleo, para garantizar en todo momento el pago mensual de renta e intereses.

Conviene significar que todas las casas no tenían un tipo standard en su composición exterior, sino que eran de distintos estilos y aspectos, lo mismo se construían en distintos barrios. Este plan fué iniciado precisamente en los momentos

que estallaba la guerra, impidiendo la salida del dinero de Canadá que hubiera permitido la realización de un plan revolucionario que contribuía en parte a la solución de la crisis de la vivienda y a satisfacer en muchos individuos los anhelos de toda una vida de ser propietario de su casa, de tener su hogar, de estar más vinculado con la tierra de donde se es ciudadano; en una palabra, de ser más cubano.

En resumen, diremos que la solución del problema estriba en construir muchas casas urbanas y rurales, para *adquirir* y para *alquilar*, bien mediante la formación de cooperativas particulares, o de cooperativas formadas por empleados y obreros con la ayuda de los patronos de grandes empresas en industrias o también con la creación de un banco que preste el dinero a módico interés y a largo plazo de liquidaciones a toda persona que desee construir su casa o a las entidades que se propongan construir viviendas de módicos alquileres.

El dinero existe de sobra en Cuba. Un ejemplo lo tenemos en la Caja de Retiro Azucarero, que preside el león José Morell Romero, quien, con una administración pulcra, ha logrado reunir más de 30 millones de pesos, los cuales permanecen inactivos en los bancos. ¿Qué mejor inversión podían dar a parte de sus reservas todas esas Cajas de Retiro, que el destinarlas a la fabricación de confortables e higiénicas viviendas económicas?

Además de producir interés al capital inactivo, contribuirían a resolver un problema social tan grande como lo es el de la vivienda.

Cualquiera que sea el plan que se ponga en ejecución es indispensable crear la Comisión o Comité de Viviendas integrado por representantes de las corporaciones económicas, profesionales y obreras.

Es un deber del Municipio prestar su mayor cooperación a la solución de estos problemas y estamos seguros que tan pronto el Alcalde Castellanos haya resuelto lo concerniente al Acueducto para dotar de agua a La Habana, prestará su mayor atención a este asunto.

En cuanto al gobierno central, puedo informar gustosamente a ustedes, que el presidente electo Dr. Carlos Prío Socarrás, está estudiando cuantos planes o sugerencias llegan a sus manos, que tiendan a resolver este problema social, uno de los que más le preocupa y al que habrá de darle adecuada solución después del próximo 10 de Octubre, en que felizmente asuma la dirección de los destinos del país.

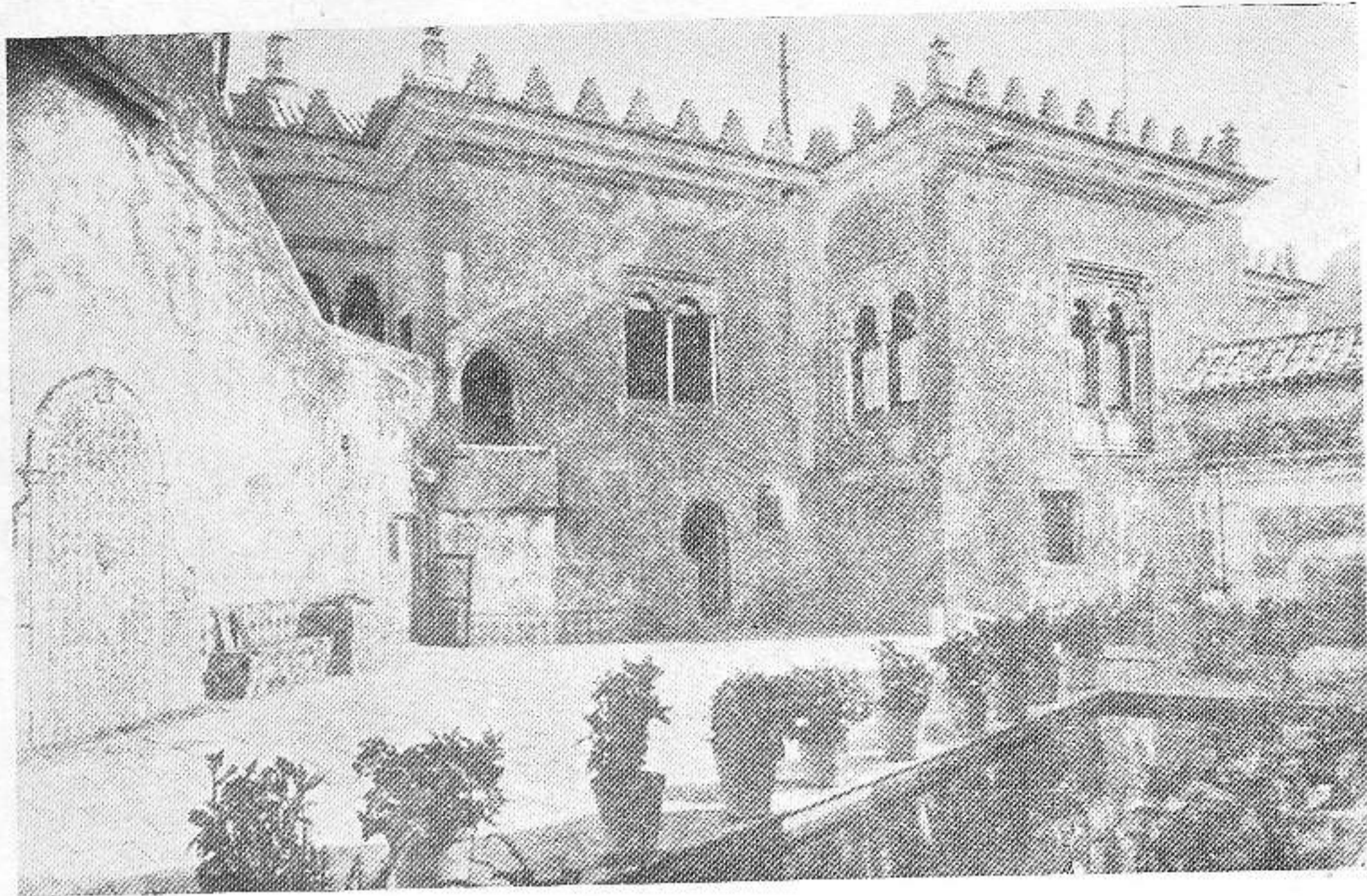

*Patio del León en el Palacio de Sintra.*

## IDEAS ACTUALES SOBRE ESTILO MANUELINO Y MUDEJARISMO PORTUGUES

Por FLORENTINO PEREZ EMBID

**E**N los años últimos la crítica del arte portugués ha entrado en cauces más rigurosos, más hondos, más finos cada vez. Los historiadores y los críticos lusitanos, algunos de ellos especialmente, y también los extranjeros que escriben sobre Portugal, han dado a sus análisis y a sus escritos un tono científico, definitivamente alejado del puro comentario gratuito, ocasional y grandilocuente. Otros han dado un paso más. Y así, Reynaldo dos Santos ha podido escribir en su último trabajo, ya de este mismo año 1947, que "ahora la crítica de arte no es sólo tarea de erudición, ni siquiera de pura historia, en el sentido de cronología y biografía de los artistas. Para criticar importa integrar a la obra de arte en su propia sensibilidad, crearla de nuevo de alguna manera, para sorprenderle todas sus intenciones, toda su sutileza y sentido interior. Discriminar las afinidades es también materia de sensibilidad, y alcanzar a ver su significado exige larga visión de conjunto, que abarque todas las expresiones originales y las resonancias de la

época, que son, en esencia, el sentido filosófico de la creación y de la renovación artística".

Naturalmente que la crítica así concebida ha de tener una base científica sólida. No puede ser puro lirismo vacío. Necesita tener bien presentes los fallos que convierten hoy en mero pasado literario otros muchos escritos, que en su tiempo creyeron ser críticos y que incluso eran muy estimables por sus méritos propios; porque no hay que olvidar que la literatura es digna de la mayor estimación en sí misma; pero, sobre todo, cuando no pretende ser cosa distinta de lo que es. Esto no lo olvida de ninguna manera la más reciente crítica portuguesa de arte.

Uno de los problemas que esa crítica ha abordado con mayor minuciosidad es el del estilo manuelino, tema complejo, en el que es demasiado fácil perderse en medio de una nebulosa de inutilidades, hibridismos y matices; además de su medio de otra, la que forma la complicada metodología exigida por el estudio del propio tema.

No sé en cuánto, si en mucho o en poco, habré contribuido a afinar los conceptos vigentes en torno al estilo manuelino con un libro que publiqué ya hace algunos años sobre el mudéjarismo portugués.<sup>1</sup> La excepcional acogida que aquel libro tuvo en Portugal,<sup>2</sup> mi propio permanente interés por la cultura portuguesa, la atención que le prestaron comentaristas importantes en varios países,<sup>3</sup> y, sobre todo, la discusión suscitada por los puntos de vista que entonces manifiesto, explican que ahora—por completo dedicado a estudios y trabajos científicos de otra especialidad—vuelva sobre el para mí ya viejo, aunque siempre querido, tema del arte lusitano tan representativo.

La discusión de sus puntos de vista es, en sí misma, la fecundidad mayor a que un estudio de esta naturaleza puede aspirar. Son muy pocos los libros magistrales ante los cuales sólo es posible la admiración y el aprendizaje, y, por supuesto, aquel libro no hubiera osado nunca considerarse un acto de ellos. Siendo esto así, su mejor mérito estuvo siempre en servir con sencillez al pensamiento cada vez más acertado de las ideas, y en evitar el peligro cierto de un olvido indeseado.

Además en cuenta que entonces se estudiaron sólo las cuestiones relacionadas con el mudéjarismo portugués, sino también todas aquellas que se refieren al concepto de estilo manuelino, que metodológicamente son previas a las primeras, por cuanto las determinan y deslindan necesariamente. Esto supuesto, es necesario re-

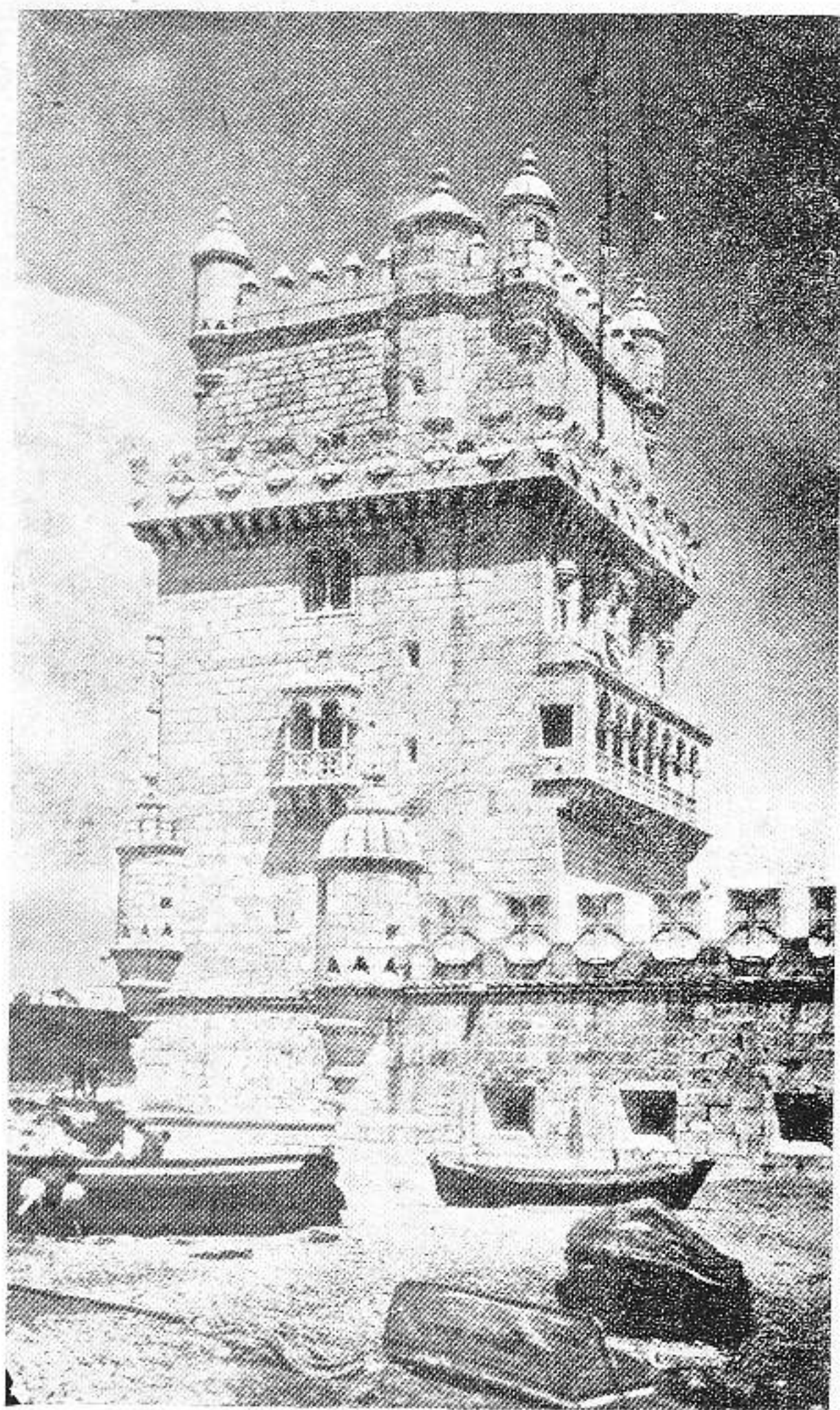

Torre de Belem.

cordar ahora la serie de afirmaciones contenidas en la tesis que entonces sostuve, y que por lo menos parecen rotundas y coherentes. Helas aquí:

El estilo manuelino, la más destacada muestra del genio artístico portugués, es fundamentalmente barroco, y no debe confundirse de ninguna manera con el conglomerado de las manifestaciones artísticas que Portugal produce durante el reinado de Manuel I (1495-1521), ya que en ese conglomerado entran elementos muy diversos; incluso en la terminología debe marcarse con la máxima claridad tal distinción, y de ninguna manera debemos conformarnos con la vaga y cronológica designación global (página 44).<sup>4</sup> A mi entender, nunca será demasiado todo el cuidado que se ponga en diferenciar por completo el punto de vista de la historia—cronológico—y el punto de vista del arte—meramente estilístico y estético—(pág. 53). El gótico final portugués constituye el índice más seguro en que

<sup>4</sup> Cito las páginas por la primera edición.

<sup>1</sup> Juan Embid, Florentino: *El mudéjarismo en la arquitectura portuguesa de la época manuelina* (1a. edición), Instituto de Arte de la Universidad de Sevilla, Sevilla, 1943.

<sup>2</sup> El Premio "Camoens", concedido cada dos años por la Academia del Consejo a un estudio publicado por autor portugués sobre cualquier aspecto de la vida o de la cultura portuguesa, constituye para aquel libro un timbre de orgullo por la procedencia portuguesa que por el propio autor es internacional.

<sup>3</sup> Juan C. Schmidt en *Gazette des Beaux-Arts*, edición de Nueva York, mayo de 1944.

<sup>4</sup> Juan C. Schmidt: *Más glosas portuguesas. Mudéjarismo*, en *Arriba*, Madrid, 25 mayo 1944.

<sup>5</sup> Juan Rodríguez Casado: *Arquitectura portuguesa de la época manuelina*, en *Arbor, Revista General del Consejo de Investigaciones Científicas*, Madrid, núm. 7, febrero de 1945.

<sup>6</sup> Juan Embid, en *Hesperis*, Argel, primer semestre de 1945.

<sup>7</sup> Juan Embid: *El arte mudéjar en Portugal*, Instituto de Arte, C. S. de I. C., Madrid, 1945.

<sup>8</sup> Juan Embid: *Barroquismo y estilo manuelino*, en "A B C de Arte", Sevilla, septiembre de 1944.

<sup>9</sup> Juan Embid: *Mudéjarismo portugués*, en *La Esfera*, Madrid, núm. 12, 10 septiembre 1944.

<sup>10</sup> Juan Embid: *Arte de Portugal*, en *Archivo Hispalense*, Sevilla, 2a. época, núm. 10, 1945.

<sup>11</sup> Juan Embid: *Arte de Portugal*, en "Cátedra de Historia", de Radio Nacional de España, Madrid, 2 julio 1944.

<sup>12</sup> Juan Embid: *Arte de Portugal*, en "Arriba", Madrid, 11 febrero 1945.

<sup>13</sup> Juan Embid: *O estilo manuelino*, en *Boletim de Arte e História de Belas-Artes*, XVI, Lisboa, 1947.



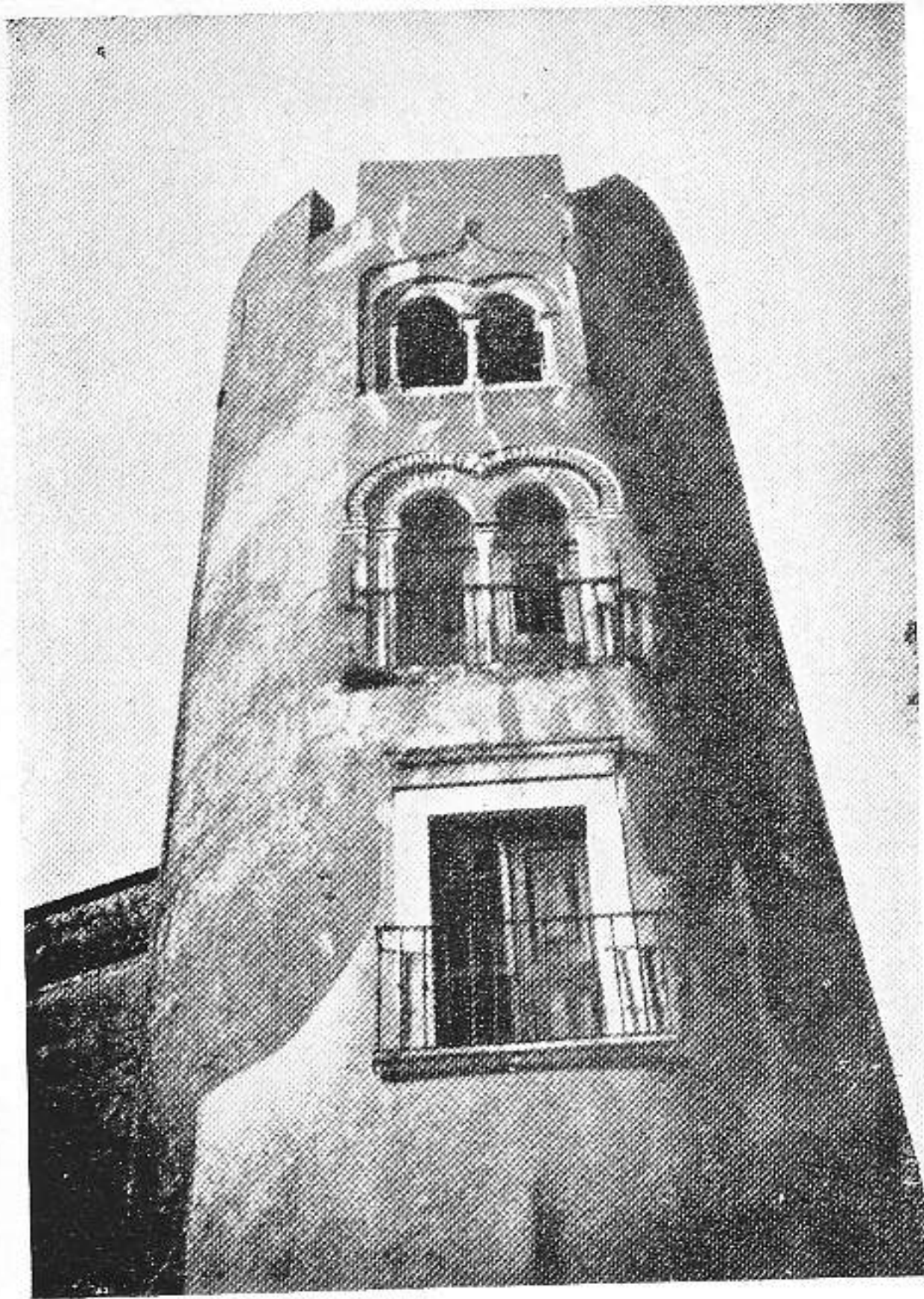

Torre del castillo de Alvito.

encontrar todos los elementos históricos y sociales de la realidad nacional contemporánea (página 26 y siguientes). Por eso, en ese gótico portugués de finales del XV y comienzos del XVI conviene considerar como dotadas de personalidad propia y por completo independiente—al menos, en sus manifestaciones más puras—tres maneras artísticas diferentes: el gótico flamígero, el mudéjar y el gótico de carácter nacional o manuelino (pág. 53).

De todas ellas, los monumentos mudéjares están localizados con sorprendente y significativa exclusividad en el ámbito geográfico del Alentejo, con una importante excepción que es el Palacio de Sintra, en la Extremadura portuguesa (pág. 188). Esa dualidad regional coincide con una íntima y evidente dualidad artística (página 171). El mudejarismo del Palacio de Sintra, que corresponde a la primera etapa de las reparaciones hechas en el edificio durante el reinado de Don Manuel, manifiesta una clara influencia de la arquitectura andaluza (págs. 58 y sigs.; 171 y sigs. y 188). En cuanto a la arquitectura regional alentejana está constituida por dos núcleos monumentales de personalidad bien perfilada: las iglesias torreadas y los edificios civiles; hay que volver a una integración estilística de

toda la arquitectura res los distintos problemas Este tipo arquitectónico que surgiera con ocasión anterior, y que ésta no revibrada de una importación ticas, sino la de emigratoria—de algún maestro español (pág. 188).

Por último, la Torre en modelos marroquíes los monumentos del mágina 187). Esta cuestión problema del origen de es decir, de si su raíz dición artística portu pañola, o en la del Mo dejarismo de Sintra m andaluz, y el alentejan gración de un maestro español. Ahora bien, de los intereses de la histo sidero de mayor entidad fundamental diferencia a torre o baluarte de Re tejanos o el Palacio de

De todas esas afirma gada por Cesco Vian. cías patrióticas de este le llevaron a sostener, bro, que "en Europa n rroquismo, sino despu pleto del arte renacen análisis riguroso del m no queda "nada o cas

Como he dicho en o sidero en condiciones cuestión como la prim de escándalo de tanta siones. Si el concepto dota o una categoría De todas maneras, ent algún motivo para llar —que el propio Vian o jandrino; a la decorac tica y a la estructura a Alhambra de Granada del franciscanismo; o de la decadencia. No ejemplos pueda encont misma medida. Sino o vengán a no justifica profesor Vian".

Lo que hay de barr habrá quedado claro p parte de mi libro. M ella he seguido las hu de Reynaldo dos San

<sup>5</sup> Pérez Embid, Floren nuelino (*Respuestas a Ces* de 1944.

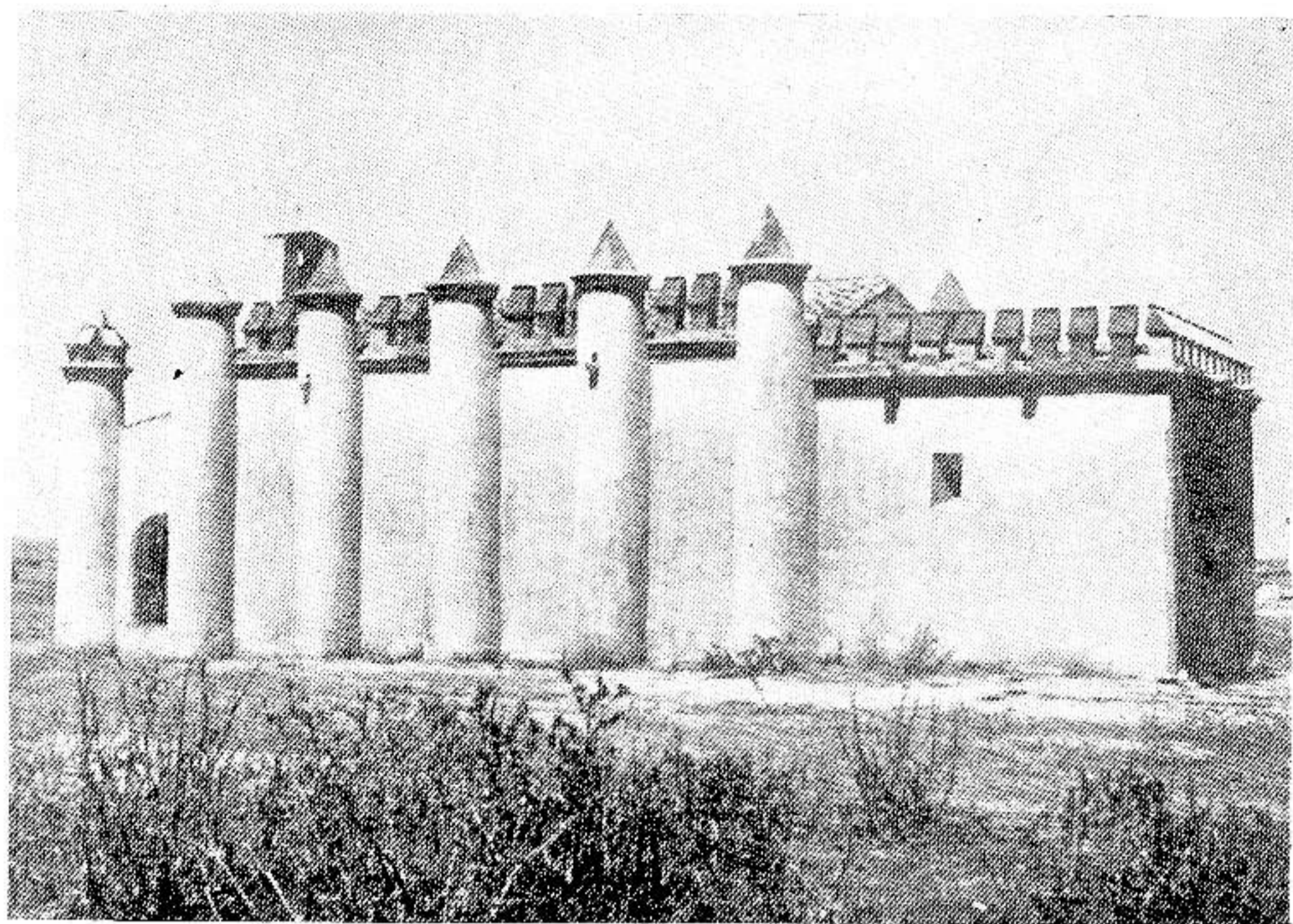

*Ermita torreada de San Andrés, en Beia.*

mo, en un trabajo <sup>6</sup> que acababa de salir cuando publiqué por vez primera mi estudio, caracterizaba el estilo manuelino con las palabras siguientes: "No manuelino, o tema tem uma importância secundária; é apenas um pretexto para cavar a pedra sombras profundas e entumescer as superfícies com a sua seiva túrgida." Y luego: "De locto, o barroco, como diz D'Ors, não é um estilo mas um espírito que insuflou movimento e quietação a vários estilos em várias épocas." Por otra parte, en la ocasión aludida antes he escrito yo mismo: "Finalmente, ¿puede ser un argumento fuerte que el barroquismo del manuelino se reduzca sólo a la decoración? ¿No ocurre una parecida en todo el barroco español de los siglos XVII y XVIII? Escritas estas líneas en el monasterio de La Rábida, durante los cursos de la Universidad de Verano, acabo de oír al marqués de Lozoya una frase que casi literalmente es esta: "Churriguera es un arquitecto tan austero como el que más lo haya sido en el mundo; aunque, eso sí, sea luego un ornamentista enloquecido."

Considerado, pues, el estilo manuelino como esencialmente barroco, su diferencia con los edificios del mudejarismo portugués aparece patente, por encima de toda coincidencia cronológica. Tenemos así delimitado un campo de es-

tudio perfectamente claro: el de la arquitectura alentejana por antonomasia y el Palacio de Sintra.

Las características arquitectónicas típicas del Alentejo condicionan de manera decisiva la impresión global que producen sus ciudades a un visitante observador y desapasionado. A veces —en esto como en todo— la mucha ciencia puede ser perjudicial; naturalmente, cuando es excesiva, cuando usurpa en el alma del visitante un puesto que no es el suyo y convierte a éste en un sabio, a riesgo de no dejarle apenas ser un hombre. Las ciudades alentejanas, vistas y estudiadas con un entendimiento teñido de cordialidad, acusan nítidamente su personalidad, y en ésta el mudejarismo influye con los rasgos más decisivos.

El mudejarismo alentejano de las grandes y las humildes casonas del XVI se concreta en una serie de motivos arquitectónicos y también en el espíritu con que los artistas regionales combinaron tales elementos, mezclando el ladrillo, el mármol, las almenas, los arcos geminados, las celosías, la cal y la piedra en un contraste colorista y sutil. Los más típicos entre esos motivos se repiten en un grupo monumental, que coincide con el de las casonas mudéjares en el espacio y en el tiempo de una manera sospechosamente rigurosa. Para la historia del arte siempre será un fuerte indicio, que creo no ha sido atendido nunca con suficiente profundidad, esta rigurosa coincidencia cronológica y espacial de los edificios civiles del mudejarismo alentejano y las iglesias torrea-

<sup>6</sup> Dos Santos, Reynaldo: *O espírito e a essência do arte em Portugal*, en *Conferências de Arte*, 2a. serie, Lisboa, Sá da Costa, 1943, p. 20.

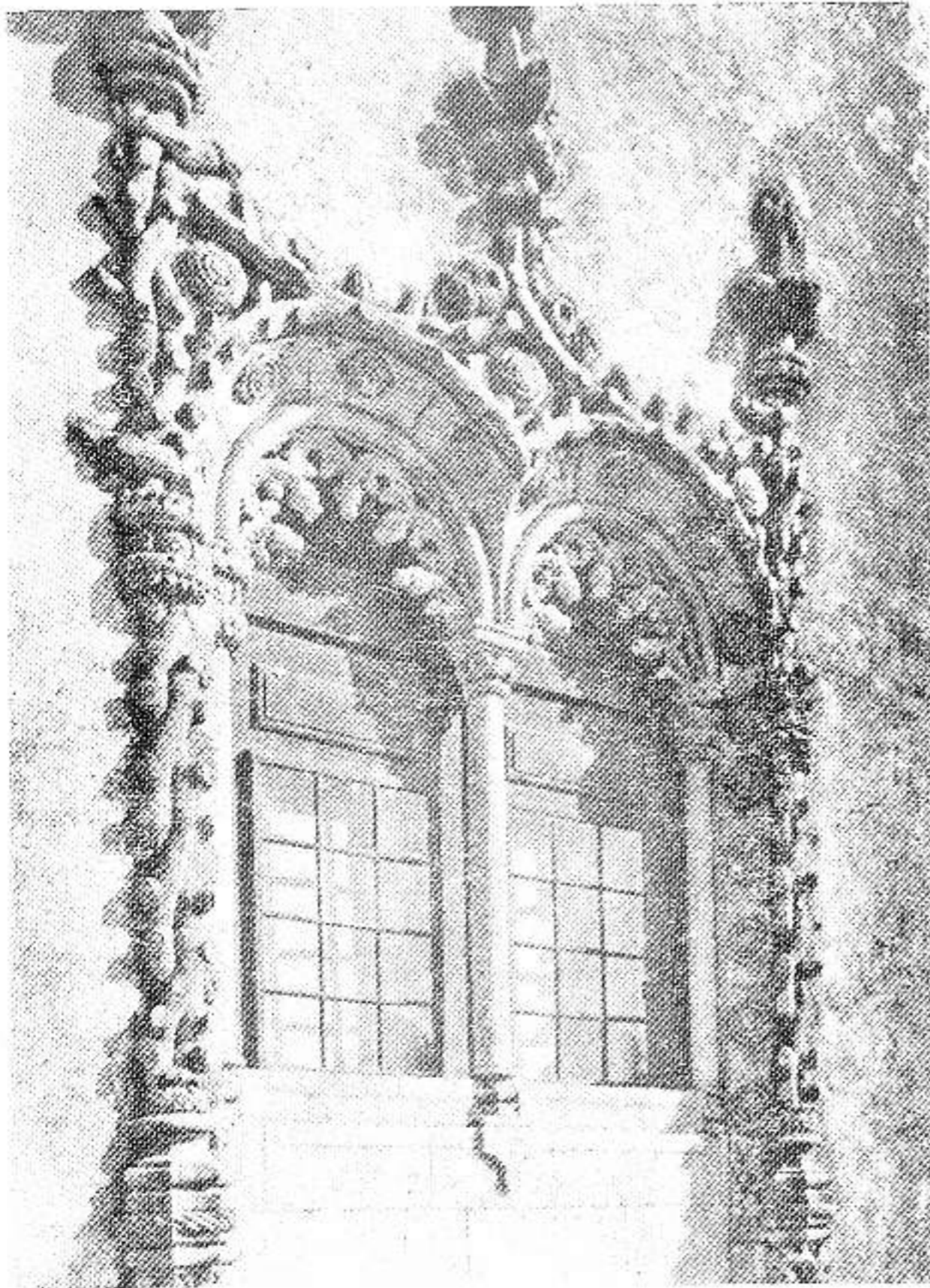

Ventana del cuerpo manuelino en el Palacio de Sintra.

das. A algo más que a una pura coincidencia casual ha de deberse semejante yuxtaposición. Algunas otras razones que fueron oportunamente señaladas, permiten aventurar la idea de que estas pequeñas y personalísimas ermitas torreadas no sean por completo extrañas al espíritu del mudéjarismo alentejano, máxime cuando sus elementos arquitectónicos más representativos vienen a mezclarse en una simbiosis naturalísima y bien lograda con los elementos que caracterizan a las casonas mudéjares. Esto es lo que ocurre en los dos edificios más importantes de la arquitectura regional: la quinta de Sempre Noiva, perdida en la altiplanicie alentejana, y el gran templo del que fué rico convento de San Francisco, en Evora.

Pero esta consideración unificada de la arquitectura del Alentejo no puede creerse ni mucho menos definitiva. Ciertamente, hay serias razones contrarias, algunas de las cuales han sido apuntadas por el señor Torres Balbás.<sup>7</sup> Especialmente es interesante su explicación del origen de los estribos cilíndricos, como llevados a las Ex-

<sup>7</sup> Algunos de los juicios de este señor, contenidos en su comentario, tienen un tono inexplicablemente apasionado que desdice de la necesaria ecuanimidad científica. Tanto que determinadas frases incluso alcanzan al organismo editor, el Laboratorio de Arte de la Universidad de Sevilla, cuyo bien ganado prestigio está por encima de todas las reticencias.

En cuanto a algunas otras afirmaciones cuyas denotan claramente ser fruto de una lectura superficial o atropellada, por cuanto prueban una comprensión solamente parcial y polarizada del libro a que se refieren.

tremaduras española y portuguesa por los caballeros calatravos, que los tenían como modelo en la iglesia gótica de su convento de Calatrava la Nueva (Ciudad Real). Cuando algún historiador se decida a ofrecer una visión de conjunto de la arquitectura mudéjar española, se iluminará uno de los panoramas más sugestivos de la historia del arte español, y entonces será llegado el momento de estudiar en relación con él al mudéjarismo portugués y ver sus relaciones con los demás núcleos peninsulares, lo cual—es evidente—facilitará la solución de muchas interrogantes planteadas aún. Sin embargo, todo anticipo y trabajo previo será siempre mucho más fecundo que el mero alejamiento de las dificultades inherentes a un estudio de amplias miras.

El Palacio de Sintra, teatro de la vida cortesana durante largas temporadas en la época más brillante y más grandiosa de la historia de Portugal, es por sí mismo una faceta distinta, mucho más estudiada y mucho mejor conocida, del mudéjarismo lusitano. En aquél, además, se yuxtapone físicamente a éste el estilo manuelino, circunstancia que no se da—a no ser por rarísima excepción—en todo el ámbito alentejano. En relación con las apreciaciones hechas sobre este palacio no hay por el momento nada importante que revisar.

Una última cuestión, singularmente atrayente y por eso singularmente debatida, es la de la relación posible entre el mudéjarismo portugués y la famosa y bellísima Torre de Belem.

Hace ya unos veinticinco años que planteó esta cuestión un crítico tan sagaz y tan experto como Reynaldo dos Santos. Su tesis, inicialmente sólo esbozada, ha ido perfilándose a lo largo de todas sus publicaciones desde entonces, y en distintos momentos ha suscitado contradicciones. A este respecto son de tener en cuenta los diversos trabajos de Vergilio Correia, que conservan vigencia científica indudable, lo cual no es idéntico a decir que sus afirmaciones deban siempre ser tenidas como concluyentes, ya que, como ha señalado certeramente Reynaldo dos Santos, sus estudios se resintieron con frecuencia de dos defectos esenciales para la crítica de arte: falta de sensibilidad y de espíritu filosófico; además, Dos Santos ha señalado en aquellos escritos una posición, un espíritu de contradicción y unos prejuicios que llevaron al profesor Correia a exponer su criterio de la manera menos propicia al diálogo y a hacer que las controversias degeneraran en polémicas. Esto, sin duda, es achaque frecuente en demasía.

En cuanto a la tesis sustentada en torno a la Torre de Belem, su autor ha vuelto últimamente sobre ella, en un artículo dedicado a considerar globalmente toda la problemática del estilo manuelino.<sup>8</sup> Con su acostumbrada preparación y ac-

<sup>8</sup> *O estilo manuelino*, ya citado.

lenguaje muy cuidado expone allí una breve historia del estilo y de las sucesivas opiniones de la crítica, y destaca cumplidamente su propia participación en la actual renovación de los conceptos sobre el manuelino. Al final trata también de las relaciones entre éste y el mudéjarismo portugués, y en tal extremo yo debo agradecerle en cuanto valen, no sólo sus frases amables y cordiales, sino la aceptación de muchos—no todos—mis puntos de vista, empezando por la nomenclatura y siguiendo por la diferencia artística entre el mudéjarismo de Sintra y el del Alentejo, hasta el posible origen español de este último y la independencia de la Torre de Belem.

La cuestión concreta de la Torre de San Vicente es lo que sigue en pie, y en ella deben considerarse dos aspectos distintos.

Uno es su supuesta relación con los monumentos mudéjares del Alentejo y de Sintra. A este respecto, ningún nuevo argumento obliga a rectificar la opinión de su absoluta independencia artística. Sigue pareciendo clarísima la fundamental diferencia entre lo constructivo y lo decorativo de dichos monumentos y la torre de San Vicente, Torre de Belem o baluarte de Restelo. Edificada ésta, en efecto, totalmente en piedra, en arreglo a un plan de distribución en consonancia con su carácter militar, con el empuje y las posibilidades que daba a su arquitecto el hecho de estar trabajando directamente al servicio del rey, la torre no presenta ni un solo elemento de los que caracterizan a los monumentos alenjanos. Ni arcos de herradura, ni muros de ampostería, ni contrafuertes cilíndricos con remates cónicos, ni las curiosas almenas de sección trapezoidal, ni alpende, ni nada de lo que constituye el tipo arquitectónico del Alentejo. Lo mismo se puede decir en relación con Sintra. Incluso la impresión de primera vista es concluyente. Y precisamente para hacer visible de golpe esa patente diferencia—que ha aceptado en amables palabras el Dr. Dos Santos—es para mí el único que entonces uní a las fotografías de Sintra y del Alentejo la preciosa fotografía de la Torre de Belem. Torre a la que con sobradas razones ha podido llamar el mismo crítico portugués "joya suprema del arte nacional".

El segundo aspecto antes aludido es el de las "gestiones musulmanas" de la torre y su origen marroquí. En otras palabras, que la Torre de Belem sea o no también mudéjar. Ciertamente, serían las razones expuestas por el Dr. Dos Santos a favor de su tesis de que las cúpulas de Restelo que acusan aún más la personalidad del baluarte de Restelo están tomadas de la *Kutuba* de Marrakech. Para reconocer esto no puede ser impedimento de ninguna clase el conceder atención a los argumentos del profesor Correia, si hubiera sido razonable tomar partido en bloques, ni hay por qué considerar enlazadas con las disputas las nuevas opiniones que puedan

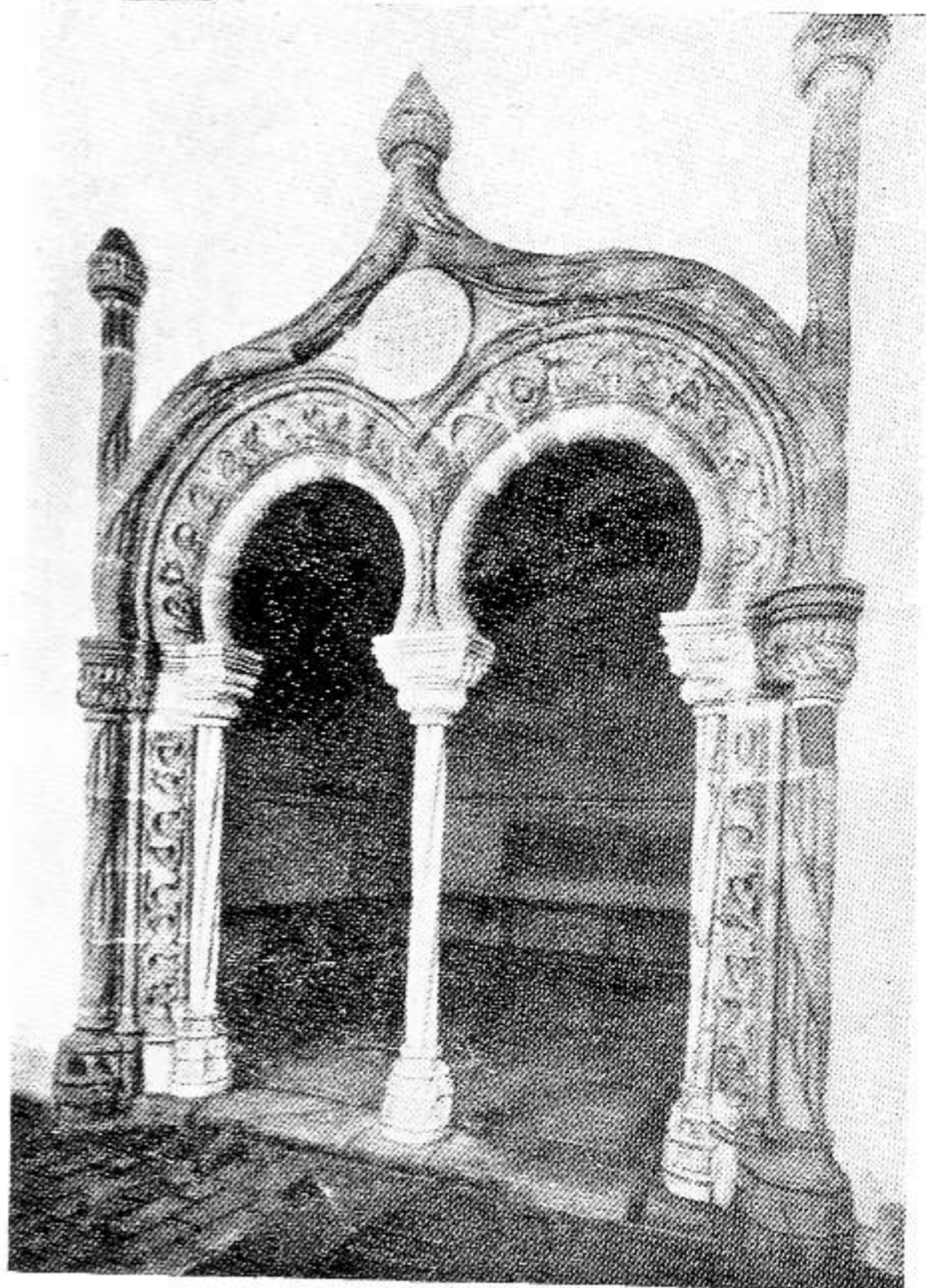

*Puerta en el convento de Loios, en Evora.*

ocasionalmente coincidir con uno u otro de los criterios en aquéllas mantenidos. El profesor Dos Santos señala con acierto las razones históricas que explican tal relación: la estancia en Marruecos de Francisco de Arruda, arquitecto de la torre. Otros argumentos artísticos, como la presencia de ventanas germinadas, son muchísimo menos fuertes, y creo que ninguno de ellos autoriza a afirmar absolutamente "que la Torre de Belem es tan mudéjar como los monumentos del Alentejo clasificados como tales".

Esto, en definitiva, viene a equivaler a la cuestión de la intensidad y la trascendencia con que Marruecos influyera en la mentalidad arquitectónica y en el estilo personal de los Arrudas. Baste con recordar que Paul-Antoine Evin, el último que ha estudiado concreta y detenidamente esta cuestión, considera que esas influencias son mínimas.<sup>9</sup>

Este es en resumen, y según yo creo, el estado actual de las ideas sobre el estilo manuelino y sobre el mudéjarismo portugués. Es más que posible que sea ésta la última ocasión en que escriba sobre tal tema, ya que de él me alejan inflexiblemente mis estudios actuales. En cambio, de lo que ningún español puede sentirse nunca alejado es de una estrecha solidaridad histórica con el genuino—ancho, seguro y generoso—espíritu de Portugal.

<sup>9</sup> Evin, Paul-Antoine: *L'architecture portugaise au Maroc et le style manuelin*, en "Bulletin des Etudes Portugaises", Instituto Francés en Portugal, Coimbra, fascículo 1 de 1942, etc.

# LA ENSEÑANZA DE LA HISTORIA DE LA ARQUITECTURA

Por el Arq. JOAQUIN E. WEISS Y SANCHEZ  
Profesor de Historia de la Arquitectura de la  
Universidad de La Habana.

EL tema que voy a tratar ante este ilustrado auditorio no tiene el palpitante interés del urbanismo, de la ciudad que nos envuelve en la red de sus calles y avenidas y nos confronta incessantemente con la masa de sus construcciones; ni la sugestión viva y actual de la arquitectura en su función sociológica o en la magia de su expresión estética. Pertenece a la más modesta esfera de la enseñanza, y aun dentro de ella se refiere únicamente a una parte, a una materia de las que integran aquélla. Pero, dada la posición destacada que esta materia—la Historia de la Arquitectura—ha venido ocupando en nuestra carrera, y el papel de orientadora en sentido estilístico que generalmente se le ha atribuído, he estimado oportuno dar a conocer el fruto de mi experiencia y de mis reflexiones en los últimos años, como Profesor Titular de dicha asignatura en la Universidad de La Habana.

En el ambiente de rebeldía que empezó a permear las esferas arquitectónicas a fines del siglo pasado, pareció, de improviso, que la enseñanza de una materia de naturaleza esencialmente histórica resultaría en adelante de dudosa utilidad, cuando no de positiva inconveniencia. La Historia de la Arquitectura, pensaron algunos—como la Historia del Arte—no sólo sería ya completamente inútil en el proceso que se iniciaba de completa renovación artística, sino que tendría que rendir cuentas por haber contribuído a mantener la arquitectura moderna bajo el yugo de los estilos históricos.

El hecho de que esta asignatura haya sido mantenida en los planes de estudio de todas las escuelas de arquitectura demuestra que la Historia ha sido exonerada, por lo menos tácitamente, de tal acusación. Conviene destacar, sin embargo, que más bien que contribuir al arqueologismo de la época que ha sido diversamente calificada como "del arte retrospectivo", "de los renacimientos", etc.; la Historia de la Arquitectura simplemente se puso al servicio de la Arqueología. La tendencia arqueológica antecedió al es-

tudio documentado de la Historia de la Arquitectura, cuya formación procedió *pari-pasu* con los descubrimientos arqueológicos; y así, pudiera afirmarse, inversamente, que la arqueología informó a las primeras historias y necesariamente determinó el giro o enfoque que se dió a su enseñanza. De Caylus, Lenoir y Winckelmann fueron hombres del siglo XVIII. Lassus y Viollet-le-Duc de la primera mitad del XIX, todos ellos arqueólogos en distintas ramas de las Artes. Las excavaciones de Herculano y de Pompeya comenzaron en la primera mitad del siglo XVIII. En cambio, la primera edición de la arcaica Historia de la Arquitectura de Fergusson no apareció hasta 1885, y la de Banister Fletcher hasta 1896. En tales circunstancias, era natural que éstas y otras historias coetáneas y subsiguientes constituyesen poco más que una recopilación más o menos ordenada de los descubrimientos arqueológicos, inclinándose a la *descripción* más que a la *crítica*, al estudio de los *elementos* y del *detalle* más que el análisis de los *aspectos fundamentales*.

Pero, siendo así que la Historia de la Arquitectura—como cualquier otro género de historia—se amolda y refleja, pero nunca afecta o se impone a las tendencias naturales de cada época, es indudable que debe de revisarse la naturaleza, la extensión y la agrupación de su contenido, al objeto de que pueda llenar con toda eficiencia en la época actual su finalidad esencial en la enseñanza, que es la de servir de *ejercicio analítico* y *valorativo* en la formación del "gusto" o criterio artístico del futuro arquitecto; para lo cual nos brinda el ejemplo objetivo de los edificios históricos, que podemos analizar y aquilatar retrospectivamente en relación con los pueblos y épocas que los crearon, y sobre los cuales han recaído el juicio de múltiples generaciones, lo que evidentemente no sucede con lo contemporáneo.

El sentido que debe tener esta revisión, por de pronto, es el de suprimir todos los aspectos y pormenores de naturaleza arqueológica, de interés transitorio y sin valor didáctico actual. Es

cambio, es necesario extender nuestra esfera de trabajo, a fin de presentar la mayor diversidad de aspectos fundamentales, como son los que se refieren a la *distribución*, a la *composición* y a la *expresión* que pueden servir de acicate, de levadura, para hacer fermentar las ideas en la mente del estudiante de Arquitectura, preparándolo para la creación.

El material de trabajo—los estilos históricos—de que hemos venido sirviéndonos en relación con estos fines es insuficiente y ha sido arbitrariamente seleccionado. ¿No resulta, en verdad, ingenuo, que en historias de la arquitectura como la novísima edición del Fletcher (1938), aparezcan relegados al final estilos como el islámico, en sus diversas "escuelas", el hindú, el chino y el japonés, y casi hasta la arquitectura norteamericana bajo el apelativo de "estilos no históricos"; mientras que apenas se mencionen las arquitecturas de la América procolombina y de la hispánica...? ¿Y qué quiere decir "estilos no históricos"? ¿Acaso estos países y su arte respectivo no han tenido historia o no pertenecen a la historia de la humanidad...? Hemos procedido en la selección del material histórico con un criterio estrictamente "europeo" u "occidental"; ahora es necesario concebir la Historia de la Arquitectura con un criterio *universal*, abriendo sus páginas y abriendo las aulas a *todos los grandes estilos históricos*.

Es indudable que—aparte de un exagerado occidentalismo—la causa que ha provocado tan absurdas diferenciaciones y agrupaciones ha sido la falta de una fórmula capaz de agrupar y de enfocar estilos tan diversos y a veces tan distantes en el tiempo y en ubicación, sin perder el sentido de unidad y de continuidad, a base de la concepción histórica tradicional, *Edad Antigua, Edad Media, Edad Moderna*.

Tal es el esquema increíblemente mezquino y falto de sentido—dice Spengler—cuyo absoluto dominio sobre nuestra mentalidad histórica nos ha impedido una y otra vez comprender exactamente la posición verdadera de este breve mundo de universo. A él, más que a nada, debemos el no haber conseguido aún concebir nuestra historia en relación con la historia de la humanidad entera."

El propio Spengler nos ofrece la alternativa de una estrecha y caduca fórmula "rectilínea" de escribir o de agrupar la Historia en una serie de ciclos históricos conclusos e independientes, de las grandes *culturas humanas*. Permítaseme recordar los conceptos generales en que basa su formulación de la Historia Universal el célebre pensador germano, cuya obra capital "La Decadencia del Occidente" ha calificado Ortega y Gasset como "la peripecia intelectual más estruendosa de los últimos años".

Toda investigación histórica—afirma Spengler—ha concebido hasta ahora a los pueblos

como algo dado, como algo primario, y la cultura misma como producto de ellos. Indios, griegos, romanos, germanos, han pasado por ser unidades absolutas creadoras de la Historia... Es necesario afirmar con todo rigor: Las grandes *culturas* son algo absolutamente primario, algo que emerge de lo más profundo del alma. Los pueblos que se hallan en el radio de una *cultura* son por su forma interna y por todo su aspecto, no los *creadores* sino las *creaciones* de esa *cultura*..."

Para Spengler la Historia Universal es la "biografía de las culturas", concibiendo a éstas como organismos superiores que emergen de pronto, se desarrollan, y luego de haber cumplido la suma total de sus posibilidades, desaparecen...

Compaginando esta concepción morfológica de la Historia, tan convincentemente expuesta por su autor, con ciertas atinadas observaciones de Alfredo Weber en su interesante obra "Historia de la Cultura", podemos establecer la siguiente premisa: Presidiendo y dando unidad a los distintos pueblos, sucesos, fechas y vicisitudes de la historia humana, ha existido cierto número de organismos superiores o ciclos históricos conclusos e independientes, las grandes *culturas*, atravesando un proceso natural de nacimiento, desarrollo, decadencia, y muerte. Algunas de estas *culturas* se han manifestado a través de un solo pueblo, otras a través de varios, que poseen así indiscutibles rasgos de familia, sin perjuicio de diferencias individuales más o menos notables. Algunas de estas *culturas* han desaparecido totalmente, otras se ha anquilosado en sus postrimerías, continuando una existencia caduca y estéril. Unas han coexistido en distintos ámbitos, otras se han superpuesto en una misma ubicación; pero todas se han influido en mayor o menor grado, constituyendo en conjunto un proceso de superación y de progreso en la vida de la humanidad.

Encontrando razonable la morfología de la Historia Universal basada en estos postulados, he ensayado aplicarla a la Historia de la Arquitectura, a los fines ya expuestos, de acuerdo con la agrupación, orden y razones que paso a exponer:

## I. LAS CINCO GRANDES ARQUITECTURAS PRIMARIAS

a) Arquitectura Egipcia; b) Arquitectura CaldeoAsiria; c) Arquitectura Hindú; d) Arquitectura Oriental (China-Japón); e) Arquitectura Americana Precolombina.

Corresponden estas Arquitectura a las altas culturas primarias de Weber, constituyendo evidentemente no sólo las primarias manifestaciones arquitectónicas de cada una de estas grandes regiones geográficas e históricas, sino también las más antiguas de la humanidad. Todas se enlazan con la Edad de la Piedra, y aunque distintas en sus rasgos particulares, tienen de común el per-

tenecer a culturas "mágicas", que Weber describe como "todavía trabadas emotivamente con la naturaleza en una especie de relación fantástica". En otras palabras, trátase de arquitecturas desarrolladas independientemente y condicionadas en gran parte por la limitación del desarrollo espiritual del hombre y de sus medios materiales. Este "viaje" alrededor del mundo en su alta fase histórica desde Levante, a través del Pacífico primero y del Atlántico después, hasta situarnos nuevamente en la cuenca del Mediterráneo, constituye un fondo apropiado sobre el cual proyectar las arquitecturas subsiguientes.

## II. LA ARQUITECTURA ANTIGUA MEDITERRANEA

a) Arquitectura Egea; b) Arquitectura Griega; c) Arquitectura Etrusca; d) Arquitectura Romana.

Por contraste con las altas culturas primarias, de carácter "mágico", presidió en el ámbito de la cultura antigua mediterránea un orden intelectual de ideas, "tratando el hombre de elevarse por encima de su destino, aunque todavía el conjuro del *hado*". Al mismo tiempo, nace en ella el concepto de la libertad del hombre y de su vinculación mutua; circunstancias que contribuyeron a la unidad de carácter que indiscutiblemente presentan estos diversos estilos. El factor decisivo de unidad, sin embargo, fué el propio mar Mediterráneo en cuyo ámbito se forjó esta cultura, a quien Weber atribuye en relación con ella el papel de "factor natural de configuraciones sociales". (Religión antropomórfica. El templo como vivienda de la divinidad. Sentido plástico en la Arquitectura. Los órdenes arquitectónicos.)

## III. LA ARQUITECTURA POSTERIOR DEL ASIA OCCIDENTAL

a) Arquitectura Sasánida; b) Arquitectura Bizantina; c) Arquitectura Islámica.

Esta cultura tiene su ámbito bien definido por Spengler, que la llama "ahabe" y según el cual aquella despierta en la época de Augusto en el espacio comprendido entre el Tigris y el Nilo, el Mar Negro y la Arabia Meridional. Por su parte Hauptmann en su "Arte de la Alta Edad Media" (Colección Labor), la define como "las culturas que, retrocediendo ante el avance de la colonización griega, de las ciudades de la costa hacia el interior del país, supieron resistir allí a las influencias extranjeras o entablar con ellas determinadas relaciones". A la comunidad de sentimientos religiosos, plásticos y expresivos de esta cultura "árabe", remitimos al lector o interlocutor al propio Spengler. Sin embargo, destacaremos como rasgos arquitectónicos que establecen la unidad de este grupo el uso común de la cúpula—sin duda creada y patrimonio de esta

región—el empleo de arcos sobre columnas, como correlato de la cúpula; y la afición a la decoración de mosaicos y cerámicas, con su característica luminosidad.

## IV. LA ARQUITECTURA OCCIDENTAL

a) Arquitectura Románica; b) Arquitectura Gótica; c) Arquitectura del Renacimiento; d) Arquitectura Moderna.

La unidad cultural de este grupo, producto de la sedimentación étnica de los germanos sobre los romanos, tiene sólo por interrogación el Renacimiento, consecuencia natural de la polaridad de esta cultura.

Desglosado del Renacimiento el "barroco", como ya ha sido generalmente aceptado, aquél constituye un intervalo relativamente corto que ni tan siquiera interrumpe la continuidad de las ideas y modalidades fundamentales de la cultura occidental. A esto se añade la afinidad entre los estilos góticos y barrocos destacada por Spengler y otros, y también ya generalmente admitida; con lo cual la unidad de la cultura occidental parece bien establecida.

Ensanchado así el horizonte arquitectónico por la inclusión de estilos que antes se hallaban desplazados, se nos ofrece en la enseñanza de la Historia de la Arquitectura la posibilidad de alejarnos de la especulación arqueológica, del detalle baladí, para enfocar los aspectos fundamentales de valor didáctico permanente. No sólo podremos estudiar los estilos en sí mismos, destacando sus características particulares, sino reforzar su conocimiento y apreciación por el análisis comparativo. Sin salirnos de las cinco arquitecturas primarias, podremos observar múltiples afinidades y contrastes propios de culturas que se hallaban en un mismo estadio o nivel espiritual y material, pero que a la vez se desenvolvían en medios físicos distintos y bajo distintas influencias externas. Así, por ejemplo, será interesante constatar cómo todas ellas erigieron construcciones piramidales, unas para servir de tumbas, otras para servir de templos; unas escalonadas, otras rectilíneas, pero todas como evidente reproducción geométrica de la colina natural en cuya cima residían los dioses y se posaba el rayo, y en cuyo seno el hombre primitivo disponía sus sepulturas. Con respecto a los distintos géneros arquitectónicos, podremos seguir el proceso del desarrollo de ese tan simple y eficaz medio de conmemoración, el monolito de piedra incado en el terreno, procediendo desde el prehistórico *menhir*, a través del obelisco egipcio, hasta la columna conmemorativa griega y romana, revividas en una u otra forma en la época moderna. Podremos comparar las distintas interpretaciones del túmulo, partiendo del *dolmen* prehistórico, y siguiendo con la tumba cónica egea y etrusca, la *estupa* hindú, la tumba hemisférica china; y la

mente las sepulturas cilíndricas y rectangulares griegas y romanas, como el mausoleo de Halicarnaso y el mausoleo de Adriano en Roma, en que la idea del túmulo alcanza su más acabada y grandiosa expresión.

En otro género arquitectónico, la portada monumental nos ofrece la ocasión de aquilatar el mismo concepto que de ella tuvieron diversas culturas, comparando el *pilono* egipcio, la puerta fortificada caldeo-asiria, los *toranes* y *gopuras* hindúes, los *pailus* chinos, los *toril* japoneses, los propíleos griegos, las puertas de las ciudades y los arcos de triunfo de los romanos; las grandes puertas (*ivanes*) de las arquitecturas sasánida y bizantina, la puerta fortificada y los arcos decorativos de la cultura occidental... El concepto y la realización del templo en sus dos aspectos fundamentales, o sea, como sagrario de la divinidad o símbolo de la divinidad y como lugar de reunión y de ceremonial colectivo, podrán ser estudiados comparativamente en las distintas culturas. Pensad a qué interesantes especulaciones da lugar la comparación, por ejemplo, del templo egipcio y del templo hindú, del *ziggurat* caldeo-asirio y el *teocalli* precolombino, el templo romano y la catedral gótica... Igualmente las posibilidades analíticas y comparativas nos ofrece la vivienda, reflejo del concepto de la vida doméstica en las distintas culturas humanas. Las posibilidades que se ofrecen son tantas y el valor de este ejercicio en estimular la imaginación y promover el análisis arquitectónico es tan evidente, que pienso pueda llegarse a una *historia comparada de la Arquitectura* como sucedáneo o al menos como complemento de un curso general de Historia de la Arquitectura.

La aplicación que he hecho durante los últimos cursos universitarios de este esquema de comparación histórica como base para el enfoque de esta materia en el sentido que queda brevemente expuesto, se ha llevado a cabo, a mi entender, con todo éxito. Aparentemente no presenta dificultades didácticas ni para el profesor ni para los alumnos; creo en cambio que ofrece diversas posibilidades, según el medio y las conveniencias de cada país o escuela particular, capaces de hacer

la enseñanza de la Historia de la Arquitectura más eficaz, más útil y más amena. Por todo ello, tengo el honor de proponer a este respetable Congreso la adopción de las siguientes resoluciones:

1. La Historia de la Arquitectura puede y debe de mantener un papel preponderante en la formación artística y cultural del estudiante de Arquitectura.

2. La Historia de la Arquitectura, acomodándose a las actuales tendencias de renovación arquitectónica, debe de evitar la especulación arqueológica y el detalle intrascendente sin valor didáctico actual, para enfocar los aspectos fundamentales de la *distribución*, la *composición* y la *expresión* arquitectónicas.

3. El método de enseñanza que ofrece mayores posibilidades es el estudio analítico y comparativo de los estilos y edificios históricos por medio de láminas, fotografías o proyecciones, cuando no sea posible visitarlos *in situ*.

4. Para que este estudio tenga mayor eficacia como estimulante de la imaginación y auxiliar en la formación del gusto o criterio artístico, debe de abarcar el mayor número de aspectos o modalidades arquitectónicas.

5. La concepción o clasificación de los estilos históricos en "Edad Antigua", "Edad Media" y "Edad Moderna", es inadecuada, por su limitación y exclusivismo, para servir de norma a la redacción y enseñanza de la Historia de la Arquitectura; por lo cual es imprescindible llegar a una concepción histórica más comprensiva y orgánica que permita incluir todos los grandes estilos históricos.

6. Se recomienda tomar en consideración, a los fines antedichos, las modernas teorías sobre morfología de la Historia Universal, tratando de aplicarlas a la Historia de la Arquitectura.

(La forma específica queda sugerida por el que suscribe, si bien no se incluye en estas "resoluciones", a fin de dar mayor flexibilidad a las mismas, dejando para el próximo Congreso Panamericano de Arquitectos, y previo el estudio y el ensayo correspondiente, la decisión de este importante extremo.)



# ARQUITECTURA, PINTURA Y ESTATUARIA

Por LE CORBUSIER

EL destino de la pintura! ¿Se trata de la pintura o, en las inquietudes que surgen sorpresivamente por todas partes, de la suerte de los pintores desocupados?

Pienso que en este debate se trata de la pintura. Se ha planteado el problema del realismo o del no-realismo, y con eso parece quererse decir: la vida o la muerte de la pintura. ¡Palabras!, porque en realidad el debate no implica sino matices que se extienden de un polo a otro polo.

La pinturas que nos trasmite la historia es, en parte, una pintura figurativa, una pintura documental, porque ningún organismo especial, ningún mecanismo permitía hacer más que lo que la habilidad del pincel podía dar.

La pintura asumió un papel muy particular durante milenios: por una parte, constituir archivos documentales o perpetuar un sermón, un discurso, fijando bajo formas más o menos herméticas, un pensamiento, una doctrina. De un acontecimiento fugaz, hacer un hecho permanente. Pero al hacerlo, e independientemente de esas tareas utilitarias, la pintura—y este es su fundamento, su destino—la pintura fijaba las portentosas creaciones del lirismo. Cuando la pintura era buena, ese lirismo resultaba específicamente el de las formas. Armonía plástica, variable y diversa hasta el infinito. Consistía, por lo tanto, en llegar al corazón sensible, evocar la poesía, meta definitiva de la pintura y de las artes.

Hoy—Fernand Léger acaba de decirlo—estamos saturados de imágenes. La máquina impassible, el objetivo, ha sobrepujado la retina humana; el mecanismo no tiene miedo del calor o del frío, ni se fatiga nunca. Así logra una imagen excepcional, a tal punto que sus productos son una revelación para nosotros. Nos permiten entrar en los misterios del cosmos por investigaciones a las cuales nuestras posibilidades humanas no podían pretender.

Hémos aquí, pues, inundados de imágenes, tanto por el cine como por las revistas o diarios; entonces, ¿no se ha realizado ya una gran parte de las tareas reservadas a la pintura? Cuando una época está al fin de su carrera, cuando ningún móvil colectivo la anima, se deja ir hacia

las dulzuras de la intimidad, a la ternura. Es natural que en ese momento, la pintura cunda, viéndose ejercer y vivir bien a innumerables pintores; el panorama cambia, era preciso que se produjera esto algún día; hoy entramos en un período colectivo: la pintura pierde parte de sus fines, los pintores pierden sus clientes. Estamos frente al drama actual, la angustia de ser inútil y no tener empleo. Los tiempos han cambiado, esa inmensa corporación de pintores dispuestos de un público, de una clientela, teniendo una meta que alcanzar, héla aquí completamente desamparada.

Ensayemos antes de ver si es posible ocuparse de su salvataje, si la aventura experimentada por la pintura es un progreso o una regresión.

Cuando una época se colectiviza o está poseída por necesidades comunales indiscutibles, semejantes a las que la última centuria preparó para la actualidad, esa época de aparecer la necesidad de edificar sistemas apropiados; sociales y de solidaridad, de pensamiento nuevo, y sobre todo, construcción de un equipo nuevo.

Inútil evocar lo que ha podido ser la revolución ocurrida durante un siglo: se ha erigido sobre todas las sociedades del mundo, transformando, perturbando, forjándolo todo; también ha producido consecuencias deploables pero trayendo, por lo menos para aquellos que saben leer en las situaciones, la certeza de que pronto la desgracia y las crisis.

Con ese útil maravilloso que reemplaza en adelante nuestras manos y nuestros sudores—la máquina—nos equipamos no sólo para el confort, un gran y saludable confort, sino también, en tiempos nuevos de la civilización maquinada, despertarán en nosotros la alegría de la máxima libertad individual, unida a la máxima grandeza total y animación colectiva.

Evoco aquí trabajos inminentes: equipo el país, a los países, al mundo. Se trata de las ciudades, de los caminos, de los pueblos, de las granjas, de los puertos, de todo lo que el hombre habita o recorre en la tierra o al desafiar las aguas y el aire: gigantesca animación se apodera del mundo entero y nos pone frente a tareas consideradas hasta el presente como irrealizables.

Este equipo abre a la arquitectura el campo de los tiempos nuevos. La palabra les es concedida a los arquitectos. Perdonadme por decirlo. Mi amigo Elie Faure, colocándose sobre el plano histórico, podía afirmar la otra tarde, que en las horas de preocupaciones comunales, se beneficiaba la arquitectura. Creo que es evidente. Así, en esta era de construcciones se transformó en la gran preocupación. No aportará éxtasis de orden íntimo como la pintura de caballete puede dar, traerá en cambio los medios para una vida nueva donde los grandes factores serán el sol, la naturaleza, la cultura física, la cultura del espíritu—una especie de selección nueva interviniendo en el género humano. Vida nueva e imaginaria, vida de esplendor y de belleza física e intelectual. Es otro debate abierto a la conciencia del mundo.

¿Pero qué pasará con la pintura y la escultura?

Los dos artes mayores, parece, deben acompañar a la arquitectura; tendrán allí un lugar. Deben evocar lo que es la arquitectura de los tiempos modernos.

No es solamente lo que publican las revistas: eso no es más que realización forzada de un programa, programas de dudoso interés que, sin embargo, han permitido abordar el estudio del hombre, de sus necesidades físicas y espirituales. Vivir al cero, barrer con ese balastro lleno de errores, de deformaciones, de perezas académicas. Lo realizado por la arquitectura moderna ahora no es más que hojarasca. Sin embargo es una revolución.

Si nos esforzamos por concebir las grandes obras nuevas, se comprende que ciertas disputas artísticas son absurdas. Otras tareas se proponen en un plano nuevo; entramos en un ciclo épico, acercándonos al espíritu del arte naturalmente, y, por consiguiente, a los artistas de espíritu; pero ¿qué calidad trascendente, fuerte y elevada.

Se habla de esto entre ciertos pintores y escultores. Indicaré para que no haya equívoco sobre la significación que doy, por mi parte, a esas preocupaciones, que mis mejores amigos están haciendo ellos, no por efecto de las circunstancias sino porque me siento en plena comunión de ideas con ellos. Preferentemente porque entiendo la noción de arquitectura a los fundamentos de cultura general; a aquellos que expresan el espíritu de una época. Y las artes elevadas son reveladoras.

Conozco bien a los pintores y a los escultores. No soy un iconoclasta, como se ha querido hacer creer. Conozco las obras de la pintura y de la escultura por haber recorrido el mundo a fin de estudiarlas. Las amo fundamentalmente y no sólo por el consuelo que nos aportan. Por lo mismo estoy obligado a confesar que evoco una cierta calidad del arte pictórico o plástico que es la única en tener el derecho a inter-

venir en la gran sinfonía arquitectónica prelu-diada en los tiempos modernos.

Para alimentar esa emoción profunda, no evocaremos más que los Góticos o los Egipcios. No podemos regocijarnos, todos los que estamos aquí, de haber podido asistir a la eclosión fulminante del movimiento pictórico más liberador que haya existido desde hace mucho tiempo, movimiento del arte que nos ha puesto en contacto con las altas épocas del pensamiento y del arte, a través de los países y de las edades, que aporta posibilidades de porvenir inigualadas, en el momento mismo en que la pintura y la escultura habían perdido el estilo y se habían degradado en una quietud burguesa, arte de decadencia nacionalizado por los cuidados de los ministros de bellas artes inspirados por las academias.

Se trata del movimiento cubista que, con su nombre chocante, estalla como una liberación; esa explosión fué tan poderosa que la considero la explosión espontánea y prodigiosa ocurrida en alguna parte del mundo cuando, en un instante, con un fin y en un lugar cualquiera, la válvula se abre y el acontecimiento surge.

El acontecimiento revolucionario se ha producido con claridad, con previsión. Son los artistas quienes han lanzado ese movimiento como un obús al fin de su trayectoria.

Pienso que no se debe, cuando un debate se ha elevado tanto, dejarlo caer en la bajez de discusiones restringidas a intereses de dinero y vanidad. Es preciso reconocer lo que ha sido, el advenimiento del cubismo, consecuencia de la labor de los predecesores, eslabón nuevo añadido a la cadena de las tradiciones, consecuencia quizás inmediata del trabajo de algunos grandes investigadores del siglo XIX. Gran acontecimiento histórico, indiscutiblemente.

¿Se nos propone ahora que repudiemos ese acontecimiento, la renuncia de esa grandiosa conquista! Ese arte que se llamó abstracto, un desprecio inquietante del vocabulario: cuando se trata del bautismo en arte, se descubren términos idiotas. (Siempre son los enemigos los que bautizan.) Ese arte es concreto y no abstracto.

En el seno de la producción internacional, el arte francés, llamado abstracto, es concreto. Esencialmente concreto. El realismo está en el interior. Procede por capas profundas del equilibrio orgánico. Se encuentra el origen, la clase, la raíz en cada uno de esos elementos. Quizás los nórdicos, los anglo-sajones, los germanos, se han dejado ir hacia las abstracciones. Poco importa: otros lo juzgarán algún día. Hémos aquí en posición de emplear este arte. ¿En qué síntesis lo lograremos? Aquí, les haré una nueva confesión. Soy arquitecto, pero ante todo soy pintor, pintor de profesión. Tengo dos corazones: como en la canción, dos patrias. Arquitecto y pintor, absorbido cada día en el debate

abierto esta noche: las artes plásticas se insertarán armoniosamente en la arquitectura del tiempo presente con un sentido claro de la realidad actual.

La pregunta es importante. Se trata de un fenómeno profundamente orgánico. No es sólo mezclar la pintura y la estatuaria con la arquitectura, como se ha hecho agradablemente en ciertas épocas, principalmente en tiempo de suntuosidad, de frivolidad, desde el Renacimiento hasta nuestros días.

Creo que entramos en una época infinitamente más seria donde no tenemos el derecho de "pegar cosas sobre alguna otra cosa", pero donde el espíritu puro y renovador de los tiempos modernos se expresará por organismos con una matemática interior, comportando lazos precisos e inalienables y la obra de arte irradiará con todo su poder en concordancia exacta con las fuerzas potenciales de la obra arquitectónica. Dejadme, con respecto a la arquitectura, afirmar esto: la arquitectura es un acontecimiento en sí. Puede vivir con vida propia. No necesita de la pintura ni de la estatuaria. La arquitectura crea abrigos. Esos abrigos responden a necesidades humanas, desde la morada hasta las organizaciones cívicas, intelectuales, místicas, etc.

Está de moda decir que nuestras moradas tienen necesidad del arte y de los artistas. Algunos quieren que un comedor sea calificado por una cesta con frutas pintada o esculpida en la pared. Creo que un trozo de carne sobre la mesa lo lograría mejor. De este modo separo netamente la disputa. Llamo vuestra atención: no mezclemos el sistema comercial a este debate. La morada necesita una serie de cosas más urgentes. Invoco la tradición transmitida por las estampas u otros testigos del pasado: nos muestran la vida en la casa en los tiempos de los reyes y del lujo reputado universal. El decorado no existe: la gente vive en una simplicidad que prueba necesariamente su salud moral. En cuanto al lujo, era muy a menudo de mala calidad. El retroceso del tiempo y la pátina han arreglado las cosas.

Después de la revolución del 89 se ha querido hacer el burgués-rey, luego el obrero-rey. Léger lo ha dicho. No es culpa de los artistas, sino de la educación que se ha falseado.

Creo que la pintura y la estatuaria vendrán a insertarse en la arquitectura, pues la arquitec-

tura recomenzada en cero organizando todo de nuevo, desde el esqueleto hasta la carne, animando ese esqueleto, la arquitectura que ha creado una sinfonía auténtica por la luz y la manera con que esa luz alumbra las paredes, cuyo lirismo está hecho de acontecimientos intensamente reales, psicofisiológicos, esa arquitectura obra de la matemática—aquí la matemática es evocada como belleza y no como pensamiento—tiene por palanca la proporción, la escalera humana está pronta para acoger los discursos elegidos en lugares de perfecta concordancia. Tendremos placer en llamar a la pintura y la escultura en nuestra ayuda.

Cuando disponemos las cosas para colaborar con el pintor o el escultor, no es con la intención de pedirle frivolidades. Cuando se hace entrar en nuestra casa a un huésped de mérito, de dignidad, de alta capacidad y a quien se respeta, no se hace publicidad con él, se le escucha mientras habla en medio del silencio, porque tiene algo que decir.

En esa colaboración de las artes mayores y de la arquitectura, la dignidad no es una pretensión vana.

La conclusión resulta evidente: un arte de tal clase necesita naturalezas elevadas y temperamentos superiores. ¿Quién está preparado para esta próxima tarea? Disculpadme si hablo francamente. No vacilo porque es indispensable decirlo. Temo esa inmensa producción de arte que permanece perfectamente indiferente al acontecimiento arquitectónico contemporáneo. Amo las paredes, hermosas de proporciones, y me estremezco al verlas confiar a manos no preparadas. Si se abisma una pared, si se la mancha, matando el lenguaje claro y sano de la arquitectura por la introducción de una pintura o de una estatuaria no apropiadas, si no se está en el espíritu, si se está contra el espíritu, produciríamos crímenes engañosos.

Hay dos maneras de acudir a la pintura. Una puramente utilitaria. Estuve años sin encontrar el camino. He observado poco a poco que la evolución de los técnicos modernos de construcciones, nos conducen a una biología interior a casas, extraordinariamente compleja. Esa complejidad del plan moderno nos pone en oposición con la pieza cuadrada clásica de otros tiempos.

Por las necesidades biológicas del plan, se imponen las superficies de las paredes o de volu-

menes, tabiques curvos u oblicuos, contra nuestras aspiraciones de pureza plástica. Presencias embarazosas se insertan en la obra arquitectónica.

Léger ha evocado el formidable poder dinámico del color. Es por medio de la policromía como se puede introducir en la casa el juego sensorial, la epopeya coloreada dulce o violenta. Me he ocupado de poner a punto los recursos magníficos de la policromía; sacando precisamente partido de las necesidades orgánicas del plan moderno, he visto que se podían disciplinar los tumultos por el color, crear el espacio lírico, realizar la clasificación, ampliar las dimensiones, hacer surgir con alegría el sentimiento de la arquitectura.

No es todavía pintura. No se tiene ninguna necesidad de ella. Es la policromía arquitectural. Puedo entonces, cuando una pared o un tabique se abrumen con su presencia, dinamitarlos con un color apropiado. Pero puedo además, si el lugar es propicio, llamar a un pintor, pedirle que inscriba en ese lugar su pensamiento plástico y en un instante abrir todas las puertas a las profundidades del sueño, allí precisamente donde la profundidad real no existe.

He aquí una ocasión excepcional de colaborar con el pintor. Es el "camouflage" al servicio del pensamiento. Objetivos semejantes pueden ser confiados a la fotografía. La segunda manera de acercarse a la pintura implica una intención más resuelta. La arquitectura puede establecer su composición con el deseo a priori de hacer sonar, en el momento querido, el gran canto del lirismo plástico. Es un complejo de alta armonía. Pero el peligro estaría en el dualismo de dos acontecimientos plásticos mal conciliados: arquitectura y pintura heterogéneas.

En una colaboración considerada así de la pintura mural y de la estatuaria con la arquitectura, se necesita disciplina, cualidades específicas de monumentalidad y una preparación considerable. En ese orden de ideas, siendo la base la arquitec-

tura de los tiempos modernos, no veo sino "retornos" a cualquier cosa, pero no hacia Rembrandt, ni Rubens, ni el "quattrocento" o el gótico.

He dicho que el cubismo había abierto las puertas a la universalidad de las altas épocas del arte. No debemos encontrar en ese hecho más que un consuelo para contar con el porvenir. Lo que ellos expresaban era el juego fuerte de geometría de los símbolos, de las potencias antropocéntricas, y su expresión fué llevada hasta los límites de la claridad.

He terminado. Quisiera cerrar con lo siguiente: si actualmente se nos juzga mal, en nuestras manifestaciones de renovación, si las artes contemporáneas, pintura, estatuaria, aun la arquitectura, son toleradas con cierta violencia, es que la ocasión no nos ha concedido el privilegio de crear obras—hablo de una casita o de un barrio en la ciudad—sin tener en las contigüidades proximidades, aflictivas.

De este modo tuvimos actitudes insolentes, bien a nuestro pesar. El día en que la armonía reine en las dimensiones, la emoción del pueblo, de la masa, será suscitada. Como lo ha dicho Léger, con palabras optimistas, agradables de oír, en ese instante el pueblo no se equivocará, y dirá: "Está bien."

No se le pide que conozca las sutilezas de la acción que conducen al resultado: pero sentirá la armonía, la potencia, la claridad que nosotros habremos puesto allí.

Cuando las circunstancias favorables permitan que nos desembaracemos de retrocesos deprimentes, tan a la moda hoy; cuando se deje de mirar hacia el pasado, apoyando las convicciones en los "Renacimientos", cuyos esplendores pasados—muchos, bastante discutibles—partiendo de lo venidero construían cosas de conjunto, estaremos seguros de provocar una unanimidad entusiasta.

# DEFINICION Y CONCEPTO DE URBANISMO

Por el Arq. EMILIO HART-TERRE

**U**RBANISMO es la nueva ciencia cuya definición y acción queremos ensayar. Es el compás que, con centro en el presente, traza el círculo que abarca la tradición del pasado y la promesa para el futuro.

Urbanizar es no solamente embellar; la mujer o el hombre no son bellos con solo usar afeites o cubrirse de ropajes; son bellos en la amplitud de la palabra, si tienen salud y están bien constituidos. Asimismo, la ciudad debe ser organizada para ser bella; deben todos sus elementos componentes, conjunta y ordenadamente, servir al ciudadano, hacer de la ciudad el común denominador de la región; ser organismo completo para su gobierno.

El urbanólogo dispone en la ciudad sus tres elementos primarios: la vivienda, la vía y el espacio libre y su combinación adecuada da la fórmula de la ciudad racional con el triple acuerdo: armónico entre la vía pública y la vivienda; higiénico, entre la vivienda y su habitante; funcional entre la vía pública y el sistema de tráfico.

Combina las fuerzas atractivas y repulsivas de la urbe; la acción centrípeta que aglomera, para el trabajo y la eficiencia; la acción centrífuga para el descanso y la salud.

Usa de los cuatro criterios: científico, estético, económico y social. El criterio científico de sus fórmulas se extiende sobre el campo de la técnica; el criterio estético se refiere a la belleza de la obra de arte; el criterio económico aborda la solución de los problemas de orden financiero y el criterio social se extiende sobre la solución de los problemas de comodidad, higiene y salubridad en la construcción; en la política, de un buen gobierno de la ciudad.

Urbanismo es prevención. Su programa míni-

mo es salvar; su programa máximo es prevenir. El urbanismo tiene dos caminos para el embellecimiento de las ciudades; la transformación y la evolución. La transformación es la base del programa mínimo. La evolución la del programa máximo. A la transformación corresponden las fórmulas compulsivas; a la evolución, las restrictivas.

La prevención es economía en el futuro, de dinero, de fuerzas y de vida.

Urbanismo es necesariamente también buen gobierno, orden y cultura cívica, puente que salva el dudoso espacio de los resultados.

El metabolismo con la aplicación científica de sus dictados, organiza, regula, simplifica, elimina y por último, la belleza emana con toda naturalidad de esa composición, de esa regularidad, de esa simplificación. Del interior al exterior: de la higiene al ornato. Del exterior al interior: del arte a la vida, son los flujos y reflujos de la linfa urbana en el conjunto de la ciudad. Como de un reflejo, la calle surgirá cumpliendo su programa; y el curso regulador de la avenida influirá eficazmente en todo el movimiento urbano.

*Cada cosa en su sitio; cada arteria sirviendo con su capacidad al flujo animador de cada órgano que debe funcionar acorde. Y el acuerdo urbano estará asegurado por disposiciones para la extensión, orientación y forma; para la calidad y objeto; para la belleza y regularidad; para la higiene y la salud; para la comodidad y el descanso, para la descentralización y el metropolitanismo.*

Urbanismo es también arte, porque debe proporcionar belleza a la forma urbana; es ciencia, porque sus desarrollos se basan en la aplicación de principios técnicos; es fisiología, porque las ciudades como organismos vivos, deben ser estudiados en su estado de salud; es sociología, por-

que debe combinar las formas de la ciudad para conseguir en ella una mejor vida del individuo y una política de su sociedad. Es también doctor, porque sufre el urbanismo, el sarcasmo de los estructurados proyectos, predica en bien de sus habitantes, labora y se esfuerza por una nueva política de la salud y de la higiene, de la comodidad, de la vida, en una palabra. Revolucionario, quiere transformar la fórmula arcaica de la ciudad tradicional y antigua, oscura y desordenada, en la nueva fórmula de la ciudad preparada al presente, lógica y clara. Ataca al romanticismo de los ideales vulgares; violenta la tradición urbana del burgo y de la polis y fulmina con sus

iras a los acaparadores de luz, de aire y de sol, fortuna natural e inalienable del individuo; y pretende la distribución abundante y por igual de esos elementos vivificadores.

Todo esto, y la aplicación lógica y armónica de esos principios es urbanismo. Con ellos, la ciudad se embellece en el más amplio sentido de la palabra y el ciudadano de esa ciudad ideal, se siente orgullo de ella, por ella jura y en ella, como su último deseo, muere.

Como modernos Prometeos encadenados en su roca, los urbanólogos ven en el horizonte de sus proyecciones, la fórmula de la belleza que esperan siempre aplicar algún día.

# NOTAS DE INTERES PROFESIONAL

## COLEGIO NACIONAL

### *Relación de los Acuerdos adoptados por el Comité Ejecutivo Nacional en la Sesión Extraordinaria del mes de abril de 1948*

179. Que por Secretaría se obtengan datos sobre la fecha en que se estableció el *Certificado de Aptitud Legal* y su reglamentación, así como una copia del Contrato que la Corporación Nacional de Asistencia Pública celebra con los Arquitectos a quienes ha confiado la ejecución de sus obras.

180. Declarar permanente la presente sesión extraordinaria y suspenderla, para continuarla cuando se tenga los datos solicitados en el anterior acuerdo.

### *Relación de los Acuerdos adoptados por el Comité Ejecutivo Nacional en la Sesión Ordinaria del mes de abril de 1948*

181. Aprobar el acta de la sesión anterior, correspondiente al mes de marzo de 1948.

182. Darse por enterado de los acuerdos números cuarenta y cuatro al sesenta (44 - 60) tomados por el Comité Ejecutivo del Colegio Provincial de la Habana, en la sesión del 5 de marzo del año en curso.

183. Darse por enterado de los acuerdos números diecisiete al veintidós (17 - 22) tomados por la Asamblea Provincial del Colegio de Arquitectos de La Habana, en la sesión celebrada el día diez de marzo del año en curso.

184. Darse por enterado de la relación de los Certificados de Aptitud Legal expedidos por el Colegio de Matanzas durante el mes de marzo de 1948, cuya ascendencia fué de \$34.15.

185. Darse por enterado de la relación de los Certificados de Aptitud Legal expedidos por el Colegio de Las Villas durante el mes de febrero de 1948, cuya ascendencia fué de \$12.00.

186. Darse por enterado de los acuerdos números doce al dieciocho (12 - 18) tomados por el Comité Ejecutivo y la Asamblea Provincial del Colegio de Las Villas, en la sesión conjunta celebrada en marzo cuatro del presente año.

187. Darse por enterado del acuerdo número diecinueve (19) de la Asamblea Provincial de Arquitectos de Las Villas, tomado en la sesión del día 13 de marzo de 1948, modificando el acuerdo número 30 de junio 4 de 1942.

188. Darse por enterado de los acuerdos números veinte y veintidós (20 - 22) tomados por la

Asamblea y Comité Ejecutivo Provincial del Colegio de Las Villas, en la sesión conjunta celebrada el día primero de abril de 1948.

189. Solicitar del Colegio Provincial de Arquitectos de Las Villas que aclare a qué se refieren los acuerdos de dicho organismo que habrán de tratarse en la sesión extraordinaria a que se refiere el acuerdo número veintiuno (21) tomado por la Asamblea en la sesión del día primero del mes en curso, y si se han cumplido en la citación que al efecto haya sido hecha, los requisitos exigidos en concordancia.

190. Darse por enterado de la relación de los Certificados de Aptitud Legal expedidos por el Colegio Provincial de Las Villas durante el mes de marzo próximo pasado, con ascendencia de \$22.58.

191. Designar como representantes del Comité Ejecutivo Nacional, para los Concursos A, B, C y D del Colegio de La Habana, a los Arquitectos: Alberto Prieto Suárez para el denominado "A", Víctor M. Morales para el "B", Manuel Pérez de la Mesa para el "C" y Vicente J. Sallés para el "D".

192. Aprobar el balance mensual de Tesorería correspondiente al mes de marzo de 1948.

193. Felicitar al compañero Arq. Horacio Navarrete Serrano, por su brillante informe sobre el VI Congreso Panamericano de Arquitectos. Acuerdo que fué tomado por unanimidad.

194. Editar un folleto con el informe leído por el Arq. Horacio Navarrete, a que se refiere el anterior acuerdo, y las conclusiones del VI Congreso Panamericano de Arquitectos, en cantidad suficiente para remitir a los Colegiados y quede un sobrante para enviar a otras entidades, fijándose dicha cantidad en mil ejemplares.

195. Ofrecer las facilidades necesarias al Comité Organizador de los Congresos Panamericanos de Arquitectos, para que pueda realizar sus labores en las oficinas del Comité Ejecutivo Nacional.

196. Designar al compañero Arq. Horacio Navarrete Serrano, con motivo de su próximo viaje a las naciones del Continente Suramericano, para ostente la representación de este Colegio y sea portador del mensaje de fraternidad a las instituciones de Arquitectos de los países que visite.

197. Acordar en principio la celebración del primer Congreso Nacional de Arquitectura, como preparación para el VII Congreso Panamericano de Arquitectos en el mes de septiembre del año en curso, haciéndose conjuntamente una Exposición de trabajos de Arquitectura.

198. Conferir un voto de confianza a la

al Ejecutivo Nacional, para designar los Delegados del presente año ante la Confederación Nacional de Profesionales Universitarios del presente año.

199. Aceptar la renuncia presentada por el Arquitecto Jorge A. Villar Jorge, como Delegado ante el Instituto Nacional de Hidrología y Climatología, expresándole que la aceptación de dicha renuncia se hace obligado por el precepto que señala el término reglamentario, y que de no ser por ello, se le elegiría. Designar para dicho cargo al Arquitecto Juan J. Sallés Turell.

200. Designar como Delegado del Colegio Nacional de Arquitectos, ante la Comisión Nacional de Hidrología, al Arquitecto Gustavo Botet.

201. Ratificar en el cargo de Delegado del Colegio Nacional de Arquitectos, ante la Caja de Jubilaciones y Pensiones, del Colegio Provincial de La Habana, al Arquitecto Francisco Gutiérrez Prada, y al Arquitecto Jorge A. Villar Jorge, como suplente al anterior.

202. Que se conteste a la Comisión Gestora de la Asociación Patronal, que el Colegio ve con simpatía y considera beneficiosas sus gestiones, pero que cree que nuestra Institución debe mantenerse equidistante, dado su carácter profesional de las Asociaciones Patronales y las de los trabajadores.

203. Darse por enterado del informe que hace el Presidente de la Comisión de Defensa Profesional en consulta con el Instituto de Planificación Urbana y Rural, y pedir a la Comisión Legal que active su acción con respecto al mismo asunto.

#### MAYO 3 - 1948

204. Aprobar en principio el Proyecto de Reglamento para la distribución del cemento de factura nacional, que presenta la Comisión de Materiales.

205. Autorizar a la Comisión de Materiales para hacer las gestiones que estime convenientes cerca de la Compañía Cubana de Cemento Portland "El Molino" a fin de que esa reglamentación pueda llegar a convertirse de una manera efectiva.

#### H A B A N A

*Resumen de los Acuerdos tomados en Asamblea Provincial Ordinaria en Sesión del día 15 de abril de 1948.*

1. Cubrir el presupuesto de \$75.00 solicitado por el señor Luis Echeverría, con destino a gratificación de empleados para activar los expedientes de jubilación en Marianao, hasta donde alcance, con los recursos del presupuesto asignado a las fiestas del mes "Día del Arquitecto".

2. Remitir al Jefe de la Sección de Tránsito pidiendo de las órdenes oportunas para que sea marcado la calle Humboldt frente al Colegio, convenientemente, para el parqueo de automóviles particulares y así dejar terminado este asunto.

3. Aceptar íntegramente la moción presentada por un grupo de compañeros integrantes de la pri-

mera Junta Directiva, sobre una velada a Ignacio con motivo de su próximo viaje a España y dar a los mismos, plena autoridad para su efecto.

26. Nombrar una Comisión integrada por los señores Cristóbal Martínez Márquez, Roberto L. Franklin, José Castro Ansa y señor Luis Echeverría, para que actúe de acuerdo con la Comisión de Obras sobre la posibilidad de la instalación de un ascensor en el Colegio.

Pasar a la Comisión de Hacienda, para su estudio, la moción presentada por el Arq. Luis Echeverría sobre aumentar la Comisión de Propaganda del Colegio Provincial con el arquitecto señor Antonio Santana, y asignarle, por una sola vez, la cantidad de \$400.00 a dicha Comisión para gastos de propaganda, prensa, etc., a fin de que la misma difunda entre los propietarios, la necesidad de que le presten sus servicios profesionales, arquitectos graduados.

28. Pasar al Abogado del Colegio, para que conjuntamente con la Comisión Legal, estudie e indique al Ejecutivo el mejor proceder, el asunto presentado por el Arquitecto Jorge Marbán relacionado con la negación del señor Director General de Salubridad, de la inscripción de su título de Arquitecto en el Libro Registro de Técnicos en Instalaciones Hidráulicas y Sanitarias.

#### M A T A N Z A S

*Relación de los Acuerdos adoptados por el Comité Ejecutivo, Provincia de Matanzas, en la Sesión Ordinaria del día 29 de marzo de 1948*

15. Se lee el Acta de la sesión anterior, que es aprobada, dándose lectura a la correspondencia recibida y tramitada.

16. Se acuerda protestar ante el Comité Ejecutivo Nacional de la injusta agresión que fuera objeto el compañero Arquitecto Silvio Acosta, Presidente del Colegio Provincial de Arquitectos de la Habana y Director de la Escuela de Artes y Oficios, dándole cuenta al compañero Acosta.

17. Se acuerda pasar escrito al Arq. señor Aníbal Flores, que está al frente de las obras de la Creche que en la Ciudad de Cárdenas construye la Corporación de Asistencia Social, para que presente Proyecto en este Colegio y pague los derechos del mismo.

18. Se da por enterada la Junta de las gestiones del Ejecutivo para la presentación de los Proyectos de la Rayonera (ampliación) y de los Asilos y Creche de la Corporación de Asistencia Social en esta Ciudad.

19. Se acuerda contestar al compañero señor Oscar de Ostolaza, que se tiene que atener a los acuerdos de la Asamblea General de este Colegio Provincial de Arquitectos, no teniéndose en cuenta sus sugerencias por estimarlas intempestivas y fuera de lugar.

20. Se acuerda citar a Junta General extraordinaria para el día 8 de abril próximo, a las cuatro p.m. para tratar de los precios unitarios y nueva tarifa.



*Relación de acuerdos adoptados por la Asamblea General ordinaria del Colegio Provincial de Arquitectos de Matanzas, celebrada el día 13 de enero de 1948.*

1. Se lee y aprueba el acta de la sesión anterior.

2. Se dió lectura al Balance de la Tesorería correspondiente al mes de diciembre de 1947, que arroja un total de \$14,224.95, que es aprobado.

3. Se dió lectura al Balance Trimestral de la Tesorería, último del año 1947, que es aprobado.

4. Se dió lectura a la Circular No. 806 de 26 de octubre de 1947, del Ministerio de Salubridad, que acompaña los dos Decretos Presidenciales No. 1755 de 10 de julio de 1945 y No. 613 de 19 de marzo de 1946, en relación con las obras que se ejecuten fuera de la ciudad y de terrenos en repartos. La Junta quedó enterada.

5. Se da lectura de un escrito del colegiado Arquitecto señor Raoul E. Iglesias, expresando que había redactado un proyecto para el señor Guillermo Taylor, en Cárdenas, el que después le expresó que no llevaría a cabo, conociendo más tarde que iba a ser realizado por otro Arquitecto, sin que fuera el mismo proyecto que él redactó. Presente el Arquitecto señor Iglesias expresó que solamente lo hacía para conocimiento de los Colegiados. No obstante se acordó nombrar al Arquitecto señor Oscar Pardiñas, para realizar las gestiones pertinentes y conocer el asunto, dando cuenta en la próxima sesión.

6. Se lee un escrito del Comité Ejecutivo del Colegio Nacional de Arquitectos, solicitando nombramiento del Delegado de este Colegio para la Comisión de Materiales de Construcción. Se acuerda designar al Arquitecto señor Raúl Simeón.

7. El Arquitecto señor Benjamín de la Vega, expresa su agradecimiento, por la asistencia del Arquitecto señor Oscar Pardiñas, al velorio y sepelio de su suegro, acaecido el día 6 del actual, el que llevaba la representación de l Colegio.

8. A propuesta del Arquitecto señor Enrique F. Marcet, se acuerda dirigirse al Colegio Nacional de Arquitectos, recordándole el acuerdo No. 55 de la Asamblea de Bayamo, que ahora está incumplido y también que urge la constitución de la Asesoría Jurídica para la que sugiere una reunión de todos los Presidentes Provinciales con ese Ejecutivo.

9. Se acuerda nombrar la siguiente Comisión: Comisión de Investigación del Clandestinaje, Arquitecto Antonio L. Pardiñas, Enrique M. Marcet Beato y Enrique F. Marcet. Comisión de Contratos, Arquitecto Raúl A. Arcia Monzón, Aida Marcet Beato y Benjamín de la Vega.

10. A propuesta del Arquitecto señor Enrique F. Marcet Palomino, se acuerda realizar lo pertinente para el afianzamiento de los empleados del Colegio.

#### L A S V I L L A S

*Relación de acuerdos tomados por el Colegio Provincial de Arquitectos de Las Villas, en su Asamblea Mensual Ordinaria y Reunión del Comité Ejecutivo Provincial, celebrada el día primero de abril de 1948.*

20. Aprobar el acta de la sesión anterior de fecha

cuatro de marzo de mil novecientos cuarenta y ocho.

21. Citar para Asamblea Extraordinaria a continuación de la Ordinaria en primera y segunda convocatoria en la próxima Asamblea Mensual a los efectos de aclarar o modificar el Acuerdo No. 3 de fecha 5 de abril de 1940, y otros, que tratan de las excusas de asistencia a las Asambleas y Reunión del Ejecutivo. Así como la revisión del Acuerdo No. 6 de fecha 7 de junio de 1940.

22. Reducir en los ingresos del 30% al 15% y los del 20% al 10%, quedando en esta última incluida la zona semi-urbana y la rústica, fijando la fecha del primero de mayo para poner en vigor la tarifa aprobada en Sesión Extraordinaria de fecha 13 de marzo de 1948, y la reducción acordada, revisándose cada seis meses los precios unitarios incluidos en la citada tarifa.

#### C A M A G Ü E Y

*En el número anterior de esta revista, por un error, aparecieron publicadas las actas 217 al 220 como si fueran del Colegio Provincial de la Habana, perteneciendo en realidad al Provincial de Camagüey.*

#### ACTA NUM. 217

*Asamblea Provincial Extraordinaria celebrada en octubre 24 de 1947*

215. Aceptar las proposiciones del señor Ernesto Betancourt, para la compra de la casa número 318 de la calle Lugareño en esta ciudad, con excepción de la número 7, ya que al firmarse la escritura el inquilino del zaguán tiene que haber desalojado éste.

#### ACTA NUM. 218

*Asamblea Provincial Ordinaria. Noviembre 4 de 1947.*

116. Aprobar el acta de la última sesión celebrada.

117. Aprobar el Balance de Tesorería del mes de octubre.

118. Aprobar la relación de Ingresos y Egresos del mes de octubre.

119. Aprobar el prorrateo del Fondo de Reparto del mes de octubre.

120. Dirigir escritos a los Arquitectos que están realizando obras para la Corporación Nacional de Asistencia Pública, en solicitud de que presenten los proyectos de esas obras, ya que las mismas deben ser tramitadas en la misma forma que las obras a particulares, según se dispone en el Pliego de Condiciones de estas obras.

121. Abonar los Sellos de la Confederación de Profesionales con cargo al Fondo de Defensa Profesional.

122. Designar al Arq. Francisco Herrero Morán, para que asista al Banquete Homenaje que se le brindará al Ing. Elec. Juan E. Fresneda.

213. Hacerle saber a los colegiados que desde el primero será puesta en vigor la nueva Tarifa de suarios Mínimos.
214. Darle las gracias al Ing. Francisco Fernández Grau por las facilidades que brindó para que la Asamblea Nacional del Colegio de Arquitectos celebrara un almuerzo en el Central Jaronú, lamentando que, por las dificultades del transporte no se pudo realizar.
215. Señalar para el día 26 de los corrientes las sesiones generales de este Colegio.
216. Acordar las mociones que serán presentadas en consideración de la próxima Asamblea Nacional de Arquitectos.

ACTA NUM. 219

*De Elecciones Generales  
(Remitida en su oportunidad)*

ACTA NUM. 220

*Asamblea Provincia Ordinaria.  
Diciembre 2 de 1947.*

1. Aprobar el acta de la sesión celebrada el 24 de octubre de 1947.
2. Aprobar el acta de la sesión celebrada el 24 de octubre de 1947.
3. Aprobar el acta de la sesión celebrada en 4 de noviembre de 1947.
4. Aprobar el Balance de Tesorería del mes de noviembre de 1947.
5. Aprobar la relación de Ingresos y Egresos de noviembre de 1947.
6. Aprobar el prorrateo del Fondo de Reparto de noviembre de 1947.
7. Abonarle al Procurador Eduardo de la Campa la cantidad de \$5.00 por la presentación de un recurso de alzada en el Ministerio de Salubridad.
8. Hacerle un obsequio de \$10.00 al señor Ricardo Loret de Mola, por su libro titulado "Adianas", dedicado a este Colegio.
9. Congratular al Director de Salubridad por su actuación en relación con las obras clandestinas.
10. Solicitar de la Revista Arquitecto la publicación de los retratos de los Presidentes del Colegio de Arquitectos, Nacional y Provinciales.
11. Manifestarle al Patronato Pro-Creche Infantil que su solicitud ha sido pasada a una comisión.
12. Concederle un mes de vacaciones al Jefe de Oficina de este Colegio y un mes de sueldo como indemnización a los empleados.

101. Aprobar el Balance de Tesorería del mes de septiembre.

102. Aprobar la relación de Ingresos y Egresos del mes de septiembre.

103. Aprobar el prorrateo del Fondo de Reparto del mes de septiembre.

104. Designar a los colegiados José Acosta O'Bryan y Eduardo Arango Mola para organizar los actos que se celebrarán con motivo de la próxima Asamblea Nacional.

105. No establecer el Contencioso Administrativo en el asunto de las obras efectuadas por los señores Ruisánchez y Cía.

106. Comunicarle al compañero Arquitecto Raúl Simeón la imposibilidad que tiene el Colegio de efectuar, por el momento, compra de cabillas por estar en gestiones para la adquisición de un edificio para este Colegio.

107. Darle las gracias a los colegios de Santa Clara y Matanzas por la reproducción que han hecho del Decálogo del Arquitecto.

108. Darle de alta por traslado del Provincial de la Habana al colegiado Enrique Pérez Pérez.

109. Comunicarle a la Asociación Nacional de Auxiliares de la Administración de Justicia que este Colegio no puede acceder a su solicitud de declarar exento de pago el proyecto de construcción de un panteón para dicha Asociación.

110. Contribuir, con cargo al Fondo Voluntario de Defensa y Donaciones, con la cantidad de \$38.07, para las obras de construcción de un panteón por la Asociación de Auxiliares de la Administración de Justicia.

111. Aprobar la siguiente moción que será presentada en la próxima Asamblea Nacional Extraordinaria: El quórum de las Asambleas estará constituido por la mitad más uno de los Colegios y por la mitad más uno de los Delegados, simultáneamente, y todos los acuerdos tendrán que ser tomados con el quórum mencionado.

112. Darle cuenta al Letrado Consultor que los inspectores de Salubridad se niegan a transcribir en el acta levantada los descargos de los propietarios, cuando les paralizan obras sanitarias por no tener plomeros en las mismas.

113. Llevar a la próxima Asamblea Nacional ordinaria la siguiente moción: Crear una comisión en el Comité Ejecutivo Nacional para que, cada vez que se dicte una resolución de carácter legal que modifique cualquier Ordenanza, Reglamento o Ley relacionada con la construcción, sea dada a conocer, por lo menos a los seis Colegios Provinciales, para que éstos la circulen entre sus colegiados.

*Extracto de los Acuerdos de la Asamblea Provincial Extraordinaria de octubre 14 de 1948. Acta No. 216.*

214. Adquirir la propiedad (casa número 319 de la calle Lugareño) en la cantidad de \$20,000, bajo las siguientes condiciones:

a) Que se deje a la libre disposición del Colegio esta propiedad en el mes de agosto de 1948, deposi-

*Extracto de los Acuerdos de la Asamblea Provincial Ordinaria, celebrada el día 7 de octubre de 1948.  
Acta Número 215*

1. Aprobar el acta de la última sesión cele-

## ANUNCIO OFICIAL

tándose por ambos una garantía como indemnización por falta del cumplimiento de alguna de las partes.

b) Entregar en efectivo la cantidad de \$10,000, reconociéndose en primera hipoteca los \$10,000 restantes, la cual se hará sobre la porción edificada del inmueble, quedando el resto como propiedad del Colegio no sujeta a gravamen alguno.

c) Autorizar a la comisión para aceptar el gravamen sobre la totalidad del inmueble, si el propietario no acepta el inciso anterior.

## ANUNCIO OFICIAL

REPÚBLICA DE CUBA.—MINISTERIO DE OBRAS PÚBLICAS.—Dirección General de Arquitectura.—Negociado de Construcciones Escolares.—Subasta No. 353.—La Habana, 10 de abril de 1948.—Hasta las once (11) a.m. del día 27 de abril de 1948 se recibirán en el local de la Dirección General de Arquitectura del Ministerio de Obras Públicas, calle Sol y Aguiar en la Habana, y en la Jefatura de Obras Públicas de Distrito de Pinar del Río, en la ciudad de Pinar del Río, proposiciones en pliegos cerrados para las *Obras de construcción de un edificio destinado a Centro Escolar con Dirección, cuatro aulas y kindergarten, de acuerdo con el Plan General de Construcción de Centros Escolares, en Cayajabos, Artemisa, Provincia de Pinar del Río*, hora y día en que se abrirán y leerán públicamente las proposiciones.—En el Negociado de Construcciones Escolares del Ministerio de Obras Públicas en la Habana y en la Jefatura de Obras Públicas del Distrito de Pinar del Río, en la ciudad de Pinar del Río, se facilitarán pliegos de condiciones, planos, modelos de proposiciones y cuantos datos se soliciten en relación con esta Subasta.—(fdo.) Arq. LUIS DAUVAL GUERRA, *Director General de Arquitectura, E. C.*

## ANUNCIO OFICIAL

REPÚBLICA DE CUBA.—MINISTERIO DE OBRAS PÚBLICAS.—Dirección General de Arquitectura.—Negociado de Construcciones Escolares.—Subasta No. 347.—La Habana, 30 de marzo de 1948.—Hasta las once (11) a.m. del día 19 de abril de 1948 se recibirán en el local de la Dirección General de Arquitectura del Ministerio de Obras Públicas, calle Sol y Aguiar, en la Habana, proposiciones en pliego cerrado para las *Obras de construcción de un Edificio destinado a Centro Escolar con Dirección, seis aulas y kindergarten, de acuerdo con el Plan General de Construcción de Centros Escolares, en Jaruco, Provincia de la Habana*, hora y día en que se abrirán y leerán públicamente las proposiciones.—En el Negociado de Construcciones Escolares del Ministerio de Obras Públicas, en la Habana, se facilitarán pliegos de condiciones, planos, modelo de proposiciones y cuantos datos se soliciten en relación con esta Subasta.—(fdo.) Arq. LUIS DAUVAL GUERRA, *Director General de Arquitectura, E. C.*

REPÚBLICA DE CUBA.—MINISTERIO DE OBRAS PÚBLICAS.—Dirección General de Arquitectura.—Negociado de Construcciones Escolares.—Subasta No. 366.—La Habana, 26 de abril de 1948.—Hasta las once (11) a.m. del día 13 de mayo de 1948 se recibirán en el local de la Dirección General de Arquitectura del Ministerio de Obras Públicas, calle Sol y Aguiar en la Habana, y en la Jefatura de Obras Públicas del Distrito Norte de Oriente, en la ciudad de Holguín, proposiciones en pliegos cerrados para las *Obras de construcción de un edificio destinado a Centro Escolar con Dirección, cuatro aulas y kindergarten, de acuerdo con el Plan General de Construcción de Centros Escolares, en Cueto, Término Municipal de Mayarí, Provincia de Oriente*, hora y día en que se abrirán y leerán públicamente las proposiciones.—En el Negociado de Construcciones Escolares del Ministerio de Obras Públicas en la Habana y en la Jefatura de Obras Públicas del Distrito Norte de Oriente, en la ciudad de Holguín, se facilitarán pliegos de condiciones, planos, modelos de proposiciones y cuantos datos se soliciten en relación con esta Subasta.—(fdo.) Arq. LUIS DAUVAL GUERRA, *Director General de Arquitectura, E. C.*

## ANUNCIO OFICIAL

REPÚBLICA DE CUBA.—MINISTERIO DE OBRAS PÚBLICAS.—Dirección General de Arquitectura.—Negociado de Construcciones Escolares.—Subasta No. 355.—La Habana, 16 de abril de 1948.—Hasta las once a.m. del día 3 de mayo de 1948 se recibirán en el local de la Dirección General de Arquitectura del Ministerio de Obras Públicas, calle Sol y Aguiar, en la Habana, y en la Jefatura de Obras Públicas del Distrito Sur de Oriente en la Ciudad de Santiago de Cuba, proposiciones en pliegos cerrados para las *Obras de construcción de un Edificio destinado a Centro Escolar con dos aulas y kindergarten, de acuerdo con el Plan General de Construcción de Centros Escolares en Caímanera, Guantánamo, Provincia de Oriente*, hora y día en que se abrirán y leerán públicamente las proposiciones.—En el Negociado de Construcciones Escolares del Ministerio de Obras Públicas, en la Habana, y en la Jefatura de Obras Públicas del Distrito Sur de Oriente, en la Ciudad de Santiago de Cuba, se facilitarán pliegos de condiciones, planos, modelos de proposiciones y cuantos datos se soliciten en relación con esta Subasta.—(fdo.) Arq. LUIS DAUVAL GUERRA, *Director General de Arquitectura, E. C.*

## ANUNCIO OFICIAL

REPÚBLICA DE CUBA.—MINISTERIO DE OBRAS PÚBLICAS.—Dirección General de Arquitectura.—Negociado de Construcciones Escolares.—Subasta No. 350.—La Habana, 6 de abril de 1948.—Hasta las once a.m. del día 27 de abril de 1948 se recibirán en el local de la Dirección General de Arquitectura del Ministerio de Obras Públicas, calle Sol y Aguiar, en la Habana, y en la Jefatura de Obras Públicas del Distrito de Camagüey, en la Ciudad de Camagüey, proposiciones en pliegos cerrados para la construcción de las *Obras de Construcción de un edificio destinado a Escuela Profesional de Comercio de Camagüey*, en la ciudad de Camagüey, hora y día en que se abrirán y leerán públicamente las proposiciones.—En el Negociado de Construcciones Escolares del Ministerio de Obras Públicas en la Habana, y en la Jefatura de Obras Públicas del Distrito de Camagüey, en la ciudad de Camagüey, se facilitarán pliegos de condiciones, planos y modelos de proposiciones y cuantos datos se soliciten en relación con esta Subasta.—(fdo.) LUIS DAUVAL GUERRA, *Director General de Arquitectura E. C.*

## ANUNCIO OFICIAL

REPÚBLICA DE CUBA.—MINISTERIO DE OBRAS PÚBLICAS.—Dirección General de Arquitectura.—Negociado de Arquitectura de Hospitales.—Anuncio de Subasta No. 348.—Segunda Convocatoria.—Las Villas o Habana, marzo 31 de 1948.—Hasta las once (11) de la mañana del día 26 de abril de mil novecientos cuarenta y ocho (1948), se recibirán en las Oficinas de la Dirección General de Arquitectura del Ministerio de Obras Públicas, sito en Sol y Aguiar, y en la Jefatura de Obras Públicas del Distrito Este de Las Villas, Proposiciones en Pliegos Cerrados para la Construcción de Hospital Civil de Trinidad, en Las Villas, y a la hora antes señalada, se abrirán y leerán públicamente las proposiciones.—En el Negociado de Arquitectura de Hospitales y en la Jefatura de Obras Públicas del citado Distrito, se proporcionarán informes a quienes los soliciten.—(fdo.) Arq. LUIS DAUVAL GUERRA, *Director General de Arquitectura, E. C.*

## ANUNCIO OFICIAL

REPÚBLICA DE CUBA.—MINISTERIO DE OBRAS PÚBLICAS.—Dirección General de Arquitectura.—Negociado de Arquitectura de Hospitales.—Anuncio de Subasta No. 351.—La Habana, marzo 20 de 1948.—Hasta las once (11) de la mañana del día 14 de mayo de mil novecientos cuarenta y ocho (1948), se recibirán en las Oficinas de la Dirección General de Arquitectura del Ministerio de Obras Públicas, sito en Sol y Aguiar, Proposiciones en Pliegos Cerrados para las Obras de Construcción de Edificios para "La Liga contra la Ceguera y Protección al Ciego", en Marianao, y a la hora antes señalada se abrirán y leerán públicamente. En el Negociado de Arquitectura de Hospitales se proporcionarán informes a quienes los soliciten.—(fdo.) Arq. LUIS DAUVAL GUERRA, *Director General de Arquitectura, E. C.*

## ANUNCIO OFICIAL

REPÚBLICA DE CUBA.—MINISTERIO DE OBRAS PÚBLICAS.—Dirección General de Arquitectura.—Negociado de Construcciones Escolares.—Subasta No. 352.—La Habana, 8 de abril de 1948.—Hasta las once (11) a.m. del día 23 de abril de 1948 se recibirán en el local de la Dirección General de Arquitectura del Ministerio de Obras Públicas, calle Sol y Aguiar, en la Habana, y en la Jefatura de Obras Públicas del Distrito Sur de Oriente, en Santiago de Cuba, proposiciones en pliegos cerrados para las obras de *Construcción de un edificio destinado a Centro Escolar con Dirección, tres aulas y kindergarten, de acuerdo con el Plan General de Construcción de Centros Escolares, en Veguitas, Término Municipal de Bayamo, Provincia de Oriente*, hora y día en que se abrirán y leerán públicamente las proposiciones.—En el Negociado de Construcciones Escolares del Ministerio de Obras Públicas, en la Habana, y en la Jefatura de Obras Públicas del Distrito Sur de Oriente, en Santiago de Cuba, se facilitarán pliegos de condiciones, planos, modelos de proposiciones y cuantos datos se soliciten en relación con esta Subasta.—(fdo.) Arq. LUIS DAUVAL GUERRA, *Director General de Arquitectura, E. C.*

# DIRECTORIO DE ARQUITECTOS COLEGIADOS

## PINAR DEL RIO

Bolumen y Labori, Rafael.—Colón 37, Artemisa.  
 Campoamor C., Roberto.—República 74, Artemisa.  
 Gervais Perca, José.—Martí No. 180.  
 González, Segundo C.—Ave. Cabada y Máximo Gómez. Apartado No. 133.  
 Pérez Cubillas, Rogelio.—Vélez Caviada No. 45, altos.  
 Rodríguez Cruz, José.—Vélez Caviada 33, altos. Pinar del Río.

## HABANA

### A

Abalo Bartlett, Juan.—Calle 26 No. 42, Reparto Miramar, Marianao.  
 Acosta Mas, Enrique.—Infanta 657, 2do. piso, Apto. 1, Habana.  
 Acosta Marcos, Humberto.—Patrocinio No. 27 ent. 10 de Oct. y F. Pcey, Víbora.  
 Acosta y Pérez Castañeda, Silvio.—21 No. 859, Vedado.  
 Aguado y Moreira, Gustavo.—Goicuría 255, Santos Suárez.  
 Albarrán Varela, Eugenio J.—Calle 21 esq. G. Vedado.  
 Albarrán Varela, Oria.—Calle 6 entre 13 y 15, Alturas de Miramar, Marianao.  
 Alemany Otero, Julio.—Calle 34 No. 44, Reparto Miramar, Marianao.  
 Alonso Herrera, Angel.—1 y 19, Vedado.  
 Alvarez Alea, Manuel.—Calle 8 No. 565.  
 Alvarez Regato, Adalberto.—Monte No. 1.  
 Alvarez Tabío, Juan P.—Calle 15 No. 455.  
 Alzugaray y Ramos-Izquierdo, Carlos.—Calle 32 No. 73, Miramar.  
 Amigó Arnaiz, Arturo.—Gosa No. 226 esq. a Milagros, Santos Suárez.  
 Ardavín, Carlos.—Calle 3ra. No. 306, Casa número 2, Vedado.  
 Arana Botey, Miguel A.—San Lázaro 816, Víbora.  
 Arena, Benjamín.—Edif. Providencia, Carlos III No. 614.  
 Arias Rey, Federico.—San Mariano Oeste número 61, Víbora.  
 Artoyo Márquez, Nicolás.—5ta. Ave. y Calle 12, Playa de Miramar.  
 Ayala Booth, Guillermo.—13 No. 238, Vedado.  
 Azcué Llerena, Emilio.—San Rafael No. 1165.  
 Azcué Llerena, Horacio.—Calle 12 ent. B y C. La Sierra.

### B

Bahamonde Peón, Manuel.—Calle 19 No. 703, Vedado.  
 Bancells y Quesada, Concepción.—23, entre 16 y 18, Vedado.  
 Batista y G. de Mendoza, Ernesto.—Empedrado núm. 252.  
 Batista y G. de Mendoza, Eugenio.—Empedrado No. 252, Depto. 210.  
 Blasco, Dionisio.—Estrada Palma No. 405.  
 Bernet Sánchez, Joaquín.—Quinta Palatino, Cerro.  
 Beale Alfonso, Alberto.—Dominguez No. 210, Cerro.  
 Benavent y Campamá, Jaime P.—Edificio del Banco Nova Scotia, 224.  
 Benítez, Manuel.—Calle 1ra. No. 82, Playa de Santa Fe, Marianao.  
 Bens Arrarte, José María.—Calle 10 No. 259, ent. 11 y 13, Apt. No. 30, Vedado.  
 Bermúdez Quadreny, Armando.—Hotel Andino, Dpto. No. 402, San Lázaro No. 1218.  
 Bermúdez Machado, René.—Estrada Palma 613, Santos Suárez.  
 Betancourt Lorenzo.—Tercera Avenida esquina a calle 76, Rep. Playa de Marianao.  
 Betancourt y Cruz, José M.—Cuba 209.  
 Bosch Avilés, Joaquín.—C No. 660, Vedado.  
 Biosca Fernández, Eduardo.—Calle 11 No. 8, Repto. Almendares.  
 Biosca, Enrique.—Calle 23 entre 20 y 22.  
 Boada Sabatés, Antonio.—12 entre 3a. y 5a., Miramar.  
 Bonich de la Puente, Luis.—Calle 17 No. 106, altos, entre L y M, Vedado.  
 Botet, Gustavo.—14 No. 60, Vedado.  
 Borges Max.—Ayestarán y Domínguez, Cerro.  
 Borges y Recio, Max.—Ayestarán y Domínguez.  
 Broderman Vignier, Jorge.—K No. 356.  
 Broch y Rouvier, Alberto.—Aguar No. 259.  
 Bosch García, Silverio.—Calle 21 No. 857.  
 Busto Monzón, Ramón.—8 entre 13 y 15, La Sierra.  
 Cabal Martínez, Carlos.—General Lee No. 371 esq. a Mayía Rodríguez (Stos. Suárez).  
 Caballol, Carlos.—Calle 14 núm. 9 entre E y D, Almendares.

### C

Cabarrocas de Valls, María Elena.—Calle 24 No. 257, altos, Vedado.  
 Cabrera y Amézaga, Adalberto.—Mazón 161.  
 Cabrera Biosca, Isaac.—Obrapia 261.  
 Cabrera, José L.—Milagros No. 362, Víbora.  
 Cabrera, René J.—Calle 9 No. 910, Apartado No. 2, Amp. de Almendares.  
 Campi, René R.—Villegas 114 esq. a O'Reilly.  
 Campo Acosta, Nicanor del.—14 y 19, Reparto Almendares.  
 Campo Ferrer, Siro del.—Libertad 160, entre O'Farrill y Concejal Veiga, Víbora.  
 Campión Romero, Javier.—J. Peregrino 518.  
 Cancio Prades, Laureano.—Martí No. 108, Guanabacoa.  
 Cano Suárez, Angel.—Carretera de Santa Fe, playa de Santa Fe, Marianao.  
 Cantero, Manuel J.—Calle 12 406, entre 17 y 19, Vedado.  
 Capablanca, Aquiles.—Edificio Banco Nova Scotia No. 424.  
 Capestany, Julián G.—S. Martín 1220, altos entre Basarrate y Mazón.  
 Capó, Alejandro.—Calle 23 No. 508, Depto. I-C, Vedado.  
 Capó, Lorenzo.—Ave. de Bélgica 258.  
 Carbó Pérez, Emilio.—Calle 8 núm. 656 entre 27 y Zapata, Vedado.  
 Carbonell, José M.—B, No. 657, entre 27 y 29, Vedado.  
 Cárdenas, Rafael de.—5ta. Ave. y Calle 82, Playa de Miramar.  
 Carrera Machado, Manuel.—Calle 21 No. 8 entre N y O, Vedado.  
 Casas, Guillermo.—O'Reilly 251, Departamento No. 413.  
 Casas Rodríguez, Armando de.—Obispo 455.  
 Casas Rodríguez, José A.—San Mariano y J. B. Zayas.  
 Castañeda Ledón, Rolando.—Calle 24 No. 354 entre 21 y 23, Vedado.  
 Castellá y Caballol, César.—Aguar 361, Departamento 202.  
 Castellá y Caballol, Andrés.—Aguar No. 361.  
 Castellanos, José F.—Santos Suárez No. 313.  
 Castellanos, Roberto.—Ave. 11 y Calle 10, Ampliación de Almendares, Marianao.  
 Castillo, Manuel A.—Gobierno de la Provincia.  
 Castillo, Rolando del.—Calle 17 entre 5ta. Avenida y Paseo Catalina, Reparto Quejeta, Marianao.  
 Castro Ansa, José.—San Rafael No. 818.  
 Castro, Fernando R. de.—Aguar 107 entre Chacón y Cuarteles.  
 Castroverde, Eloy de.—Edificio Radio Centro No. 716, Vedado.  
 Cayado, Enrique.—13 núm. 260 entre Avenida 1a. y 2a. Ampliación Almendares.  
 Celorio Cobo, César.—D entre 16 y 18, Reparto Almendares.  
 Centurión, Francisco J.—Apartado No. 2659.  
 Colli y Gaschi, Mario.—Manzana de Gómez Dept. 369.  
 Chomat y Beguerí, José R.—Ave. 3a. entre 12 y 14, Miramar.  
 Colette Guerra Honorato.—Habana 254.  
 Coello Garcés, Abdón.—Campanario 852.  
 Conesa Prendes, Julio.—Calle H No. 161, esq. a 9, Vedado.  
 Contrera Moya, Oscar.—Calle 48 y Circular, Reparto Residencial de Miramar.  
 Copado Hernández, Manuel.—Malecón y K. Corominas, Ricardo.—28 No. 270, Vedado.  
 Cosculluela, Eugenio.—Calle D y 5ta., Vedado.  
 Cossio Pino, Raúl.—13 No. 138, Vedado.  
 Costa Mas, Enrique A.—Infanta 657.  
 Coya, Gustavo.—Reina 109.  
 Cremata, Angel.—6 No. 91 entre 11 y 13, Santiago de las Vegas.  
 Cristófol Solá, Joaquín.—Valle 71, 2o. piso.  
 Cowley, Gerardo.—Calle N 408, Vedado.  
 Chacón Guerrero, Virgilio.—General Lee, 316, Santos Suárez.  
 Choca Quintana, Santiago.—Maloja No. 607.

### D

Dalmau Loredó, Abelardo.—Reina y Campanario.  
 Dana Plasencia, Andrés J.—Ave. Consulado No. 25, entre 11 y 12, Amp. Almendares.  
 Dauval Guerra, Luis.—Mayía Rodríguez 121, esq. a Estrada Palma, Santos Suárez.  
 Delamarther Scott, Jorge.—San Lázaro 1008.  
 Dean Aguado, Daniel.—Ave. 4, entre 11 y 12, Ampliación Almendares.  
 Dediót, Luis.—Empedrado 312.  
 Dediót y García, León.—Empedrado 312, altos.  
 Díaz Alvarez, Reinaldo.—Calle 19 No. 1007, Apto. No. 12, Vedado.

Díaz Díaz, Juan E.—3ra. Ave. entre 22 y 24, Reparto Miramar.  
 Díaz Díaz, Otto Arnulfo.—Calzada de Columbia y Ave. Ramón Mendoza.  
 Díaz González, Cristóbal.—23 y 20, Vedado.  
 Díaz González, Mercedes.—Infanta 657, Apartado 31, Habana.  
 Díaz Irizar, Rubén.—Calle 10 No. 314, Vedado.  
 Díaz, Marino.—Belascoain 120.  
 Díaz Horta, Julio.—Calle 9 No. 406 entre 11 y G. Vedado.  
 Díaz Quiñones, Marino.—Calle 74 esquina 11, Rep. Playa de Marianao.  
 Díaz García, Orlando.—Calle 23 No. 508, Vedado.  
 Divinó, Jorge L.—Calle F No. 609 entre 27 y 27, Apartado 17, Vedado.  
 Dobal, Juan M.—Calle 10, entre 11 y 13.  
 Domínguez Aja, Orlando.—Ave. Novena entre 12 y 13, Amp. de Almendares.  
 Driggs Guerra, Felipe.—Calle 12 y 15, Apartado 10, Almendares.  
 Du-Bouchet, Guillermo.—Basarrate No. 277.  
 Durán Fors, Jorge.—Corrales 468.  
 Dueso Lanao, Joaquín.—Tejar 224, Lawton.

### E

Echarte, Jorge Luis.—Calle 6 No. 507, entre 21 y 23, Vedado.  
 Echarte-Mazorra, René.—Calle 20 No. 307, Vedado.  
 Echegoyen y Govantes, Carlos.—9 No. 476.  
 Echeverría, Juan P.—Sociedad de Ingenieros Monserrate No. 258, Ciudad.  
 Echezarreta Ruiz, Arturo.—San José de las Lajas.  
 Echeverría y Perdomo Luis.—12 entre 1 y 2, Reparto Almendares.  
 Edelman y Ponce, Ricardo.—Banco Comercio Depto. 606, Aguar 363.  
 Egaña, Margarita.—Baños 664, esquina a 5.  
 Enseñat y Dasca, Carlos.—Primera Avenida esquina a 6, Reparto La Sierra, Marianao.  
 Enseñat y Macías, Emilio.—Calzada 406.  
 Esquiroz, Mario.—Calle 27 No. 659, altos.  
 Estévez, Rafael G.—Ave. Acosta No. 38.

### F

Fajardo Varona, Pedro.—Jesús Peregrino 307.  
 Febles Valdés, Manuel.—Línea No. 258, entre A y B, Vedado.  
 Fernández de Castro, Jorge.—17 No. 258.  
 Fernández de Castro, Rafael.—Calle 27 entre 115, bajos, entre M y N, Vedado.  
 Fernández Sellés, María T.—19, 225, Vedado.  
 Fernández Simón, Abel.—San Lázaro No. 107.  
 Fernández Ruenes, Rafael.—B No. 107.  
 Ferrer Calvet, León L.—G No. 206.  
 Figueras Peña, Salvador.—Calle 32 No. 206, Apto. No. 2, Vedado.  
 Figueroa Martínez, Mario.—Somerset 107.  
 Flannagan Coodyear, Oscar.—Máximo Gómez No. 933, Ciudad.  
 Fojo, Antonio.—Calzada de Columbia y Avenida Truffin, Marianao.  
 Fontán y Novoa, José A.—11 No. 206, esquina a J, Vedado.  
 Franklin, Roberto L.—13 No. 1110, Vedado.  
 Franklin, Ricardo.—Correa No. 67, Santos Suárez.  
 Freyre, Emilio.—Concordia 352, 2do. esquina a Lealtad.  
 Fleites, Conrado A.—San Miguel No. 44, Apartado No. 44.  
 Flores Jenkins, Anibal.—Calle A No. 451, Vedado.  
 Flores Aranegui, Ramón A.—Calle 10 entre 3a. y 4a. Rep. Amp. Almendares, Marianao.  
 Fumagali Martínez, Raúl.—Ave. de los Dos esquina a 21, Alturas de Marianao.

### G

Galbis Martínez, Ricardo.—Lombillo Cerro.  
 Galdós, Jorge M.—Paseo de Martí 207.  
 Gallardo Herrera, René.—Calle 11 No. 206.  
 Gamba y A. de la Campa Manuel.—Calle 14, Reparto Miramar, Marianao.  
 Garmendía Carrera, José M.—Calle 10 No. 108, Edificio López Serrano.  
 García Alonso, Félix.—Calle 22 No. 206, esquina a 13, Apartado No. 3, Vedado.  
 García Bango, Rafael.—22 casi esquina a Miramar.  
 García Meitin, Antonio.—Ave. Consulado Victoria y N. York, Rpto. Kobbé, Vedado.  
 García Meléndez, Miguel A.—Valle 71, 2o. piso.  
 García y Díaz, Enrique.—Paseo No. 206.  
 García Fernández, Everardo.—Ave. 11 y 13, Ampliación de Almendares.  
 García Gamba, Federico.—Ave. 4a. No. 11 y 12, Ampliación de Almendares.

# MASTERTEX

Una pintura IMPERMEABILIZANTE a base de cemento para la protección y decoración de superficies interiores o exteriores de **HORMIGON, ESTUCO, LADRILLOS o TEJAS.**

- Se aplica fácilmente con brocha o pistola
- No forma ampollas
- No se levanta o desfleca
- Puede ser cepillada o lavada repetidamente
- El tiempo y el agua aumentan su dureza

COLORES: Natural (color cemento)                      Crema  
Verde    Gris claro  
Azul    Gris oscuro  
Marfil    Blanco

UN PRODUCTO DE LA "MASTER BUILDERS"

Representantes Exclusivos:

**CONCRETERA NACIONAL**

PALATINO NUM. 202                      CERRO                      TELEFONO I-6747

## DOMINGUEZ, BARQUIN Y CIA.

FABRICA DE MOSAICOS

TELEFONO F-3266

"EL MODELO CUBANO"

EXHIBICIONES

O'REILLY 204  
TEL. A-3953

## FAUSTINO GARCIA CUERVO

*Sucesor de García y Hno.*

ESPECIALIDAD EN TERCIO COLORADO,  
ARENA COLORADA Y CAL APAGADA.

NUMERO NUM. 48

R E G L A

TELEFONO XO-1248

## CABILLA CORRUGADA

**MATERIALES DE CONSTRUCCION**

**FERRETERIA EN GENERAL**

ABRIL Y CIA.  
(SUCESOR DE JUAN FERNANDEZ Y CIA.)

MERCADERES, 266 - TELEFONO A-6164  
TELEGRAFO: VEGABRIL - APTDO. 2018  
LA HABANA                      CUBA

García de la Torre, Andrés.—Edificio L y 23.  
 García Robiou, Carlos.—Calzada de Columbia, entre 10 y 12, Marianao.  
 García Soya, Oliverio.—5ta. Ave. No. 454, entre 6 y 7, Buenavista.  
 García Valdés, Manuel.—San Francisco 16, Vibora.  
 García Vázquez, Benito.—Calle E entre 2 y Ave. Truffin, Buenavista.  
 Gardyn, Felipe.—Calle 4 No. 71, entre 9 y 10, Ampliación de Almendares, Marianao.  
 Gago Silva, José.—Luz y San Luis, Jesús del Monte.  
 Garteiz, Rafael J.—Infanta y Robau, Marianao.  
 Gil Castellanos, Enrique.—Calle Ira. No. 247, Miramar, Marianao.  
 Giménez Lanier, Joaquín.—Calle 10 No. 60, entre 3ª y 5ª, Vedado.  
 Goizueta, Crispulo.—Calzada y 4, Vedado.  
 Gómez Albarrán, Felipe.—9 entre 6 y 8, Nicanor del Campo.  
 Gómez Millet, Carlos.—28 No. 206 entre 19 y 21, Vedado.  
 Gómez Sampera, Ernesto.—Infanta 667, Apartamiento 31, Habana.  
 Gomis, Juan A.—Consulado No. 10 entre 13 y 14, Ampliación de Almendares.  
 González Saldaña, Marcial.—D'Strampes número 1 esquina a General Lee, 3er. piso, Santos Suárez.  
 González de Mendoza, Claudio.—Obispo y Aguiar. Edif. Gómez Mena, Dept. 504.  
 G. de Mendoza y Freyre de Andrade, Mario.—Empedrado 252, altos.  
 González del Valle, Eladio.—Calle 27 No. 90 entre N y O, Vedado.  
 González del Valle, Manuel.—Oficios No. 10.4  
 González Rojo, Ramón.—Parque y Reina. Buen Retiro, Marianao.  
 Gottardi, Lu's.—Edificio Palermo, Amistad número 252, Departamento 6.  
 Govantes Fuertes, Evelio.—Calle 11 No. 451.  
 Gran Gilledo, Manuel.—San Julio 18, Santos Suárez.  
 Guash de la Arena, Pedro J.—25 y Calle O.  
 Guerra, Armando.—San Joaquín No. 376.  
 Guerra y Arango, Manuel.—Cuba No. 202.  
 Guerra Aymé, Juan Ignacio.—Calle 3ta. s/n entre B y C, Vedado.  
 Guerra Massaguer, César F.—J No. 558.  
 Guerra Morales, Adolfo.—Calle 4 No. 615, altos, entre 25 y 27, Vedado.  
 Guerra Seguí, Pedro.—San Lázaro 557, altos.  
 Guerra Debén, Ramiro.—Apartado No. 1261.  
 Gutiérrez Prada, Francisco.—11 No. 658, entre A y B, altos, Vedado.

H

Henares Gutiérrez, José F.—11 No. 457, entre E y F, Vedado.  
 Hermida Antorcha, Raúl.—O'Reilly 306.  
 Hernández Hernández, Fernando.—Calle 9 número 76, Bejucal.  
 Hernández Medel, Domingo.—Refugio número 108.  
 Hernández Roger, M. A.—Calle 21 No. 1254 casi esquina a 20, Vedado.  
 Hernández Pérez Lino.—Paseo 157, entre Línea y Calzada, Vedado.  
 Hernández, Concepción.—Calle 24 núm. 354, entre 21 y 23, Vedado.  
 Hernández Savio, Luis.—Calle 12 entre 6ta. y 7ma. Avenidas. Ampliación Almendares.  
 Herrera Ibañez, Pedro.—Zapata No. 908.  
 Hevia, Julio F.—Ave. de la República 1051.  
 Revia Roberto, R.—Calle 72 esq. a Central., Reparto Ampliación Playa de Miramar, Marianao.

I

Ibern, Ramiro J.—Ave. del Parque 11, Reparto Kohly.  
 Inclán Lechuga, Alfredo.—Águila, entre San Miguel y Neptuno.

J

Jarro y Rodríguez, Carlos.—10 de Octubre No. 795 (antiguo). Arroyo Apolo.  
 Jiménez de Cisneros, J.—San Carlos 27, Vibora.  
 Jiménez, Mario.—Morrell 97, Loma de Chaple, Vibora.  
 Junco, Pío.—Calle 25 No. 911, s/ Paseo y A.  
 Junco del, Emilio.—Avenida Tropical No. 14, Alturas de Miramar, Marianao.  
 Juncosa, Emilio F.—Vista Alegre 257, Oeste, Vibora.

L

Lacorte, José Marcial.—Calle E, No. 154, Vedado.  
 Lagomasino, Juan M.—Calle 22 No. 57 entre 5ª y 7ª Ave. Miramar.  
 Lanz, Vicente.—5ta. Ave. esq. a Calle 82, Apto. No. 4, Playa de Miramar.  
 Lamas Valdés, José F.—Calle 8 entre 1ª y A, La Sierra.  
 Larrazábal Fernández, Luis J.—San Julio 51, Marianao.  
 Lauderman, Herminio.—Patrocinio 70, Vibora.

Lacuona Caballol, José.—Aguiar No. 71, Departamento No. 202.  
 Lecuona, Julio C.—Aguiar No. 361.  
 León, Agapito.—Princesa 119, J. del Monte.  
 Lesassier Martínez, Pedro.—Calle 4 No. 46, entre Línea y B. Reparto Redención.  
 Lombana Pita, Elvira.—Patrocinio No. 22 entre Párraga y Felipe Poe, Vibora.  
 López Castro, Amadeo.—Calle N entre 19 y 21, Vedado.  
 López Méndez, Ramón T.—Juan Delgado No. 451, Santos Suárez.  
 López Valdés, Francisco.—San Lázaro 764 entre Vista Alegre y San Mariano, Vibora.  
 López Valladares, Angel.—Ave. 11 entre 12 y 13, Ampliación de Almendares.  
 López Roviroza, Ernesto.—Ave. 3ª esquina a 10, Ampliación Almendares, Marianao.  
 Liarena Solins, Vicente.—13 esq. Ave. 9, Ampliación de Almendares.  
 Luzón, José A.—Calle 11 núm. 1103, Vedado.

M

Maciá, Adrián.—Manzana de Gómez 325.  
 Macías Betancourt, Sergio.—22 No. 312.  
 Macías Franco, Avelino.—Escobar No. 114.  
 Macías Franco, Raúl.—Calle 13 entre Consulado y Ave. Primera, Ampliación de Almendares, Marianao.  
 Macías Peralta, Estela de la Caridad.—Animas No. 766.  
 Melberty, Escowaldo F.—Calle 8 No. 516, altos, entre 21 y 23, Vedado.  
 Mantilla Viera, Pedro P.—19, 255, Vedado.  
 Marban, Jorge L.—Amargura 317, 1er. piso.  
 Marcos, Julio M.—Calle D, No. 508, Vedado.  
 Marcos Fernández, Pedro.—Cruz del Padre 7, entre Libertad y Johnson, Santos Suárez.  
 Martín y G. de Mendoza, Félix.—Cámara de Representantes, Despacho 75.  
 Martín, Zenón.—Edificio Palermo, Amistad número 252, Departamento 6.  
 Martín y Ruiz del Castillo, Francisco.—Calle B entre 6 y 7. Repto. Benítez (Marianao).  
 Martín Colina, Rogelio.—Jovellar 16, Apto. 34.  
 Martínez Campos, Fernando.—San Ignacio 214.  
 Martínez Inclán, Pedro.—Calzada Columbia casi esq. a Reina, Marianao.  
 Martínez Márquez, Cristóbal.—Ave. Aliados No. 60, Alturas de Almendares.  
 Martínez Nebot, Gerardo.—Lonja del Comercio No. 510.  
 Martínez Nebot, Manuel.—Lonja del Comercio No. 510.  
 Martínez Prieto, José R.—Aguiar y Muralla. Edificio Rodríguez. Dept. 724.  
 Martínez Prieto, Rodolfo.—Aguiar y Muralla. Edificio Rodríguez. Dept. 724.  
 Martínez y P. Vento, Sergio.—H No. 354.  
 Martínez Hernández, Miguel A.—Lealtad 368.  
 Martínez Hurtado, Serafín.—Edificio La Metropolitana, 213.  
 Martínez Vargas, Raúl J.—7ª Ave. entre 22 y 24, Repto. Miramar, Marianao.  
 Maruri Guilló, Alfredo.—San Rafael No. 818.  
 Maruri Guilló, Carlos M.—Calle 14 No. 44 entre 3ra. y 5ta. Avenidas, Miramar.  
 Marqués, Arturo S.—Calle 10 núm. 259 entre 11 y 13, Apto. 12, Vedado.  
 Marzol Valenzuela, José.—Paz No. 166, Santos Suárez.  
 Masó Vázquez, Beatriz.—San Lázaro No. 682.  
 Masó, César A.—San Lázaro 682 entre Belascoain y Gervasio.  
 Masa, Aquiles.—San Rafael No. 475, bajas.  
 Menciguria, José A.—Hotel Apartamentos, 8 y 19, Vedado, Habana.  
 Mederos Menocal, César.—Calle O No. 259.  
 Mederos y Cabañas, Lillian.—Calle 4 No. 307.  
 Menacho, Ramón.—Calle 10, No. 211, entre Línea y 11, Vedado.  
 Mendoza Zeledón, Carlos.—Reina 108, altos.  
 Menéndez Cruz, Arturo.—Zapata 918, entre Infanta y Basarrate.  
 Menéndez Gabriela.—5a. Ave. y Calle 12. Reparto Playa de Miramar.  
 Menéndez Menéndez, José.—Edificio Bacardí, No. 615.  
 Miguel Rivero, Raúl.—Belascoain 764, Apartamiento 19, Habana.  
 Miquel Merino, Lorenzo.—Calle 17 No. 14, altos, entre L y M, Vedado.  
 Miró Calonge, Luis.—Calle 13 No. 508, Apartamiento No. 12, entre D y E, Vedado.  
 Moenk, Miguel A.—O'Reilly 407.  
 Moleón Guerra, Antonio.—San Nicolás 108.  
 Montes, Melquiades.—Línea y D, Departamento 4, Edificio Monte, Vedado.  
 Morales y Cárdenas, Luis A.—Compostela 158.  
 Morales y de Cárdenas, Víctor.—Compostela No. 158, altos.  
 Morales Oliva, Alejandrino.—Conde No. 56.  
 Morales y Zaldo, Ricardo.—Calle 38 esquina a 6ta. Ave. Miramar.  
 Molins, Delfín.—21 No. 508, 2º piso, Vedado.  
 Moreno Lastres, Gustavo.—Habana No. 203, bajos, Ciudad.  
 Moreno López, Gustavo.—Calle 44 entre 1a. y 3a. Avenidas, Miramar.

Morera y Carbonell, Alberto.—ro 852, Vedado.  
 Morera y V. Sirgado, Luis.—3, Vibora.  
 Moreyra runa, Ricardo.—15  
 Monserrat, Jaime.—Ave. 10 Ampliación de Almendares.  
 Montouliou, Eduardo.—Calle 13 y 15, Vedado.  
 Morse, Oscar H.—Aguiar N  
 Muñiz, Miguel A.—Santa E  
 tos Suárez.  
 Munder Barrié, Arturo.—D  
 tre Patrocinio y Carmen

N

Naranjo Lemus, Alfredo.—C  
 Navarrete, Horacio.—O'Reil  
 Navarro Tallacq, Jorge.—  
 Marianao.  
 Narganes, Carlos.—Valle 15  
 Nelson, Carlos A.—Calle 2  
 Nieto, Amado César.—Calle  
 tre 12 y 14, Reparto  
 Níeva Alba, Ricardo.—Cal  
 Rep. Almendares, Mar  
 Novos Sarasa, José M.—Ap  
 rianao.  
 Norman, Eloy.—Dolores N  
 17, Lawton.  
 Núñez Bengochea, J. M.—  
 y 16, Almendares.  
 Núñez Verdes, Luis.—23  
 Núñez de Villavicencio,  
 818, entre M. Gonzál  
 Nuevo Badiás, Fernando  
 Vibora.

O

O'Bourke Reyes, Juan E.  
 y 16, Almendares.  
 O'Bourke Reyes, Silvia.—  
 16, Reparto Almenda  
 Oliver, Jesús.—Luyanó 40  
 Onetti Gonsé, Narciso.—  
 esquina a Ave. Victo  
 Oñate Gómez, Ramiro de  
 tos, esquina a 21, V  
 Ortiz, Alicia M.—Apart  
 Boyeros.

P

Oteiza, Pablo.—Calle H  
 Pagés, Guillermo.—Calle  
 parto Redención.  
 Palli Sierra, Pedro.—Just  
 Vibora. Ciudad.  
 Panerai, Camilo.—Hotel  
 Parajón, Saturnino.—O'  
 Pardo Fernández, Silvino  
 Paz Sordia, Antonio.—S  
 entre Concepción y  
 Peláez, Enrique A.—C  
 Repto. Nicanor de  
 Peón, Jorge.—Mueblería  
 y Neptuno.  
 Pérez Beato Pernas, Au  
 ro 116, Vedado.  
 Pérez Benitoa y Fern  
 5ta. Ave. No. 8 e  
 Pérez Rodríguez, Enriqu  
 Pérez Benitoa, José.—A  
 Miramar.  
 Pérez Díaz, Aurelio.—A  
 República de Vene  
 Pérez Gabancho, Grego  
 B y C, Vedado.  
 Pérez Liana, Adolfo.—  
 Suárez.  
 Pérez y Torres, Félix  
 Vibora.  
 Pérez de la Mesa, Ma  
 369, Vibora.  
 Pérez y Pérez, Enrique  
 Perea Valiente, Mar  
 Apartamiento No.  
 Perada y Sardiña, Enr  
 Peña Hernández, Benj  
 lia No. 457, Vibo  
 Pierra y de la Vega,  
 309, Santos Suá  
 Pichardo Moysa, Carlo  
 Jesús del Monte.  
 Piqué Giroud, Baudili  
 pliación Almenda  
 Pita, Servando S.—P  
 Pividal, Francisco A.—  
 C y D, Vedado.  
 Pizarro Baeza, Luis A.  
 215, Apartament  
 Plá y de Cárdenas,  
 Almendares.  
 Pons y Zamora, Igna  
 Pou Escandell, Euge  
 Portela, Raúl M.—Ca  
 Pozo de Lanz, Mar  
 esquina a 82, A  
 Playa de Miram  
 Prida, José.—Habana  
 Prieto Suárez, Alber  
 5ª Avenida, M

García de la Torre, Andrés.—Edificio L y 23.  
 García Robion, Carlos.—Calle de Columbia, entre 10 y 12, Marianao.  
 García Soya, Oliverio.—5ta. Ave. No. 454, entre 6 y 7, Buenavista.  
 García Valdés, Manuel.—San Francisco 16, Vibora.  
 García Vázquez, Benito.—Calle E entre 2 y Ave. Truffin, Buenavista.  
 Gardyn, Felipe.—Calle 4 No. 71, entre 9 y 10, Ampliación de Almendares, Marianao.  
 Gago Silva, José.—Luz y San Luis, Jesús del Monte.  
 Garteiz, Rafael J.—Infanta y Robau, Marianao.  
 Gil Castellanos, Enrique.—Calle Ira. No. 247, Miramar, Marianao.  
 Giménez Lanier, Joaquín.—Calle 10 No. 60, entre 3ª y 5ª, Vedado.  
 Goizueta, Crispulo.—Calle 4, Vedado.  
 Gómez Albarrán, Felipe.—9 entre 6 y 8, Nicancor del Campo.  
 Gómez Millet, Carlos.—28 No. 206 entre 19 y 21, Vedado.  
 Gómez Sampera, Ernesto.—Infanta 667, Apartamiento 31, Habana.  
 Gomís, Juan A.—Consulado No. 10 entre 13 y 14, Ampliación de Almendares.  
 González Saldaña, Marcial.—D'Strampes número 1 esquina a General Lee, 3er. piso, Santos Suárez.  
 González de Mendoza, Claudio.—Obispo y Aguiar. Edif. Gómez Mena, Dept. 504.  
 G. de Mendoza y Freyre de Andrade, Mario.—Empedrado 252, altos.  
 González del Valle, Eladio.—Calle 27 No. 90 entre N y O, Vedado.  
 González del Valle, Manuel.—Oficios No. 10.4  
 González Rojo, Ramón.—Parque y Reina. Buen Retiro, Marianao.  
 Gottardi, Luis.—Edificio Palermo, Amistad número 252, Departamento 6.  
 Govantes Fuertes, Evelio.—Calle 11 No. 451.  
 Gran Gilledo, Manuel.—San Julio 18, Santos Suárez.  
 Guash de la Arena, Pedro J.—25 y Calle O.  
 Guerra, Armando.—San Joaquín No. 376.  
 Guerra y Arango, Manuel.—Cuba No. 202.  
 Guerra Aymé, Juan Ignacio.—Calle 5ta. e/n entre B y C, Vedado.  
 Guerra Massaguer, César F.—J No. 558.  
 Guerra Morales, Adolfo.—Calle 4 No. 615, altos, entre 25 y 27, Vedado.  
 Guerra Seguí, Pedro.—San Lázaro 557, altos.  
 Guerra Debén, Ramiro.—Apartado No. 1261.  
 Gutiérrez Prada, Francisco.—11 No. 658, entre A y B, altos, Vedado.

### H

Henares Gutiérrez, José F.—11 No. 457, entre E y F, Vedado.  
 Hermida Antorcha, Raúl.—O'Reilly 306.  
 Hernández Hernández, Fernando.—Calle 9 número 76, Bejucal.  
 Hernández Medel, Domingo.—Refugio número 108.  
 Hernández Roger, M. A.—Calle 21 No. 1234 casi esquina a 20, Vedado.  
 Hernández Pérez Lino.—Paseo 157, entre Línea y Calzada, Vedado.  
 Hernández, Concepción.—Calle 24 núm. 354, entre 21 y 23, Vedado.  
 Hernández Savio, Luis.—Calle 12 entre 6ta. y 7ma. Avenidas. Ampliación Almendares.  
 Herrera Ibañez, Pedro.—Zapata No. 908.  
 Hevia, Julio F.—Ave. de la República 1051.  
 Revia Roberto, R.—Calle 72 esq. a Central., Reparto Ampliación Playa de Miramar, Marianao.

### I

Ibern, Ramiro J.—Ave. del Parque 11, Reparto Kohly.  
 Inclán Lechuga, Alfredo.—Águila, entre San Miguel y Neptuno.

### J

Jarro y Rodríguez, Carlos.—10 de Octubre No. 795 (antiguo). Arroyo Apolo.  
 Jiménez de Cisneros, J.—San Carlos 27, Vibora.  
 Jiménez, Mario.—Morrell 97, Loma de Chaple, Vibora.  
 Junco, Pío.—Calle 25 No. 911, e/ Paseo y A.  
 Junco del, Emilio.—Avenida Tropical No. 14, Alturas de Miramar, Marianao.  
 Juncosa, Emilio F.—Vista Alegre 257, Oeste, Vibora.

### L

Lacoste, José Marcial.—Calle E, No. 154, Vedado.  
 Lagomasino, Juan M.—Calle 22 No. 57 entre 5ª y 7ª Ave. Miramar.  
 Lanz, Vicente.—5ta. Ave. esq. a Calle 82, Apto. No. 4, Playa de Miramar.  
 Lamas Valdés, José F.—Calle 8 entre 1ª y A, La Sierra.  
 Larrzábal Fernández, Luis J.—San Julio 51, Marianao.  
 Lauderman, Herminio.—Patrocinio 70, Vibora.

Lecuona Caballol, José.—Aguiar No. 71, Departamento No. 202.  
 Lecuona, Julio C.—Aguiar No. 361.  
 León, Agapito.—Princesa 119, J. del Monte.  
 Lesassier Martínez, Pedro.—Calle 4 No. 46, entre Línea y B. Reparto Redención.  
 Lombana Pita, Elvira.—Patrocinio No. 22 entre Párraga y Felipe Poesy, Vibora.  
 López Castro, Amadeo.—Calle N entre 19 y 21, Vedado.  
 López Méndez, Ramón T.—Juan Delgado No. 451, Santos Suárez.  
 López Valdés, Francisco.—San Lázaro 764 entre Vista Alegre y San Mariano, Vibora.  
 López Valladares, Angel.—Ave. 11 entre 12 y 13, Ampliación de Almendares.  
 López Rovirosa, Ernesto.—Ave. 3ª esquina a 10, Ampliación Almendares, Marianao.  
 Llerena Solins, Vicente.—13 esq. Ave. 9, Ampliación de Almendares.  
 Luzón, José A.—Calle 11 núm. 1103, Vedado.

### M

Maciá, Adrián.—Manzana de Gómez 325.  
 Macías Betancourt, Sergio.—22 No. 312.  
 Macías Franco, Avelino.—Escobar No. 114.  
 Macías Franco, Raúl.—Calle 13 entre Consulado y Ave. Primera, Ampliación de Almendares, Marianao.  
 Macías Peralta, Estela de la Caridad.—Animas No. 766.  
 Malberty, Escowaldo F.—Calle 8 No. 516, altos, entre 21 y 23, Vedado.  
 Mantilla Viera, Pedro P.—19, 20, Vedado.  
 Marban, Jorge L.—Amargura 317, 1er. piso.  
 Marcos, Julio M.—Calle D, No. 508, Vedado.  
 Marcos Fernández, Pedro.—Cruz del Padre 7, entre Libertad y Johnson, Santos Suárez.  
 Martín y G. de Mendoza, Félix.—Cámara de Representantes, Despacho 75.  
 Martín, Zenón.—Edificio Palermo, Amistad número 252, Departamento 6.  
 Martín y Ruiz del Castillo, Francisco.—Calle B entre 6 y 7. Repto. Benítez (Marianao).  
 Martín Colina, Rogelio.—Jovellar 16, Apto. 34.  
 Martínez Campos, Fernando.—San Ignacio 214.  
 Martínez Inclán, Pedro.—Calzada Columbia casi esq. a Reina, Marianao.  
 Martínez Márquez, Cristóbal.—Ave. Aliados No. 60, Alturas de Almendares.  
 Martínez Nebot, Gerardo.—Lonja del Comercio No. 510.  
 Martínez Nebot, Manuel.—Lonja del Comercio No. 510.  
 Martínez Prieto, José R.—Aguiar y Muralla. Edificio Rodríguez. Dept. 724.  
 Martínez Prieto, Rodolfo.—Aguiar y Muralla. Edificio Rodríguez. Dept. 724.  
 Martínez y P. Vento, Sergio.—H No. 354.  
 Martínez Hernández, Miguel A.—Lealtad 368.  
 Martínez Hurtado, Serafín.—Edificio La Metropolitana, 213.  
 Martínez Vargas, Raúl J.—7ª Ave. entre 22 y 24, Repto. Miramar, Marianao.  
 Maruri Guilló, Alfredo.—San Rafael No. 818.  
 Maruri Guilló, Carlos M.—Calle 14 No. 44 entre 3ra. y 5ta. Avenidas, Miramar.  
 Marqués, Arturo S.—Calle 10 núm. 259 entre 11 y 13, Apto. 12, Vedado.  
 Marzol Valenzuela, José.—Paz No. 166, Santos Suárez.  
 Masó Vázquez, Beatriz.—San Lázaro No. 682.  
 Masó, César A.—San Lázaro 682 entre Belascoain y Gervasio.  
 Mass, Aquiles.—San Rafael No. 473, bajos.  
 Mendigutia, José A.—Hotel Apartamentos, 8 y 19, Vedado, Habana.  
 Mederos Menocal, César.—Calle O No. 259.  
 Mederos y Cabañas, Lillian.—Calle 4 No. 307.  
 Menacho, Ramón.—Calle 10, No. 211, entre Línea y 11, Vedado.  
 Mendoza Zaldón, Carlos.—Reina 108, altos.  
 Menéndez Cruz, Arturo.—Zapata 918, entre Infanta y Basarrate.  
 Menéndez Gabriela.—5a. Ave. y Calle 12. Reparto Playa de Miramar.  
 Menéndez Menéndez, José.—Edificio Bacardí, No. 615.  
 Miguel Rivero, Raúl.—Belascoain 764, Apartamiento 19, Habana.  
 Miquel Merino, Lorenzo.—Calle 17 No. 14, altos, entre L y M, Vedado.  
 Miró Calonge, Luis.—Calle 13 No. 508, Apartamiento No. 12, entre D y E, Vedado.  
 Moenk, Miguel A.—O'Reilly 407.  
 Moleón Guerra, Antonio.—San Nicolás 108.  
 Montes, Melquiades.—Línea y D, Departamento 4, Edificio Monte, Vedado.  
 Morales y Cárdenas, Luis A.—Compostela 158, Morales y de Cárdenas, Víctor.—Compostela No. 158, altos.  
 Morales Oliva, Alejandrino.—Condé No. 56.  
 Morales y Zaldo, Ricardo.—Calle 38 esquina a 6ta. Ave. Miramar.  
 Molins, Delfín.—21 No. 508, 2º piso, Vedado.  
 Moreno Lastres, Gustavo.—Habana No. 203, bajos, Ciudad.  
 Moreno López, Gustavo.—Calle 44 entre 1a. y 3a. Avenidas, Miramar.

Morera y Carbonell, Alberto.—Vedado, ro 852, Vedado.  
 Morera y V. Sirgado, Luis.—3, Vibora.  
 Moreyra runa, Ricardo.—1  
 Monserrat, Jaime.—Ave. Ampliación de Almendares.  
 Montouliou, Eduardo.—Calle 13 y 15, Vedado.  
 Morse, Oscar H.—Aguiar  
 Muñiz, Miguel A.—Santos Suárez.  
 Munder Barriá, Arturo.—entre Patrocinio y Carn  
 Naranjo Lemus, Alfredo.—  
 Navarrete, Horacio.—O'R  
 Navarro Taillacq, Jorge.—Marianao.  
 Narganes, Carlos.—Valle  
 Nelson, Carlos A.—Calle  
 Nieto, Amado César.—entre 12 y 14, Reparto  
 Nieva Alba, Ricardo.—Rep. Almendares, M  
 Novos Sarasa, José M.—rianao.  
 Norman, Eloy.—Dolores 17, Lawton.  
 Núñez Bengochea, J. M.—y 16, Almendares.  
 Núñez Verdes, Luis.—2  
 Núñez de Villavicencio 818, entre M. Gon  
 Nuevo Badias, Fernando—Vibora.  
 O'Bourke Reyes, Juan y 16, Almendares.  
 O'Bourke Reyes, Silvia.—16, Reparto Almen  
 Oliver, Jesús.—Luyanó  
 Onetti Gonsé, Narciso.—esquina a Ave. Vi  
 Oñate Gómez, Ramiro—tos, esquina a 21,  
 Ortiz, Alicia M.—Apt Boyeros.  
 Oteiza, Pablo.—Calle F  
 Pagés, Guillermo.—Calle parto Redención.  
 Palli Sierra, Pedro.—Vibora. Ciudad.  
 Panerai, Camilo.—Hot  
 Parajón, Saturnino.—C  
 Pardo Fernández, Silvio  
 Paz Sordia, Antonio.—entre Concepción  
 Peláez, Enrique A.—Repto. Nicancor  
 Peón, Jorge.—Mueble y Neptuno.  
 Pérez Beato Pernas, A—ro 116, Vedado.  
 Pérez Benitoa y Fe—5ta. Ave. No. 8  
 Pérez Rodríguez, Enri—  
 Pérez Benitoa, José.—Miramar.  
 Pérez Díaz, Aurelio.—República de Ve  
 Pérez Gabancho, Gre—B y C, Vedado.  
 Pérez Llana, Adolfo.—Suárez.  
 Pérez y Torres, Fel—Vibora.  
 Pérez de la Mesa, I—369, Vibora.  
 Pérez y Pérez, Enri—  
 Perea Valiente, M—Apartamento N  
 Pereda y Sardiña, E—Peña Hernández, Be—lia No. 457, V  
 Pierra y de la Vega—309, Santos Su  
 Pichardo Moya, Ca—Jesús del Mont  
 Piqué Giroud, Bau—pliación Almen  
 Pita, Servando S.—Pividal, Francisco A—C y D, Vedado  
 Pizarro Baeza, Luis—215, Apartame  
 Plá y de Cárdena—Almendares.  
 Pons y Zamora, Ig—  
 Pou Escandell, Eu—  
 Portela, Raúl M.—  
 Pozo de Lanz, M—esquina a 82,  
 Playa de Mira  
 Prida, José.—Hab  
 Prieto Suárez, Al—5ª Avenida,



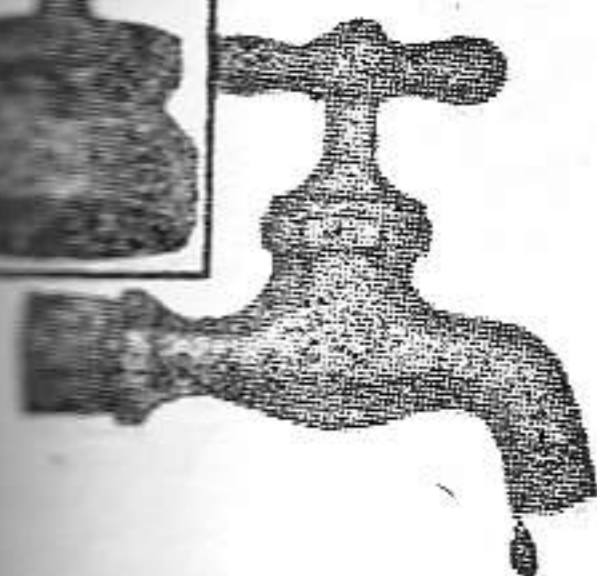

## LLAVES BELCO

Obtenga una **ECONOMIA** sorprendente en **AGUA** y **ELECTRICIDAD** equipando los **BAÑOS** y demás departamentos de su edificio con **LLAVES BELCO** ● El ingenioso mecanismo del dispositivo **SELLO BELCO** (Belco-Ball-bearing Velvet Seal) impide toda fricción de la "zapatilla" con el asiento. Esta excelente condición mecánica elimina toda posibilidad de **GOTEO** ● Los edificios: *América* (Galiano), *Duplex*, *López Serrano*, *Hotel Nacional*, *Habana Yacht Club*, *Misiones* y centenares más están equipados con productos **BELCO**.

## BELCO STORE

REPRESENTANTES EXCLUSIVOS

INFORMES: **EMANUEL CARVAJAL**

APARTADO 2442 - LAMPARILLA 351 - TEL. M-3822 - HABANA

## LA CASA PONS, S. A.

FUNDADA EN 1866

Efectos Sanitarios, Materiales de Fabricación, Pinturas, Empaquetaduras, Correas de Transmisión de Goma y Lona, Tejas Americanas "Ludowici-Celadon", Filtros para agua a presión "Hygeia", Metros Contadores para agua Neptune "Trident", Refrigeradores y Cocinas Eléctricas "Gibson", Radios "Majestic", El Monarca del Aire.

*Especialidad en Baños de Color STANDARD*

AGENDA DE BELGICA Nos. 562-564  
Teléfono: M-1577, M-1217 y M-3029

Cable y Telégrafos: "PONSIDO"  
LA HABANA, CUPA

## MOSAICOS CRESPO, S.A.

FABRICA DE MOSAICOS — AZULEJOS DE TODAS CLASES

Mosaico para escalera  
dimensiones 20 x 30.  
Patente No. 293

AV. 19 DE OCTUBRE, 168-170  
(Fuente de Agua Dulce)

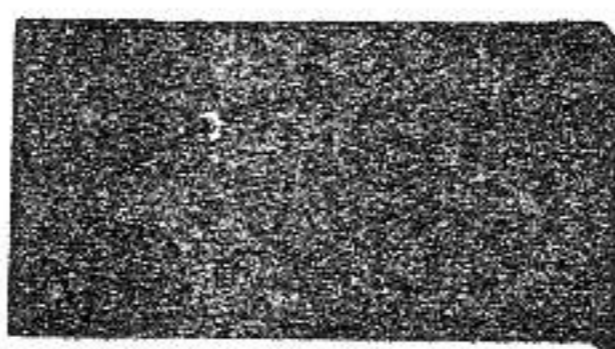

Losa 14 x 28 para ventanas

Peldaño para escalera  
liso 20 x 30. Patente  
No. 300

Cable y Telégrafo: CRESPOCA  
Teléfono M-8585

## LADRILLOS DE CRISTAL "INSULUX"

PIDALOS A "CUBASANITA"

MEJOR SURTIDO ● MEJORES PRECIOS!

COMPANÍA CUBANA DE EFECTOS SANITARIOS

TELÉFONO 454

TELEFONO A-8914

LA HABANA

Recomendamos a los compañeros arquitectos que favorezcan con sus compras a los comerciantes que nos ayudan con sus anuncios.

Puentes Castro, Armando.—3ª esquina a 4ª. La Sierra, Marianao.  
Pulido Morales, René S.—Calle 10 No. 55, Apartamiento No. 3, Vedado.  
Puig Riverol, Sergio.—Consulado 151, altos.  
Pujals, Alicia.—5ta. Ave. No. 229, esquina a 22, Reparto Miramar.  
Pujals Mederos, Elena.—Obrapía 261.  
Pujol Moya, Armando.—Calzada No. 406.

#### Q

Quadreny, Alberto.—Edificio "Alaska", 23 entre L y M, Vedado.  
Quintana, Nicolás.—O'Reilly 407.  
Quintana Simonetti, Antonio L.—Calzada del Cerro esquina a Peñón, Cerro.  
Quintero Fano, Evelio.—Concejal Veiga y Lacret, Santos Suárez.

#### R

Rabiña, Manuel J.—Neptuno y Manrique.  
Ramírez de Arellano, Adolfo.—Calle A esquina a 6, La Sierra.  
Ramírez, Alberto J.—Infanta No. 202, esquina a San Jacinto, Marianao.  
Ramírez Echeverría, Francisco.—Calle 11 número 860, entre 4 y 6, Vedado.  
Ramos García, Leopoldo.—San Mariano 113, Este, Vibora.  
Ramos Viña, A.—San Lázaro No. 1205.  
Rayneri, Rafael.—Ave. de la República 1009.  
Rayneri, Eugenio.—Calzada No. 251, Vedado.  
Real, Basilio del.—Calle 20 No. 62, entre 5ta. y 6ta. Avenidas, Miramar, Marianao.  
Reguera, José.—Calle 23 esquina a 14, Departamento No. 28, Vedado.  
Rocio y Agüero, Josefina.—Calle C No. 72, entre 3ra. y 5ta., Vedado.  
Revilla García, Gloria.—J No. 451.  
Rexach Torres, Francisco.—San Lázaro número 1205.

Ricay y García, Manuel.—9 y Calle 11, Ampliación de Almendares.

Rivero Magnan, Manuel.—23 No. 706, entre C y D, Vedado.

Rivero, Nicolás M.—Apartado No. 585.

Rocha, Federico.—Club Náutico, Playa Marianao.

Rodríguez Acosta, Mario.—Calle 13 No. 307, entre H e I, Vedado.

Rodríguez, Luis M.—Falgueras 412, Cerro.

Rodríguez Cañedo, Raquel M.—Flores 653, entre Coerrea y Encarnación, Stos. Suárez.

Rodríguez Castells, Esteban.—Edificio Bacardí.

Rodríguez Columbie, Luis F.—Calle 26 número 363, entre 23 y 25, Vedado.

Rodríguez Molina, C.—11 No. 1058, Vedado.

Rodríguez Pajón, Rafael.—Calle 13 entre Avenidas 9 y 10, Amp. Almendares, Marianao.

Rodríguez Sorá, Raúl.—Ave. Columbia, esquina Padre Varela (Villa Candado), Marianao.

Rodríguez Torralbas, Miguel.—San Francisco No. 364, Vibora.

Rodríguez Ubals, Lorenzo.—Altartiba número 160, Jesús del Monte.

Rodríguez Valiente, Juan M.—Ave de la Paz No. 18, altos, Altura de Almendares.

Roges y Herrera, Adriano Sixto.—Labra o Ronda 1 entre Neptuno y San Miguel.

Rojas Hernández Pascual de.—San Ignacio 214.

Rojas Mendoza, Carlos.—13 No. 1058, Vedado.

Rojas Rodríguez, José A.—Lacret y Concejal Veiga, Vibora.

Romafnach, Mario.—Calle 76 entre 5ta. y 7a. Avenidas, Playa de Miramar.

Roselló Lubares, Gabriel.—Aramburu 58.

Ruiz Aguila, Joaquín.—Ronda No. 1 esquina a Neptuno.

Ruiz Cadalso, Julio.—Calle 15 número 503.

Ruiz Delgado, Mario.—Calle 6 entre Calzada de Columbia y B, Rpto. Benitez, Marianao.

Ruiz López, Juan A.—Obispo No. 459.

Ruiz, Narciso.—Figueras No. 216, Vibora.

Ruso y León, Felipe.—Galiano 109.

#### S

Saavedra, Rodrigo G.—San Lázaro No. 682.

Saavedra y Linares, Juan J.—San Francisco 371, Lawton.

Saaverio, Miguel J.—San Lázaro No. 964 entre Aramburu y Hospital.

Sabí Carreras, José.—Edificio Metropolitana, Depto. 718.

Saladrigas Zayas, Francisco.—Calle 7, entre 6 y 8, La Sierra, Marianao.

Salazar y Rogés, Emilio.—Aguiar, 367.

Salaya de la Fuente, Francisco.—Empedrado 312.

Salcines y Morlote, José L.—Calle H No. 41.

Sallés Turell, Vicente J.—Luz 69, esquina a San Luis, Jesús del Monte.

San Martín, José R.—13 entre 16 y 18, Reparto N. del Campo.

Sánchez Mouso, José A.—13 No. 1060.

Sánchez y Hernández, José A.—Habana 115.

Santana Fornaguera, Antonio.—Edificio Banco Nova Scotia No. 416.

Santana, Rogelio A.—Calle 10 No. 207.

Sardiñas y de León, Estanislao.—San José 1268.

Sauri Bas, Francisco.—Porvenir 809, Vibora.

Savary, Juan.—O'Farrill 454, Vibora.

Simeón, Raúl.—Animas 163.

Serrapiñana, Miguel.—Hotel Colonial, San Miguel 254.

Smith y Leal, Ernesto A.—Lealtad 570.

Souto Granja, Francisco.—10 de Octubre No. 1523, Vibora.

Solomon, Jacob.—Empedrado 306.

Sorhegui, Agustín.—Edif. La Metropolitana, Dep. 729.

Sotelo, César.—6 No. 39, entre 11 y 13, La Sierra.

Soto, Emilio de.—Edif. Bacardí 217.

Suárez Cordovés, Patricio A.—Ave. de la Paz No. 65, Kohly.

Suárez, Elena.—Ave. de Bélgica 11, entre Avenidas Columbia y Victoria, Alturas de Almendares, Marianao.

Suárez Miyares, Nilo.—Milagros, Oeste, 352, esquina a Cortina, Vibora.

Suárez de los Santos, María Luisa.—Ave. 8va. entre 1ra. y 2da., Buenavista, Marianao.

Sutter, Guido.—4 No. 209, Vedado.

#### T

Taboas, Roberto.—Basarrate 64.

Talleda, Rosa I.—San Lázaro No. 811, Habana.

Tapia Ruano, Manuel.—Ave. de los Aliados No. 44½, Reparto Kohly, Marianao.

Tella, Eduardo.—Aguiar 574.

Tella Jorge, Antonio.—Aguiar No. 574, Departamento 516.

Tosca Larrondo, Ernesto.—Obrapía No. 357, 2do. piso, Ciudad.

Torre, Miguel A. de la.—Calle 2 No. 15, entre 1ra. y 3ra., Miramar.

Torre, Manuel de la.—Calle F 611, Vedado.

Torre, Ricardo de la.—Morell No. 33 entre Luz y Lindero, Jesús del Monte.

Torriente Nethol, Luis.—Calle E No. 618, entre 25 y 27, Apto. No. 1, Vedado.

Toñarely, José R.—Calle 4, entre Línea y Calzada, Vedado.

#### U

Urquiaga Padilla, Pablo.—Ave. 11 entre 10 y 11, Ampliación de Almendares.

Urrutia Quirós, Gustavo.—5ta. Ave. entre 7 y 8, Buenavista.

Urbach, Carlos P.—Calle B esquina a 16, altos, Reparto Almendares.

#### V

Valdés Delgado, Oscar.—Calle D No. 18, entre 14 y 16, Almendares.

Valdés, Luis Delfín.—San Francisco y Lawton, Vibora.

Valdés Vázquez, Delio.—Subirana No. 54.

Valliciergo Simón, Francisco.—Belascoain 252, por Neptuno, Apto. 4.

Vascos Maset, Fidel.—Calle C No. 304 entre 18 y Puentes, Rep. Almendares.

Vasconcelos, Emilio.—21 No. 1208, entre 18 y 20, Vedado.

Vázquez Castaño, Bonifacio E.—Vapor No. 153 esq. a Espada, Ciudad.

Vázquez Cruz, Jesús.—San Mariano 11, Oeste, Vibora.

Vázquez Tobalina, Bernardo.—Juan Bruno Zayas 402, Vibora.

Vega, Ignacio de la.—Aguiar y Empedrado.

Vega, Federico de la.—Calle 23 No. 1511.

Vélez y de la Torre, Raúl.—Calle 6 entre Columbia y B, Marianao.

Viego Delgado, J. Antonio.—Reina 108, altos.

Vila Espinosa, José.—21 No. 1407, Vedado.

Vila, José A.—21 No. 1407 entre 26 y 28.

Villar Jorge, Jorge A.—Colegio Nacional de Arquitectos, Habana.

Vivó Escoto, Hugo.—Calle 28 No. 270, Departamento B, Vedado.

#### W

Weiss, Joaquín E.—Calle 6 No. 605, altos, entre 25 y 27, Vedado.

Whitmarsh, Isabel M.—F No. 63, Vedado.

#### X

Xiqués Ferrer, Arturo.—20 de Mayo entre Ayestarán y Panchito Gómez, Edificio "20 de mayo", Apto. No. 7.

#### Z

Zamorano, José Raúl.—Calle 28 entre 1ra. y 3ra. Avda., Reparto Miramar.

Zárraga y Moya, Angel de.—11 entre B y C.

Zárraga Moya, Fernando de.—Calle 19 No. 458 entre E y F, Vedado.

Zerquera Leiva, Gabriel.—Calle D No. 61, altos, entre A y Radillo, Rep. San Miguel, Lawton.

### MATANZAS

Arcia Monzón, Raúl A.—Antonio Maceo 81.

Benavides, Francisco.—Bonifacio Byrne No. 100.

Casas, Giordano.—Emilio Blanchet No. 19.

Colina, Angel.—Maceo No. 106, Matanzas.

Ducassi, Francisco.—Emilio Blanchet No. 19, Matanzas.

Hernández, Julio.—Apartado 2971, C. Cárdenas.

Iglesias, Raoul E.—Ayllón No. 15, Cárdenas.

Lara, Ramón D. de.—Milanes No. 10, Departamento No. 6.

Larrauri, Raúl L.—Apartado No. 2825, Cárdenas.

Luaces y Ladrón de Guevara, José.—Luz Callejero No. 1, Colón.

Marcet, Enrique F.—Domingo Mujica No. 78.

Marcet Beato, Aida.—Domingo Mujica No. 78.

Marcet Beato, Enrique M.—Domingo Mujica No. 79, Matanzas.

Pardiñas, Antonio L.—General Betancourt.

Pardiñas, Oscar.—General Betancourt No. 18.

Pérez, Julio C.—Calle 18 No. 14, Oeste, Cárdenas.

Vega, Benjamín de la.—Obras Públicas, Matanzas.

### SANTA CLARA

Saúl Malbona, Carretera de Camajuani, Km. 2.

García García, Clementino J.—Calle Maestro Nicolasa No. 1, esq. a Unión.

Juan R. Tandón.—Nazareno y Unión.

Luaces, José.—Argüelles No. 144.

Mariano Ledón Uribe.—Cuba No. 53, Santa Clara.

Martínez Varela, Eduardo.—Martí No. 40, Laguna Grande, Las Villas.

Mendigutía, José A.—Santa Clara.

Mendigutía, Alberto.—Apartado 2109, Santa Clara.

Páez Llanes, Pedro A.—Independencia 17.

Pérez Díaz, Justo I.—Tristá 33.

Ramos Leopoldo.—San Mariano, Esta. No. 113, altos.

Simón, Teodoro A.—Maceo No. 32.

Silvio Payrol.—Maceo 43, Santa Clara.

### CIENFUEGOS

Carbonell Cabrera, José J.—Santa Cruz 140.

Casanova Machado, José R.—Campomanes 41.

Lafuente del Moral, Jorge.—San Carlos 20.

Cienfuegos, Santa Clara.

Navarro Taillaq, Federico.—Luis Perna, 21.

Talleda Lugones, Miguel.—Argüelles 263.

Torriente Nethol, Esteban R.—Prado No. 30.

### CAMAGUEY

Alfonso L. Luaces Molina.—Avellaneda 104.

Carvajal, Antonio A.—Morón, Camaguey.

Eduardo Arango Mola.—Avenida Estrada Páez No. 54.

Francisco Herrero Morató.—General Gómez 10.

Gonzalo López Trigo.—Carretera Central, Este número 254.

José Acosta O'Bryan.—Goyo Benitez 37.

José Bombín Campos.—Julio Sanguily 506.

José M. San Pedro Xiqués.—Carretera Central, Ciego de Avila.

José S. Bertrán Rodríguez.—General Gómez No. 59.

Leopoldo A. Hart Ramírez.—Marcial Gómez No. 10, Ciego de Avila.

Lluy, Nicolás P.—Cuba No. 370, Apart. 10.

Manuel García Zubizarreta.—República 210.

Melitón Castelló Verde.—República No. 27.

Muns Blanchart, Claudio J.—Carretera Central, Este No. 254.

Ramos Ledón, Elena.—Martí No. 37, Escaralda, Prov. de Camaguey.

Roberto A. Douglas Navarrete.—Carretera Central Esta No. 256.

### ORIENTE

Alfredo Escalona.—Quinta del Llano, Holguín.

Alfonso Menéndez.—Holguín, Oriente.

Antonio Bruna.—San Carlos No. 169, Santa Clara de Cuba.

Durruthy Mergat, Julio V.—Guantánamo.

Echezarreta Mulkay, Arturo.—Carretera Central No. 260, Villa Jabón Candado, Santiago de Cuba.

Egafia, María Margarita.—Calle 4 No. 10, Vista Alegre, Santiago de Cuba.

Eguilior Perea, Ricardo.—Calle 10 entre 5 y 7, Vista Alegre, Santiago de Cuba.

Enrique Luis Varela.—Heredia 205, Santiago de Cuba.

Fernández Salazar, José.—Calixto García 200, Manzanillo.

Francisco Ravelo.—4 esq. a 9, Vista Alegre, Santiago de Cuba.

Gerardo Vega Wright.—Aguilera Alta No. 20, Santiago de Cuba.

José F. Medrano.—San Germán 506, Santiago de Cuba.

Moncada Madariaga, Ildelfonso.—Valiente No. 10, Santiago de Cuba.

Odoardo Jahkel, Ermina.—Calle 10 entre 7 y Vista Alegre, Santiago de Cuba.

Ravelo Meneses, Javier F.—Calle 4 No. 10, Vista Alegre, Santiago de Cuba.

Rodríguez Columbié, Luis F.—Miró No. 10, Holguín, Oriente.

Rodulfo Ibarra Pérez.—Escuela Normal de Holguín, Santiago de Cuba.

Salcines, José, Leticio.—Guantánamo, Oriente.

Sergio I. Clark.—Central Manatí, Oriente.

Sebastián Ravelo.—Ave. Vista Alegre 21, Santiago de Cuba.

Socarrás Sánchez, Redolfo.—Libertad No. 10, Quinta, Holguín.

Ulises Cruz Bustillo.—Plácido Bayo No. 10, Santiago de Cuba.

Vázquez Tobalina, Bernardo.—Apartado 10, Cristo.

# Maderera Antonio Pérez

35 AÑOS DE EXPERIENCIA AL SERVICIO DE NUESTROS CLIENTES

MADERAS — FERRETERIA  
MATERIALES DE CONSTRUCCION  
**PLYWOOD MEDVAL**

FABRICA 10

H A B A N A

TELEFOS. X-4061 - X-3241

FALLER DE  
CARPINTERIA  
DE  
MANUEL LOPEZ  
E HIJOS

CALLE No. 752  
CALLE ARANGO, Luyanó

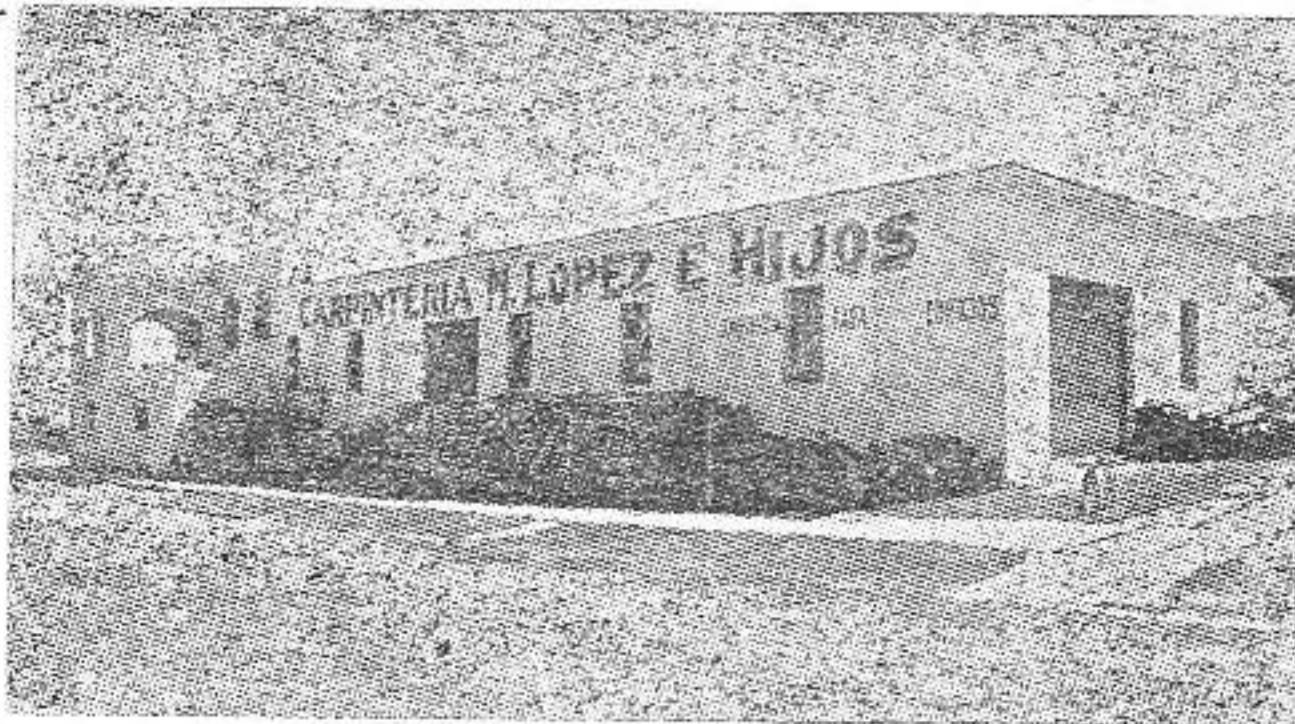

CARPINTERIA  
PARA EDIFICIOS

●  
ESPECIALIDAD  
EN PUERTAS  
DE CALLE

●  
TELEFONO X-2938

## LA CUBANA

FABRICA DE MOSAICOS

Mosaicos lisos e irresbalables para escaleras.  
Cemento Blanco Medusa.

SAN FELIPE Y ENSENADA  
TELEFONO X-1633 LA H A B A N A

# bandin y cia. S.enC.

TELEFONOS: U-3058 — U-2424  
CALLE Y TELEGRAFO: "BANDINCO"

HABANA

IMPORTADORES  
DE EFECTOS SANITARIOS  
Y MATERIALES  
DE CONSTRUCCION

AVE. DE MENOCA No. 402,  
ESQ. A SAN MIGUEL

## HELIOTERMOS

EL CALENTADOR SOLAR PERFECTO

APLICACIONES INDUSTRIALES, S. A.

O'REILLY 362 (entre Compostela y Habana).

TELEFONO A-4227

# MARMOL BLANCO

ES ASEO, DURABILIDAD, BELLEZA Y HOMOGENEIDAD

EXIJALO A SU MARMOLISTA

◆  
CIA. DE MARMOLES PENNINO, S. A.  
AVE. MENOCAL No. 1056, ESQ. A DESAGÜE  
TELEFONO U-2242 ● LA HABANA

EL MARMOL NO TIENE SUSTITUTO

## "LA MERCEDES"

FABRICA DE MOSAICOS  
SERVICIO - CALIDAD

DE RAMIRO F. MORIS

◆  
ARZOBISPO No. 209  
(Esquina a Cerro)

TELEFONO I-5885  
La Habana

## GULF COMMERCIAL CO., S.A.



Compañía Comercial del Golfo  
(S. A.)

AZULEJOS CAMBRIDGE  
Y  
APARATOS SANITARIOS

ZANJA NUM. 358

TELEFONO U-1211

- ESCALERAS
- ZOCALOS
- PISOS DE TERRAZZO

**J. TOMAS**

CZDA. B. AIRES No. 100  
TELF. M-8444. HABANA

JOSE A. LASTRA

REPUBLICA No. 426 — Telf. 3111-1 - Camagüey.

## ANTONIO COVELAS

Pisos de Granitos - Zócalos de Fachada Brillados y  
Marmolina - Escaleras, Bancos y Mesas Brillados

●  
CONSEJERO ARANGO NUM. 200  
Entre Cádiz y Zequeira (Cerro) — Teléfono: 4000

## INGLATURRE

HERRERIA, PUERTAS MECANICAS,  
MUEBLES DE ACERO, COCINAS

◆  
SERAFINES No. 215

TELEFONO M-3098

TANQUE DE CEMENTO  
ARMADO MONOLITICO

## "PATENTE MORA"

ARAMBURO No. 165, entre Concordia y Armas  
TELEFONO U-4201 LA HABANA

PISOS DE TERRAZZO

# LUIS MION, S. A.

EUGENIO FORNASIER  
PROPIETARIO ADMINISTRADOR

TELEFONO M-1663

PEDROSO No. 5  
LA HABANA

# LA VENECIANA

FABRICA DE MOSAICOS

DE

EUGENIO FORNASIER

TELEFONO X-1941

REYES No. 163 - HABANA

# REY Y COMPAÑIA, S. EN C.

MATERIALES DE CONSTRUCCION Y EFECTOS SANITARIOS

LAMPARILLA 260, entre Habana y Compostela - TEL. A-9343 - HABANA, CUBA

# Taller de Carpintería en General

DE LAGOA Y PADRON

Ensenada No, 152 - Teléfono X - 2706 - La Habana, Cuba

# CANTERAS DE NOVO, S. A.

PIEDRA PICADA, RAJON, POLVO DE PIEDRA

SERVICIO RAPIDO

OSRAPIA NUMERO 509  
Teléfono M-2215

Cantera: CENTRAL TOLEDO, Marianao  
Teléfono F0-7639

# GONZALEZ Y HERMANOS

SUCESORES DE MANUEL LOPEZ

M A D E R A S - T E J A S

OFICINAS: X-1785  
TALLERES: X-1278

AGRAMONTE Y LUGAREÑO  
LUYANO - HABANA

Recomendamos a los compañeros arquitectos que favorezcan con sus compras a los comerciantes que nos ayudan con sus anuncios.

# ARQUITECTURA

REVISTA MENSUAL. ORGANO OFICIAL  
DEL COLEGIO NACIONAL DE ARQUITECTOS

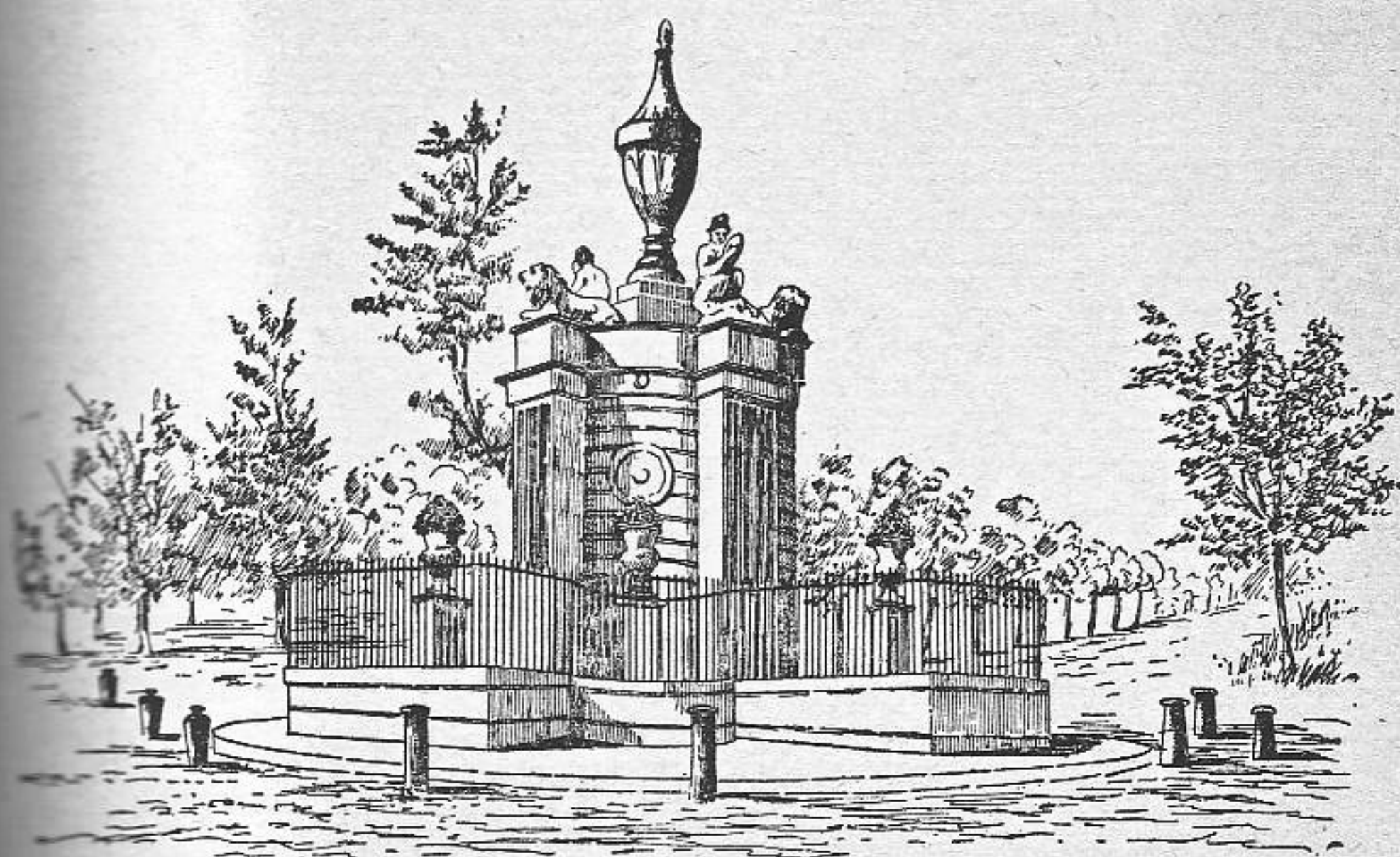

M A Y O

1 9 4 8

AÑO XVI

LA HABANA - CUBA

NUM. 178

**CABILLAS CORRUGADAS  
ESTRUCTURAS DE ACERO, VIGAS  
Y SECCIONES ESTRUCTURALES**

# **AMERICAN STEEL CORPORATION OF CUBA**

INDUSTRIA NACIONAL

INGENIEROS - DISTRIBUIDORES Y FABRICANTES

OFICINAS DE VENTAS: HABANA No. 304. CUARTO PISO

TELEFONOS M-3624 - M-3625

TALLERES Y ALMACENES:

**CALZADA DE VENTO - PALATINO**

CABLE Y TELEGRAFO: "CEDOGAN"  
TELEFONOS M-9010 - A-8791

## **Cía. COMERCIAL GANCEDO**

(Casa Gancedo)

EFFECTOS SANITARIOS Y FERRETERIA  
ESPECIALIDAD EN BAÑOS DE COLORES

**"Standard"**

AZULEJOS DE TODAS CLASES

AVENIDA 10 DE OCTUBRE 120 y 122 (moderno) — LA HABANA

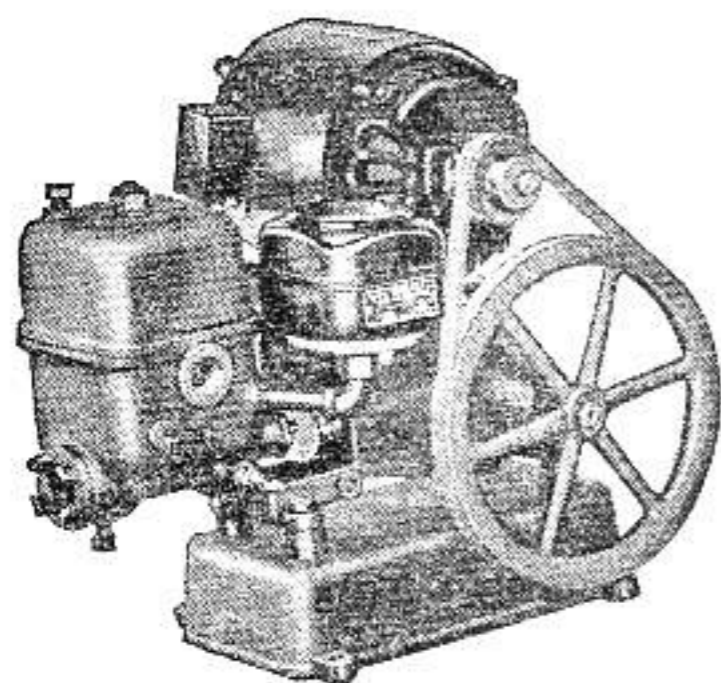
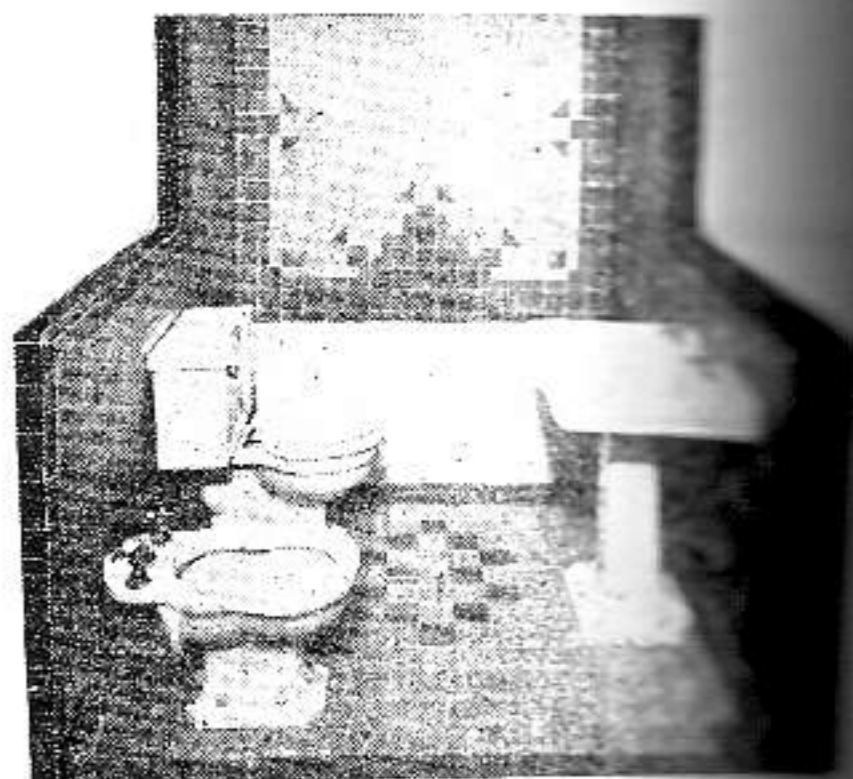

BOMBA "MARVELETTE"

## **BOMBAS "DEMING"**

DE PISTON • CENTRIFUGAS • TURBINA

Más de 1,200 bombas DEMING en constante servicio en La Habana

**MORA-OÑA COMPANY, S. A.**

SAN NICOLAS No. 105, entre LAGUNAS Y ANTON

TELEFONO M-1459

LA HABANA

## **ALMACENES "CAGIGA"**

MUGUIRA, FERNANDEZ Y CIA., S. EN C.

*Importadores de Maderas, Ferrería y materiales de construcción*

AVE. DE MEXICO (Cristina) 106 y 108

HABANA

TELEFONOS M-1785 y M-1786

Rogamos a los compañeros arquitectos que favorezcan con sus compras a los comerciantes que nos ayudan con sus servicios

# Solo "instelec"

puede llevar a su hogar las comodidades que ofrece la electricidad.

le invita a visitar sus nuevas oficinas y salón privado de exhibición.

## EN ELECTRICIDAD

Los servicios de su cuerpo técnico y obreros especializados.

## PARA su OBRA en CONSTRUCCION

- Instalaciones Eléctricas "instelec"
- Cocinas Eléctricas y de Gas
- Calentadores Eléctricos y de Gas
- Bombas de Agua
- Plantas Eléctricas
- Elevadores

## PARA SU HOGAR

- Radios, Refrigeradores y Congeladores
- Lavadoras Electricas
- Lámparas y Batidoras
- Tostadores de Pan
- Cocinillas Eléctricas
- Timbres musicales NUTONE



### Compañía "instelec" S. A.

Centro Privado  
FO-6406

Calle 28 No. 24  
entre 1a. y 3a., Miramar.

Cable y Telégrafo  
"instelec"

Sus Problemas De Electricidad, RESUELVALOS Con "instelec"



# LA SANITARIA

HERRERIA Y HOJALATERIA EN GENERAL

- Puertas metálicas y rejas enrollables.
- Equipos de cocina para empotrar.
- Gabinetes de baño.
- Carretillas-vagón.
- Muebles de acero para la cocina.
- Tubos, canales, etc., de chapa galvanizada.
- Cubos reforzados para concreto.
- Extractores de aire.

**TEODORO REMY Y COMPAÑIA**

J. RABI NUM. 158

JESUS DEL MONTE - HABANA

TELEFONO I-5407

## COOPERATIVA DE MATERIALES DE CONSTRUCCION DE LA PROVINCIA DE LA HABANA

FABRICA DE MASILLA "EL MODELO"

Operada por obreros yesistas

*Masilla de primera - Yeso americano y del país - Servicio rápido*

CONILL ESQ. A ERMITA  
ALTURAS DE AYESTARAN

TELEFONO I-3887  
LA HABANA

## KOHLER OF KOHLER

(AMERICA'S FINEST PORCELAIN)

JUEGOS DE BAÑO "AU GRAND LUXE" *con accesorios de Nickel Cromo*

**DISTRIBUIDOR: JUAN PUJOL**

NUESTRA SEÑORA DE LOS ANGELES, 64

TELEFONO X-3535 - LUYANO - HABANA

TELEFONO X-1062  
APARTADO 256

CABLE Y TELEGRAMAS  
"PLANIOL"

## R. J. PLANIOL Y CIA.

MADERAS DEL PAIS Y EXTRANJERAS

LUYANO 726, Esq. A PORVENIR

LA HABANA, CUBA

## FERRETERIA DORTA, S. A.

Materiales de Construcción - Efectos Sanitarios y Ferrería en General - Cabillas, Tejas Planas y de Canal - Losas de Azotea - Vigas - Arena Silice - Tanques de Cemento para Agua, Etc.  
Cemento Gris y Blanco - Ferrería y Efectos Eléctricos.

SAN IGNACIO NUM. 360  
APARTADO No. 2879  
HABANA

TELF. A-9705

Sucursal:  
Ave. de ACOSTA Y JUAN DE  
Teléfono I-5632 - Vibora

Rogamos a los compañeros arquitectos que favorezcan con sus compras a los comerciantes que nos ayudan con sus



**Aire Acondicionado**

**Cocinas de Gas "HARDWICK"**

**Cocinas de Gas EMBOTELLADO**

**Cabillas Corrugadas**

**Tubería Eléctrica**

**Alambres y Cables Eléctricos**

*Pida informes en la*

**GENERAL  ELECTRIC**

**CUBANA, S. A.**

*Edif. La Metropolitana.*

*Teléfono M-7994*

# COCINAS JUPITER

MARCA DE GARANTIA

## AMARO BLANCO

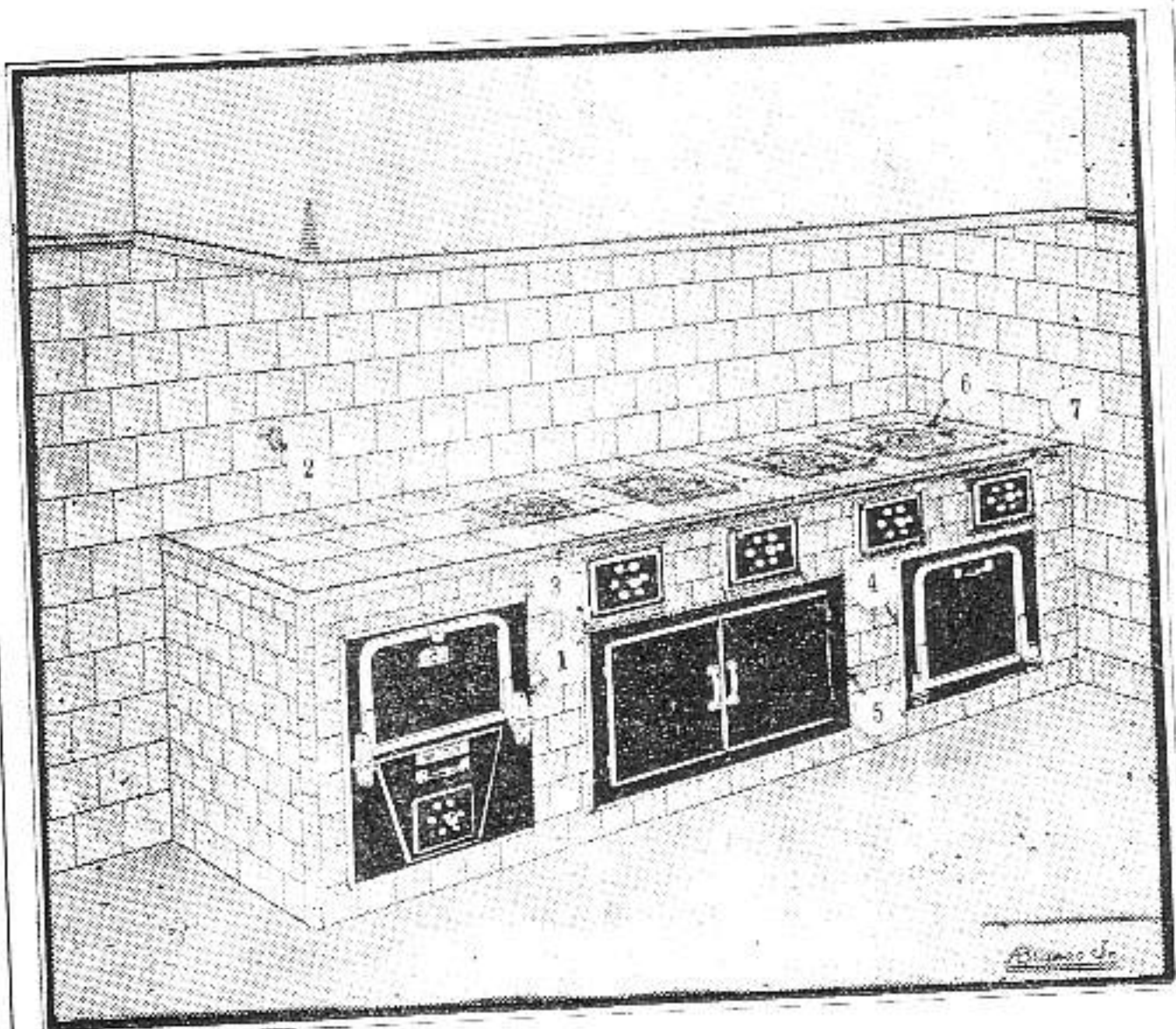

**ACCESORIOS "JUPITER".** Hornos, ceniceros con control especial de aire, carboneras y calentadoras de agua, preparados para empotrar en cocinas de mampostería, especiales para residencias particulares.

**COCINAS PARA USO DE CARBON VEGETAL** de dos a seis hornillas, equipadas con horno de asar, carbonera, armario y calentador de agua para baños.

**CALENTADORES "JUPITER".** Aparatos fabricados para calefacción de agua para baños y otros servicios.

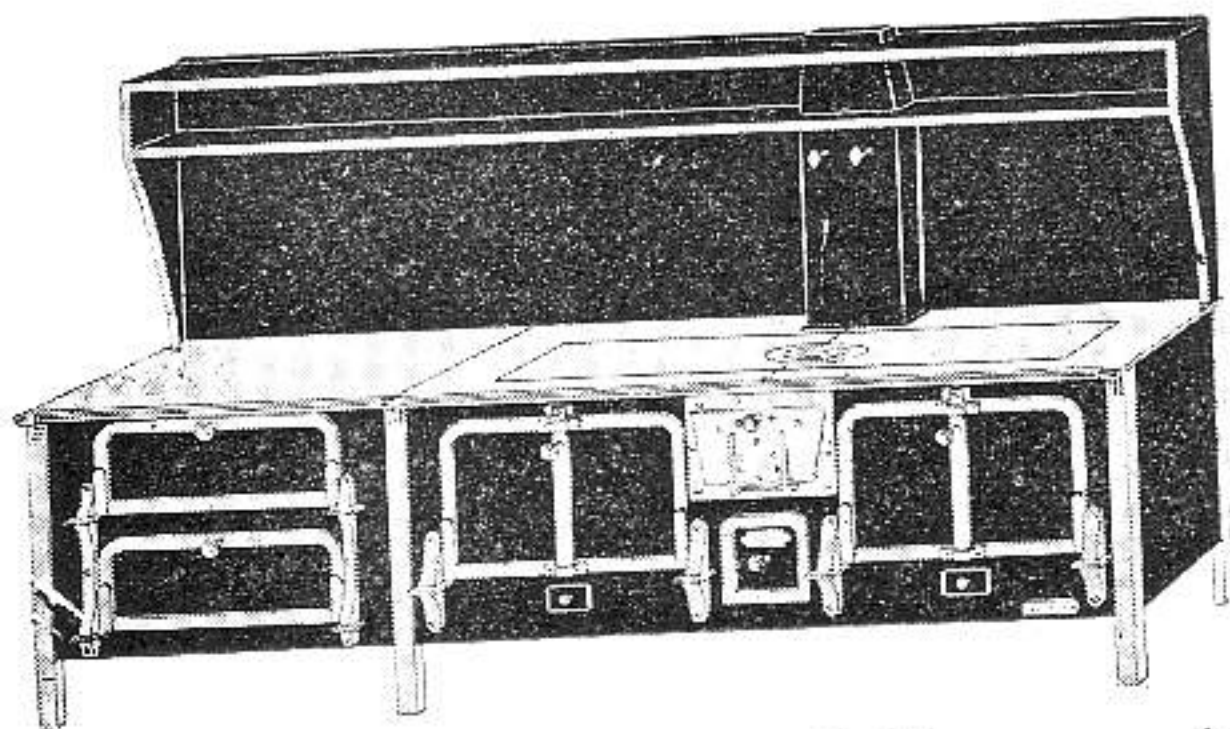

**COCINAS DE TODOS TAMAÑOS** para uso de carbón mineral y leña en restaurantes, hoteles, clínicas, colegios, casas de salud, etc.

Taller y Exposición:

CALZADA DE LUYANO NUMERO 561

TELEF. X-1779

LA HABANA

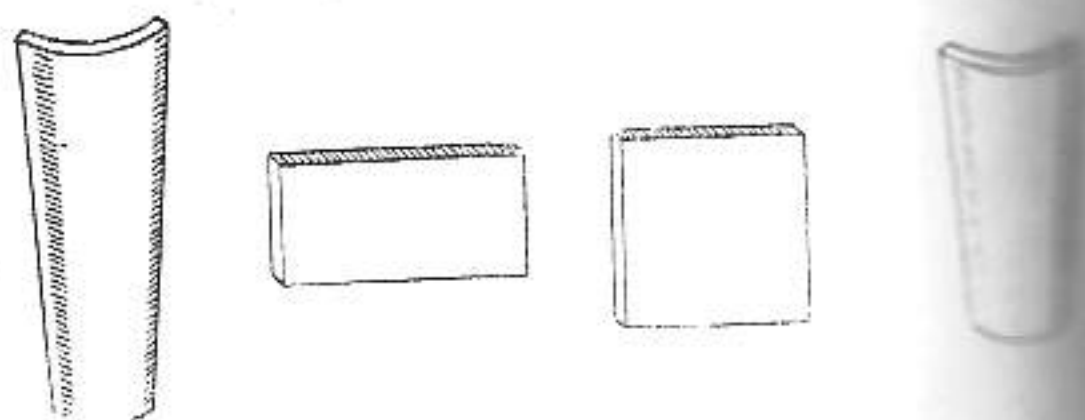

## TEJAR "UNION"

TEJAS PENSADAS A MAQUINA:  
Medidas 13x7, 11x6½

REMATES PARA LIMAS Y ALEROS  
TIPO AMERICANO.

LOSA DE AZOTEA PENSADAS A MAQUINA:  
Medidas 14x28 para soladuras de azotea

LOSAS de 14x28 de 1 pulgada para pisos, socalas  
y antepechos.

LOSAS de 4x28x1, para adornos de fachadas.

MANZANA DE GOMEZ

TEL. A-9678 DEPTO. No. 408 H A B A N A

## CONSUMA PRODUCTOS DE LA MEJOR CLASE

Tenemos los mejores ladrillos de fabricación, por la alta calidad del barro empleado y por ser los únicos en Cuba que son secados convenientemente y de modo uniforme, en túneles con circulación de aire caliente, antes de ser sometidos al horneado, lo cual los hace más uniformes y resistentes. Estos ladrillos son refractarios, por lo que se usan también para vestir hornos.

## TEJAR PUNTA BRAVA

A-9419

M-3076

## CONSTRUYA SU CASA Y MODERNICELA CON BLOQUES DE CEMENTO

- MAS RESISTENTES
- MAS FRESCAS
- MAS ECONOMICAS

AISLAN EL RUIDO, EL CALOR Y EL FRIO

## CIA. NACIONAL DE MORTEROS, S.A.

ARENA GRIS • TERCIO • ARENA BLANCA

OFICINA: CUBA No. 355. TELEFONO M-8400  
PLANTA: RIO ALMENDARES entre 15 y 17, VEDETE  
TELEFONO F-3546

Rogamos a los compañeros arquitectos que favorezcan con sus compras a los comerciantes que nos ayudan con sus

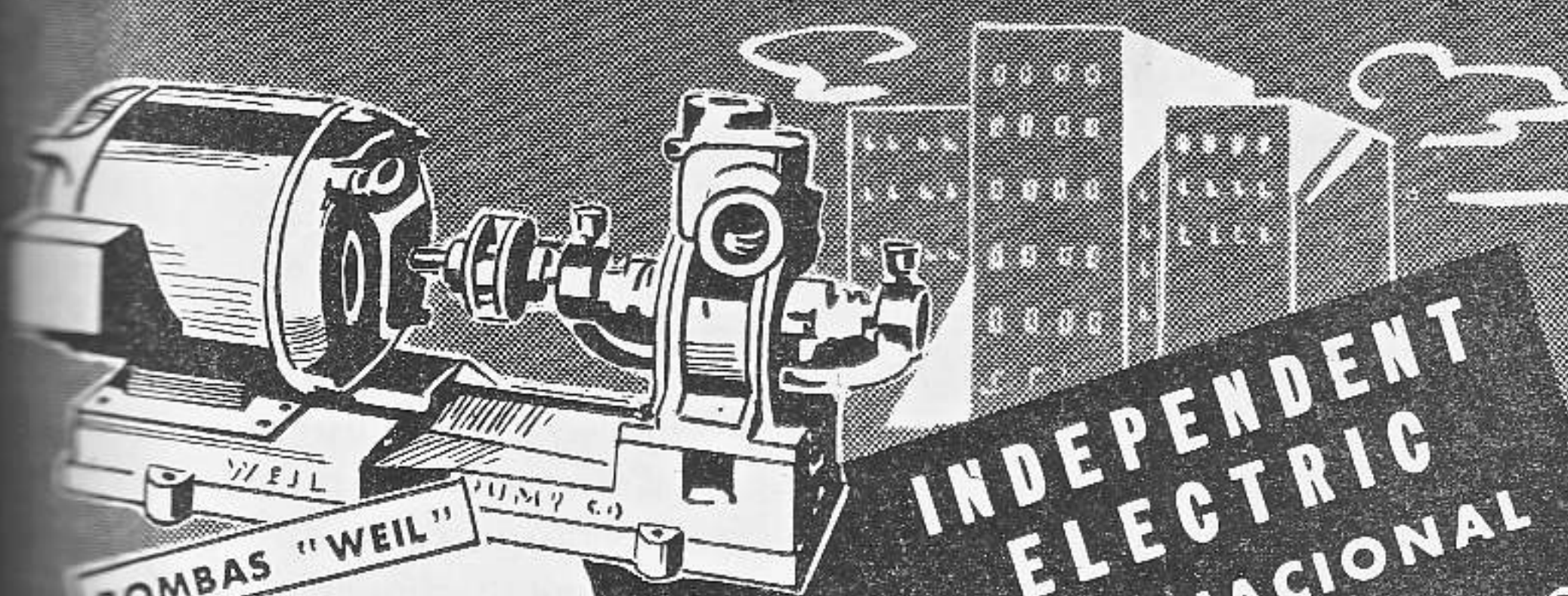

BOMBAS "WEIL"

**INDEPENDENT  
ELECTRIC  
UNA FUENTE NACIONAL  
DE ABASTO PARA  
INGENIEROS  
Y ARQUITECTOS**

Los Ingenieros y Arquitectos de toda la República encuentran en INDEPENDENT ELECTRIC artículos dignos de confianza por su alta calidad, esmerada construcción y precios de competencia. Para cada necesidad, en el amplio campo de la Ingeniería y la Arquitectura, INDEPENDENT ELECTRIC distribuye el producto imprescindible para obtener los mejores resultados con la mayor garantía de servicio, eficiencia y economía.

- Investigue nuestras grandes facilidades de pago.

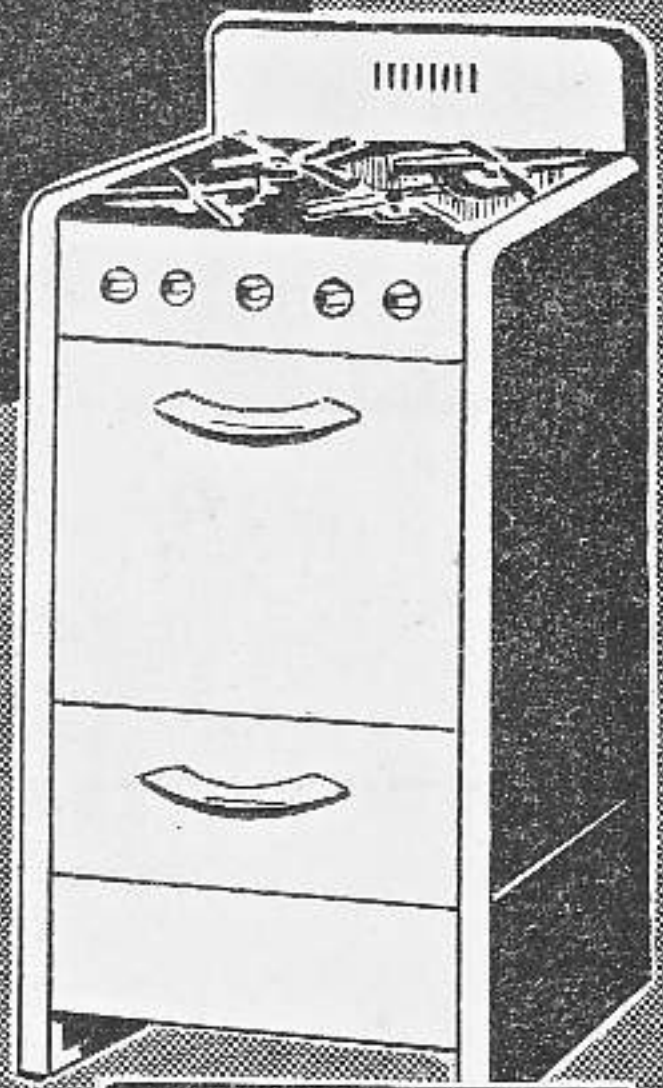

COCINAS DE GAS

INSTRUMENTOS ELECTRICOS  
Y PNEUMATICOS "THOR"

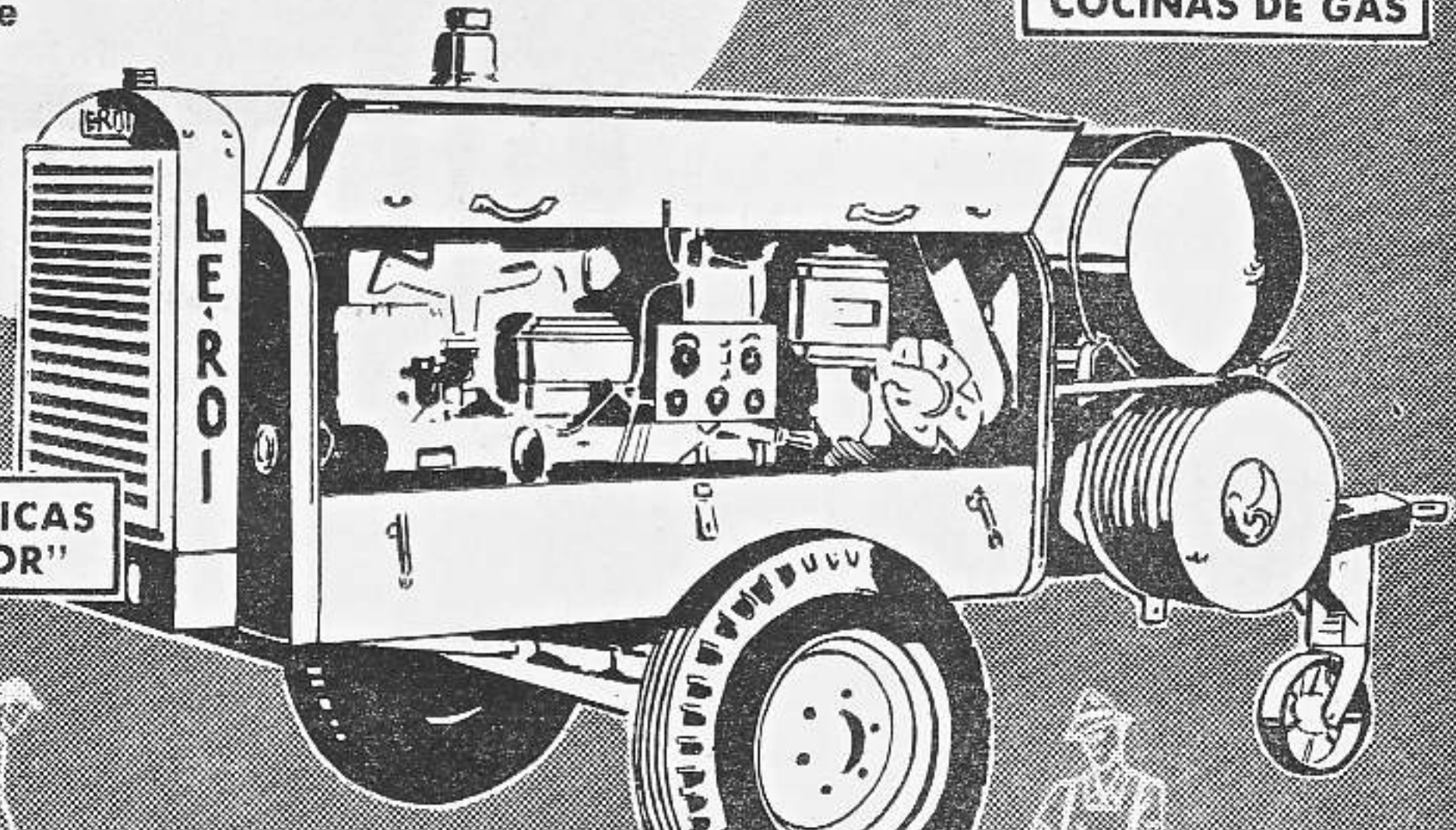
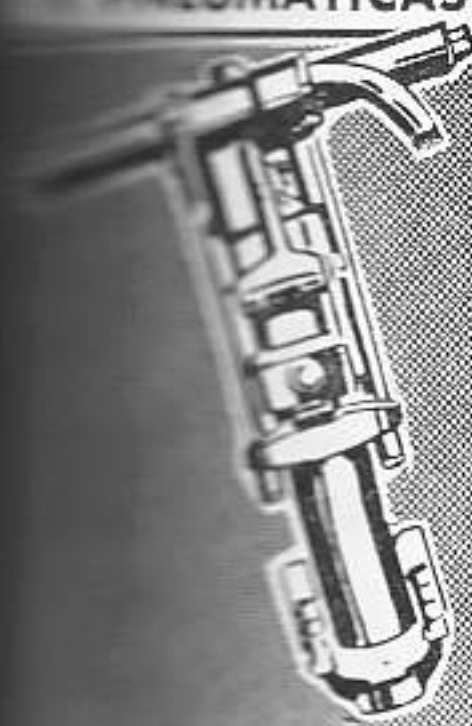

COMPRESORES  
"LE ROI"



# HERRAJES LOCKWOOD

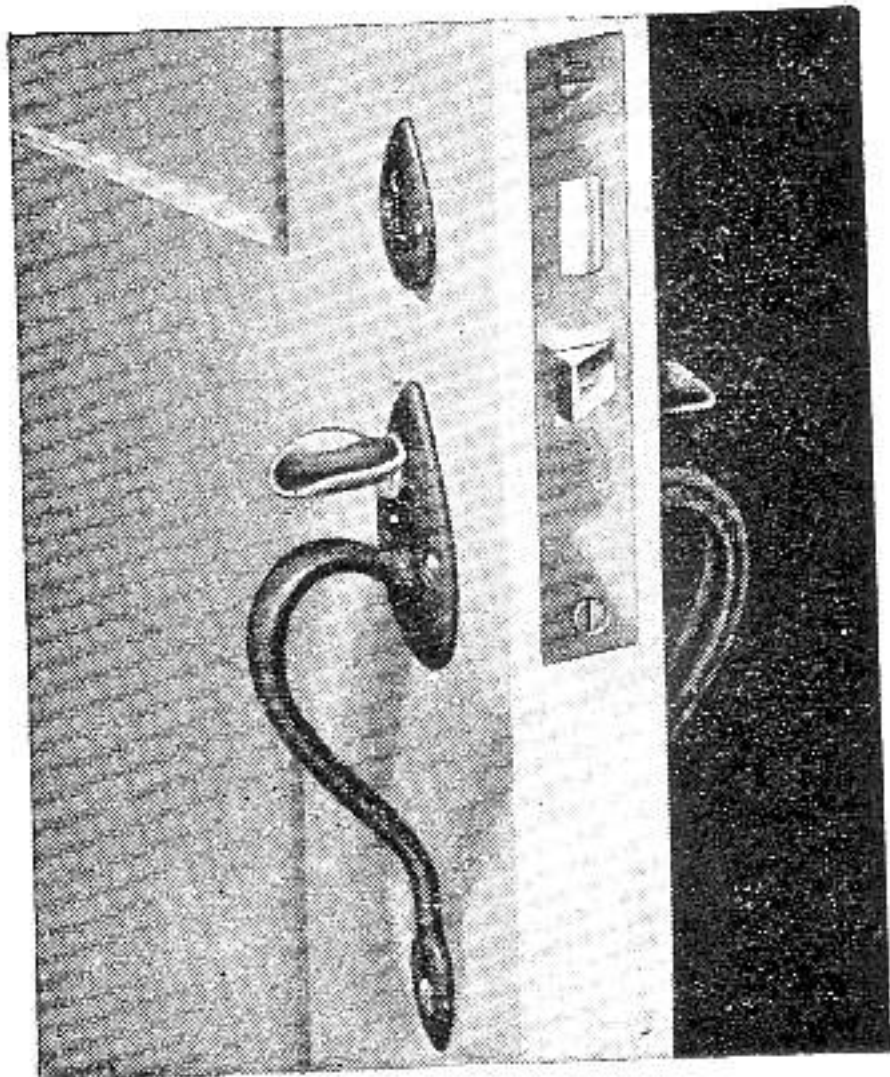

Los herrajes Lockwood para edificios son de la más alta calidad que se pueden obtener en el mercado. Alta calidad y funcionamiento perfecto de las cerraduras, unido a modernos y exclusivos diseños en todos los modelos, hacen que los herrajes Lockwood faciliten a los señores arquitectos su aplicación, tanto en obras grandes como pequeñas • Someta sus planos a nuestro Departamento de Herrajes, que gustosamente le cotizará y especificará los herrajes para cada obra.

DISTRIBUIDORES EXCLUSIVOS PARA CUBA

**CASA**  
**REX-TONE**  
PRODUCTOS DE CALIDAD  
**HABANA**

NEPTUNO 1066  
(Esquina a San Francisco)

TELEFOS.: U-2525 U-5111  
Habana - Cuba.

## *Pinturas* "KLI-PER" PARAMOUNT SELECTA

Fabricadas en Cuba para el clima de Cuba por:  
**PINTURAS KLI-PER, S.A.**  
CAPDEVILA - HABANA

LE BRINDAN:

GARANTIA para el ARQUITECTO  
RENDIMIENTO para el PINTOR  
ECONOMIA para el PROPIETARIO

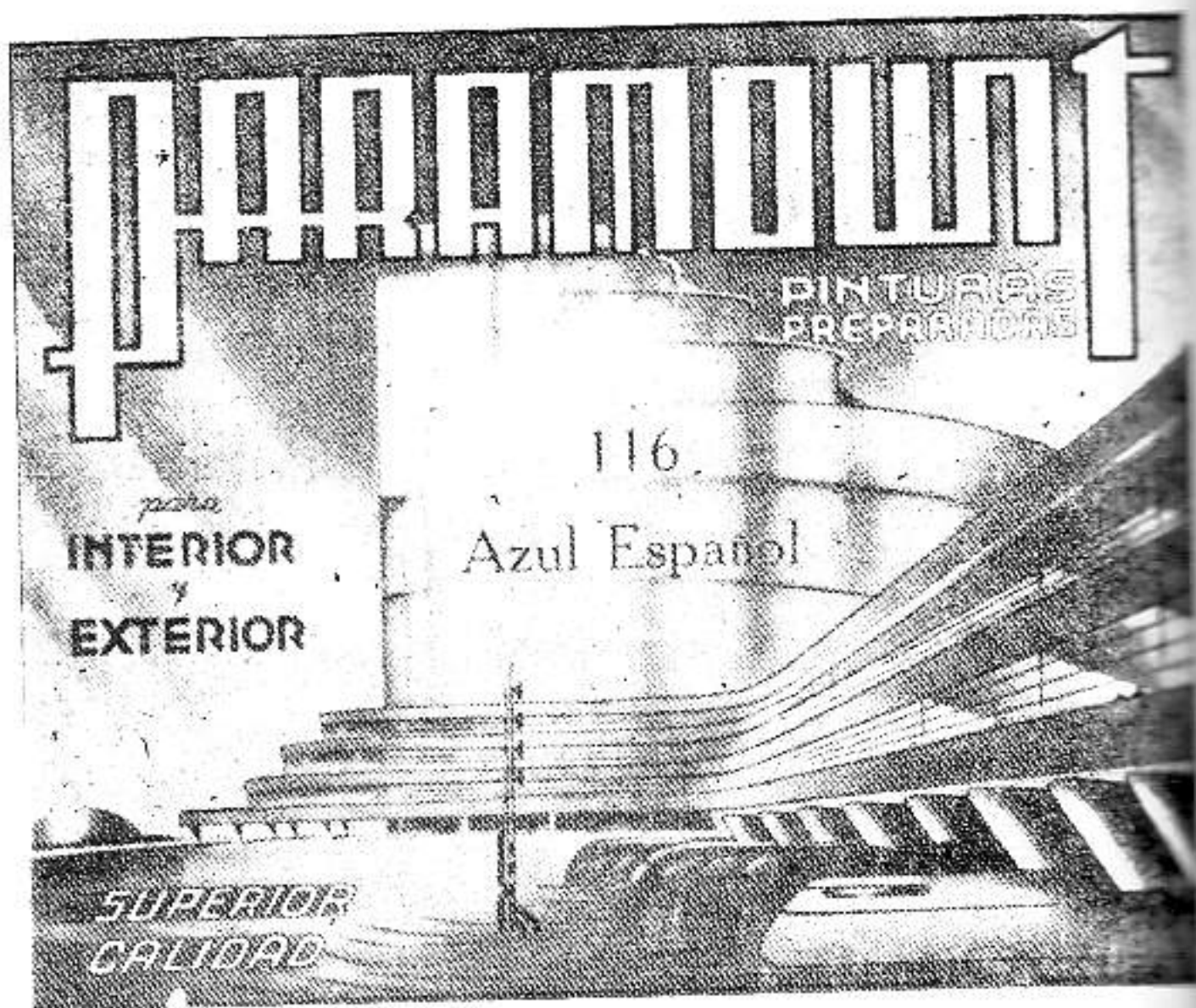

DISTRIBUIDORES:

## "CASA MEDINA"

NEPTUNO No. 1067, entre Espada y San Francisco.

TELEFONO U-3215, HABANA

Rogamos a los compañeros arquitectos que favorezcan con sus compras a los comerciantes que nos ayudan con sus servicios.



# CASAS DE BLOQUES DE CEMENTO

LAS RESIDENCIAS CONSTRUIDAS CON BLOQUES DE CEMENTO, CADA DIA VAN TENIENDO MAYOR ACEPTACION, PUES SON ECONOMICAS Y SEGURAS Y PROPORCIONAN UNA TEMPERATURA MAS FRESCA EN EL INTERIOR DE LAS VIVIENDAS.

CONSTRUYA SU RESIDENCIA CON BLOQUES DE CEMENTO;  
HAGA SUS BLOQUES CON CEMENTO "EL MORRO".



*Coopere con el Consejo Nacional para la prevención de accidente en su humanitaria labor.*



**COMPAÑIA CUBANA DE CEMENTO PORTLAND**

**MANZANA DE GOMEZ 334 - TEL. A-7231**

**LA HABANA, CUBA**



**W. M. ANDERSON TRADING Co., S.A.**

OBISPO 355 - TELFONO M-9821 - APARTADO 1385 - HABANA

**IMPORTADORES  
INGENIEROS**



BOMBAS PARA EDIFICIOS • BOMBAS DE TODOS LOS TIPOS Y TAMAÑOS

*Representantes Exclusivos en Cuba de*

**FAIRBANKS-MORSE Y WESTCO**

SUAVIZADORES Y FILTROS PARA AGUA PERMUTIT

AIRE ACONDICIONADO TRANE

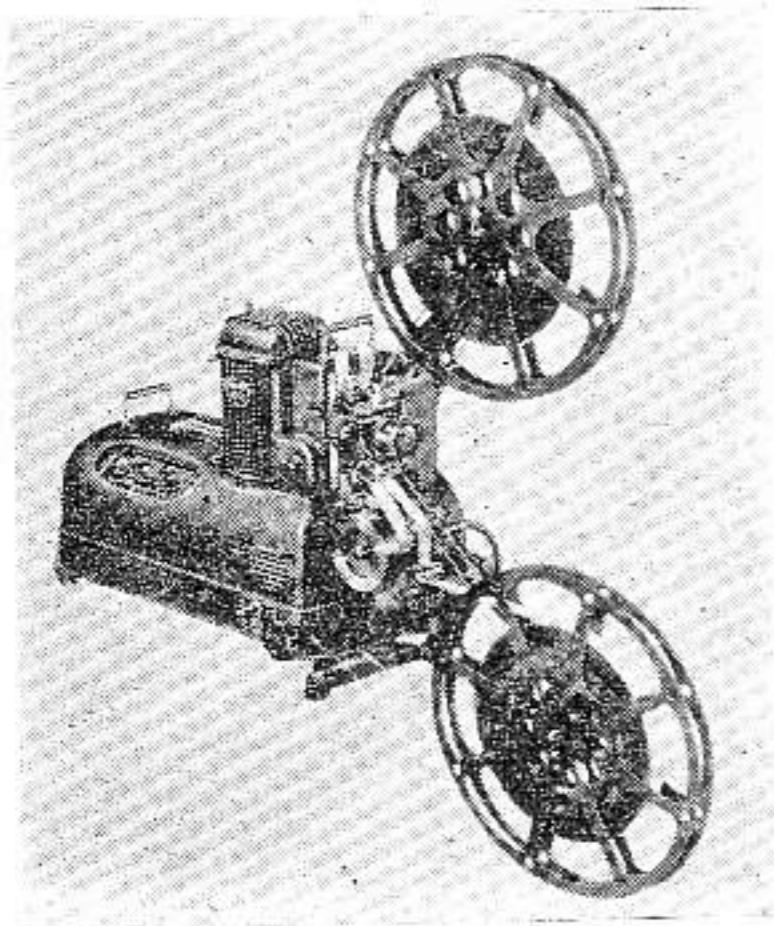

**Proyector "AMPRO" modelo Premier 21**

DE 16 mm. CON SONIDO

- PROYECCION DE ARCO
- PROYECCION DE BOMBILLO HASTA 1000 WATT
- ENROLLADO AUTOMATICO
- VELOCIDAD SILENTE Y SONORA
- MARCHA DE RETROCESO
- CUADRO FIJO

*Representamos líneas completas de 35, 16 y 8 mm. para  
equipar toda clase de teatros.*

**NATIONAL SUPPLY, S. A.**

*Ing. Pedro Yañez, Vicepresidente*

CONSULADO No. 219

TELEF. 4700

**ORTA Y ALCALDE**

**MOSAICOS "VICIMENT"**

SINONIMO DE CALIDAD

LA LISA, MARIANAO (AL FONDO DEL CHATEAU MADRID)

TELEFONO: 5400

ROGAMOS A LOS COMPAÑEROS ARQUITECTOS QUE FAVOREZCAN CON SUS  
COMPRAS A LOS COMERCIANTES QUE NOS AYUDAN CON SUS ANUNCIOS

# Cocinas completas en poco espacio...

## MURPHY CABRANETTE

En los apartamentos modernos, donde es necesario aprovechar mejor el espacio disponible, las Cocinas Murphy Cabranette resuelven este vital problema.

*Las Cocinas Murphy Cabranette incluyen todas las comodidades de una cocina moderna en el menor espacio posible.*

- ★ Gabinetes para guardar loza, utensilios de cocina y alimentos.
- ★ Una cocina de gas o eléctrica de tamaño standard.
- ★ Fregadero.
- ★ Un magnifico refrigerador.

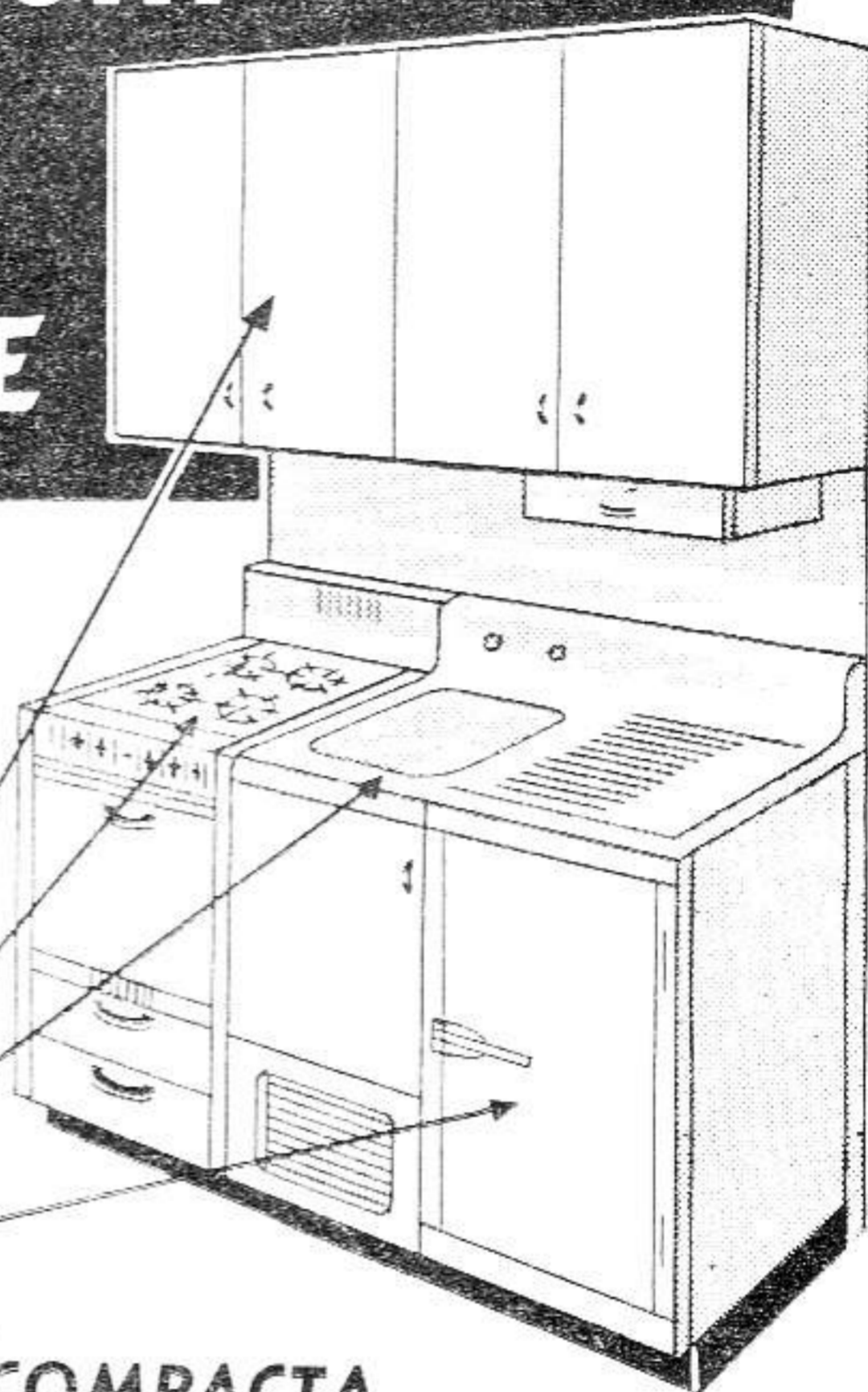

### TODO EN UNA UNIDAD COMPACTA

### Y PERFECTAMENTE ARMONIZADA

El aspecto exterior de las Cocinas Murphy Cabranette es bellissimo. Están construidas enteramente de acero con el frente de genuina porcelana. Se limpian fácilmente con agua y jabón; sus colores nunca se destiñen... nunca

necesitan retoques. Las puertas se cierran y se abren sin ruidos y las gavetas resbalan fácilmente. Todas las unidades están perfectamente armonizadas en cuanto a color y diseño.

*Las Cocinas Murphy Cabranette vienen en diversos tipos y tamaños, pero aún el tipo más pequeño reúne todas las ventajas de una cocina completa.*

Solicite toda clase de informes a:

★ **CIA. ELECTRIC DE CUBA** ★

Distribuidores WESTINGHOUSE

Galiano 408  
Telf. M-7911  
Habana

Jagüey 51  
Telf. 2357  
Santiago de Cuba

Distribuidores exclusivos de: Cocinas

*Magic Chef*



# ASPURU y Cía., S. A.

CABILLAS CORRUGADAS • TUBERIA GALVANIZADA,  
BRONCE Y SANITARIA • MATERIALES DE CONSTRUCCION  
AZULEJOS.

TELEFONOS X-3377, X-3378, X-3379

FABRICA Y ASPURU • LUYANO - HABANA

## TEJAR TOLEDO

CONSISTENCIA, UNIFORMIDAD Y SERVICIO

L A D R I L L O S

TELEFONO FO-7016 - MARIANAO

### FERRETERIA

GRAN SURTIDO  
EN  
HERRAJES  
PARA  
EDIFICIOS

PADRE VARELA, 766  
(BELASCOAÍN)  
ESQ. A SITIOS



GRAN  
DEPARTAMENTO  
TECNICO DE  
INSTALACIONES  
SANTIANO

TELEFONO FO-7016  
LA HABANA  
CUBA

### YESO MARCA:

## CORONA Y YUMURI

F. DOMINGUEZ Y HNO.

FABRICA: CARRETERA VERSALLES K. 1 MATANZAS

OFICINA Y DEPOSITO:  
SUBIRANA 261 - HABANA  
APARTADO 908

U-4224



**BOMBAS**

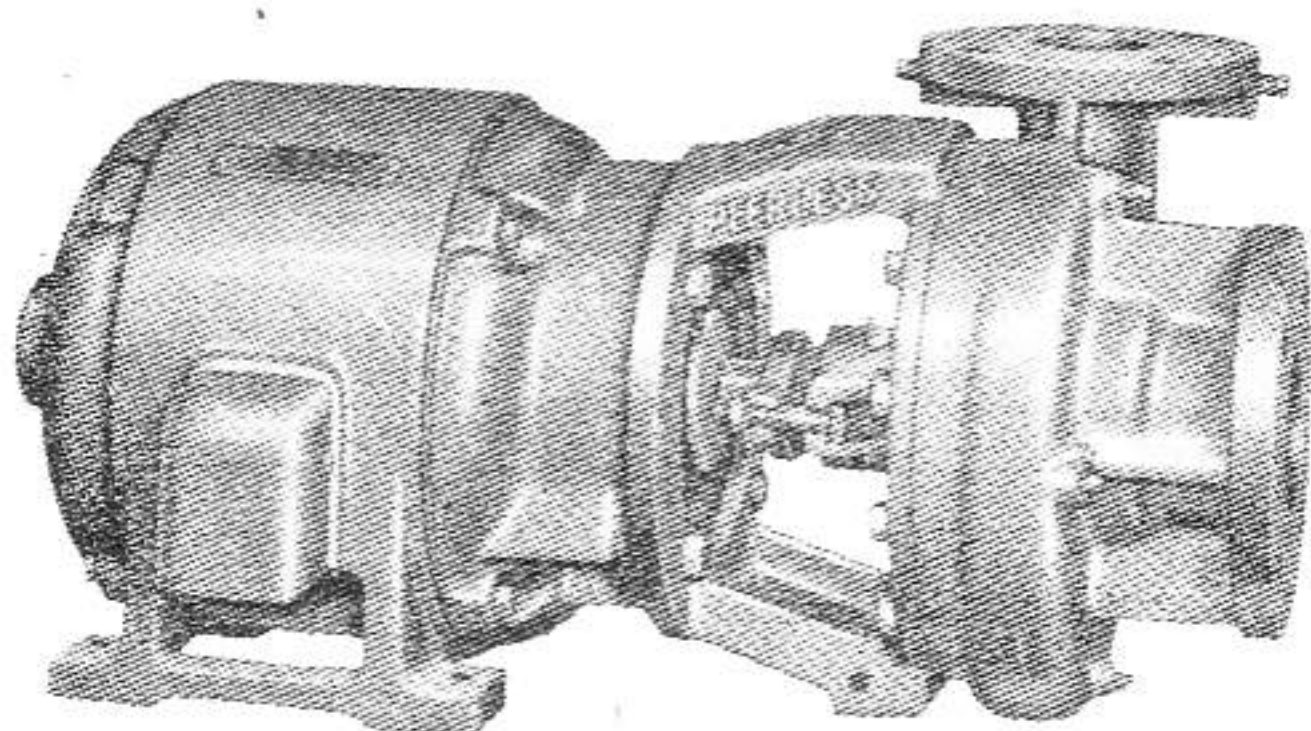

**PEERLESS**

PARA SERVICIO DOMESTICO. EFICIENTES, SILENCIOSAS, DURADERAS, ECONOMICAS

*Al proyectar la construcción de su residencia o edificio, consúltenos.*

OFRECEMOS TAMBIEN PARA SUS CONSTRUCCIONES:

AIRE ACONDICIONADO «WORTHINGTON» • METAL DESPLEGADO  
«CELOTEX» ACUSTICO Y AISLANTE • CONCRETERAS «SMITH»  
TEJAS DE FIBRO-CEMENTO • PRODUCTOS IMPERMEABLES

**VICTOR G. MENDOZA COMPANY, S. A.**

TELEFONO A-6460 CALLE CUBA 105, HABANA TELEFONO A-9643

**M A D E R A S**

**PEREZ HERMANOS**

S. A.

**MADERAS NACIONALES Y EXTRANJERAS**

CAJAS DE REPARTO — CAJAS DE CARTON CORRUGADO

MULTIPLY ( LA MADERA CONTRACHAPEADA )

FERRETERIA GRUESA

PROVEEDORES DE LOS PRINCIPALES INGENIOS

**GRANDES TALLERES CON PLANTA ELECTRICA PROPIA**

*Calidad*

*Servicio*

*Economía*

LUYANÓ No. 802

TELÉFONOS X 2143  
1535





# AMERICAN-FRANKLIN-OLEAN TILE COMPANY



FABRICANTES DE LA LINEA MAS COMPLETA Y DE LA MAS ALTA CALIDAD DE AZULEJOS PARA PAREDES Y PISOS. CERAMICA PARA PISOS. ACCESORIOS DE LOZA PARA BAÑOS. TERRA VITRA, EL MATERIAL MAS DURO PARA PISOS, ZOCALOS Y FACHADAS.

DE VENTA: EN TODAS LAS CASAS DE EFECTOS SANITARIOS Y MATERIALES DE FABRICACION

REPRESENTANTE EXCLUSIVO:  
JAIME AGULLO



CORREOS: APARTADO No. 775  
LA HABANA

## FERRETERIA "LA CASTELLANA"

La puerta de garaje BERRY, tipo balancín o columpio, es la más perfecta que se ha construído, porque una vez instalada funciona sin interrupción durante mucho tiempo. Se fabrican de aluminio de una y dos hojas y son tan excepcionalmente ligeras que un niño puede abrirlas. Aunque no es necesario pueden ser pintadas.

Comunicamos a los señores arquitectos y contratistas en general, que hemos recibido una gran variedad de diseños modernos de los mundialmente conocidos herrajes SARGENT para puertas y ventanas, fabricados en bronce y acero cromado.

COMPOSTELA, 663 — APARTADO No. 1243 — TELEFS.: M-2097 - A-6747 — LA HABANA, CUBA

## "EL HIGIENICO"

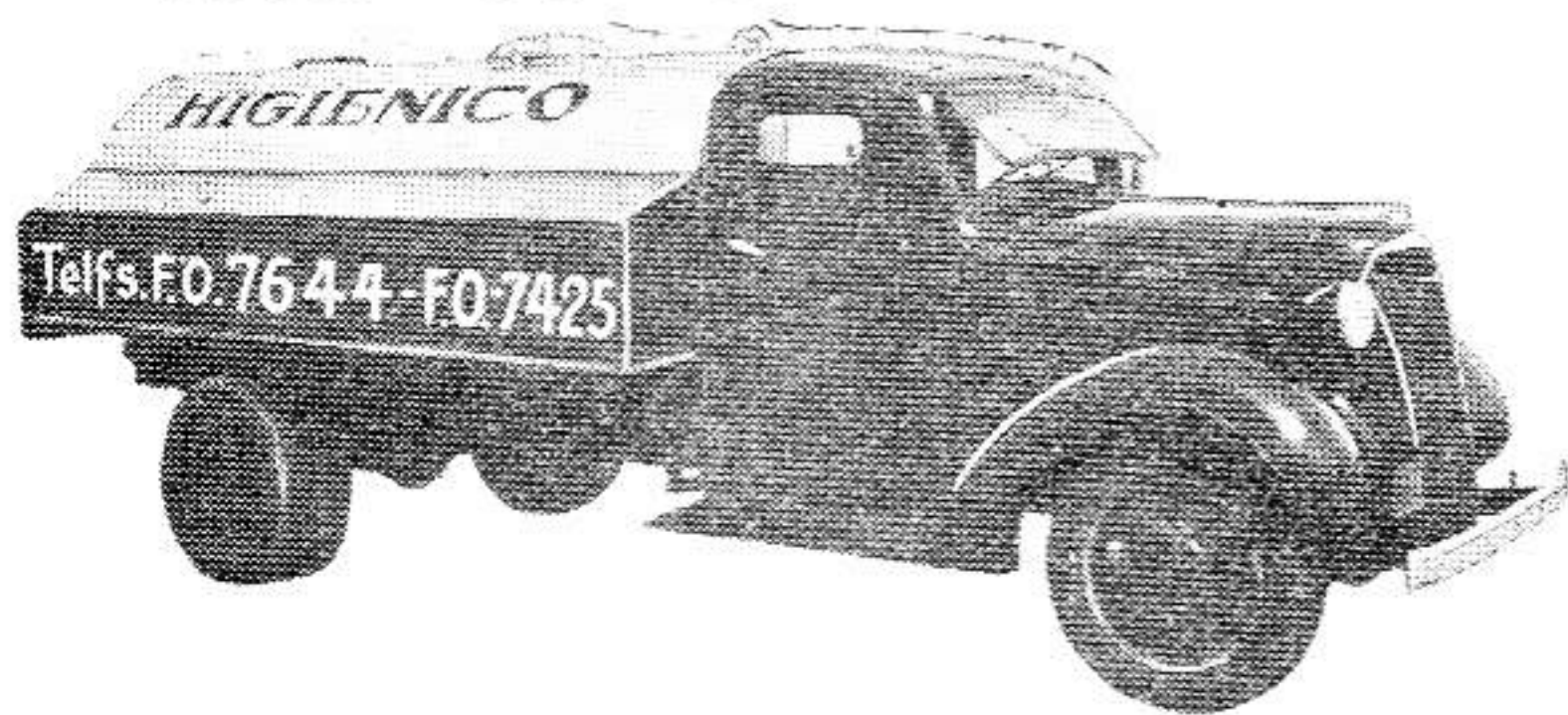

El aparato mecánico más sanitario e higiénico para limpieza de fosas "Mouras", pozos absorbentes y similares. El único patentizado que puede trabajar día y noche. PERFORACIONES, CONSTRUCCIONES, REPARACIONES, EXPLOSIONES Y TODO LO RELATIVO AL GAS.

V. T. C A N O  
Almendares, 309

M. GAONA  
Campa No. 30

VIGIA No. 12  
LA HABANA

## TIBURCIO GOMEZ, S.A.

FUNDADA EN 1900

M A D E R A S — T E J A S

PLYWOOD DE (Madera laminada) } CEDRO y CAOBA MARCA "MED-VAL"  
MADERAS DURAS AMERICANAS  
PINO LAMINADO DE OREGON

CARTONES Y TABLAS DE FIBRAS DE MADERA PRENSADAS

Rogamos a los compañeros arquitectos que favorezcan con sus compras a los comerciantes que nos ayudan con sus servicios.

AGUA ABUNDANTE

Y BUEN SERVICIO ELECTRICO

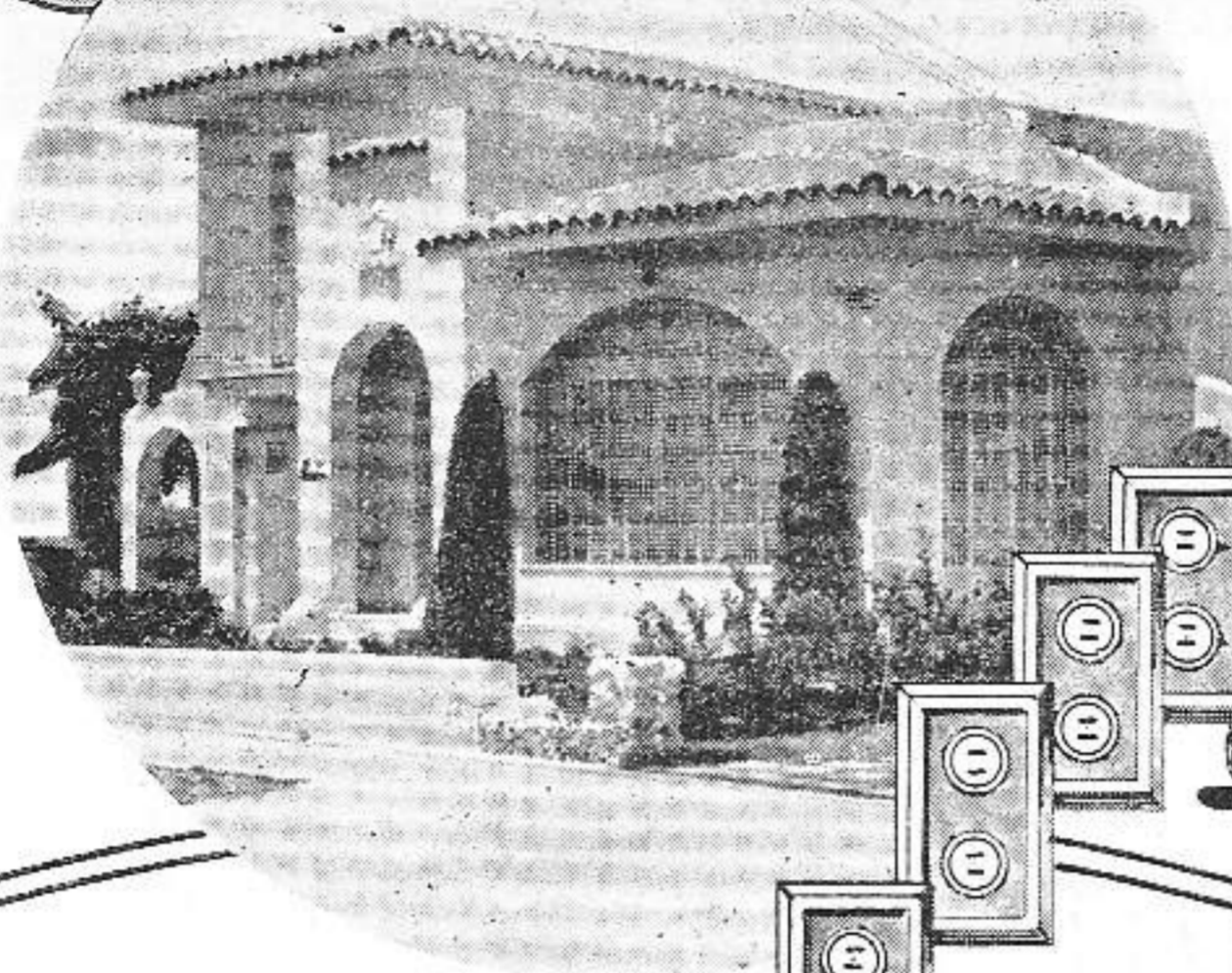
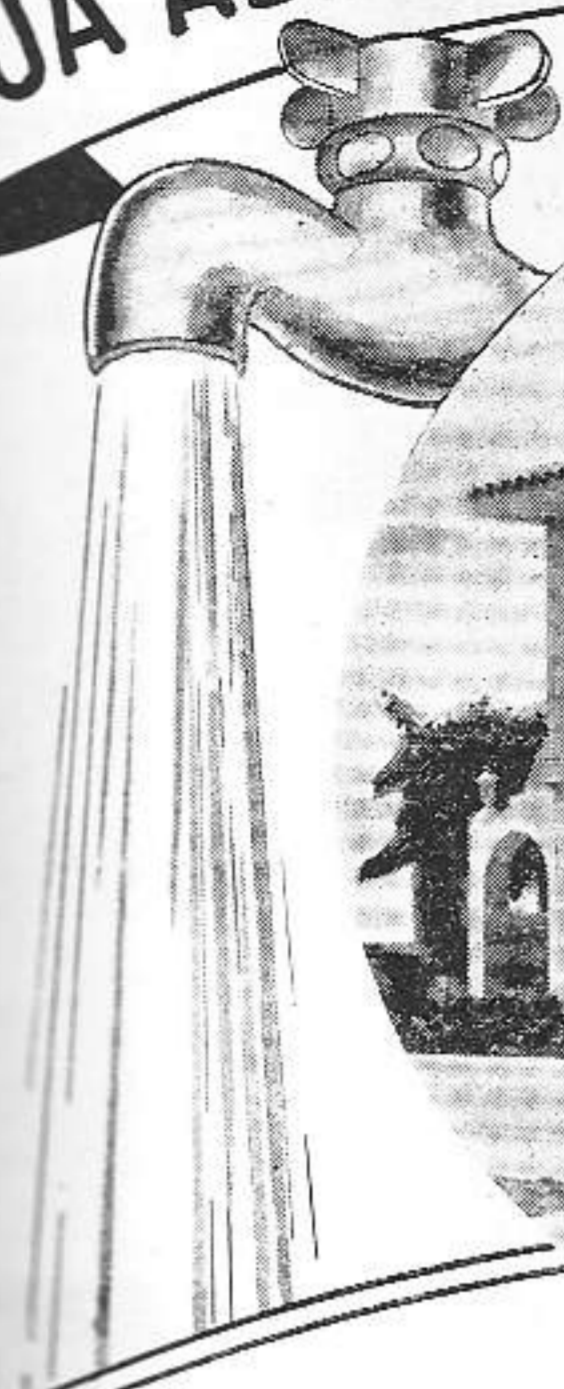

*¡Ambos son*

**INDISPENSABLES EN TODO HOGAR!**

De igual modo que para disponer de un buen servicio de agua se requiere una presión adecuada y que las cañerías tengan suficiente diámetro, para que K-listo Kilowatt pueda suministrar a su entera satisfacción su servicio eléctrico, es preciso que la casa esté dotada de un

## ALAMBRADO ADECUADO

QUE COMPRENDA:

**SUFICIENTE NUMERO DE CIRCUITOS** para alambrado general y artefactos pequeños. (Las grandes exigen circuitos individuales)

**ALAMBRE DE CALIBRE ADECUADO**, esto es, de suficiente grueso para que no obstaculice el paso de la corriente eléctrica.

**TOMA-CORRIENTES DOBLES** conectados a los distintos circuitos, para el uso simultáneo de lámparas y aparatos pequeños, sin riesgo de fundir los fusibles.

Si usted proyecta fabricar o reconstruir su casa, insista con su arquitecto en la necesidad de dotarla de un Alambrado Adecuado.

**Cia. Cubana de Electricidad**  
*A las Ordenes del Público*



# LA ORGANIZACION "REAIRE" AL SERVICIO DE LOS ARQUITECTOS

*La importancia y necesidad del aire acondicionado en Cuba, se hace ostensible al observar las construcciones equipadas con este nuevo confort.*

Por eso, hoy más que nunca el aire acondicionado es parte integrante del diseño y progreso en la Arquitectura.

Los Arquitectos - mentalidad ágil y despierta - conocen la importancia de considerar desde el anteproyecto, la instalación del aire acondicionado.

Reaire - representantes en Cuba de Carrier Corporation - se complace en informar que su organización **ESTA AL SERVICIO DE LOS ARQUITECTOS** para cooperar gustosamente con ellos en su estudio y anteproyecto, sobre los problemas del aire acondicionado en las construcciones.

Este servicio de Reaire en Cuba, tiene el respaldo de la Carrier Corporation con más de medio siglo de dedicación al estudio y desarrollo del arte-ciencia del aire acondicionado en el Mundo entero.

La organización Reaire está dirigida por un grupo de ingenieros especializados en acondicionamiento de aire, con más de 10 años de experiencia en Cuba, y dispuesta siempre a una estrecha colaboración con los señores Arquitectos, desde el estudio o anteproyecto, hasta la terminación, total de la obra.

Será interesante para Vd. conocer lo útil de nuestro ofrecimiento. Pídanos informes

CLIMA IDEAL



El primer nombre en Aire Acondicionado

## Refrigeración y Aire Acondicionado, S.A.

Lamparilla 9

Teléfono M-5901

La Habana

