

LIBRERIA NACIONAL
JOSE MARTI
HABANA CUBA

Leaumont

CUBA Y AMERICA

REVISTA ILUSTRADA



Coreana en traje nacional

Volumen XXIV. Habana, 3 de Agosto de 1907 Año XI. Núm. 5

Registrada en la Admon. de Correos de la Habana, y acogida á la franquicia postal como correspondencia de segunda clase.

Burlada

AGUAS MINERALES
BICARBONATADAS, SÓ-
DICAS - YODURADAS

La Reina

DE LAS AGUAS DE MESA
PREMIADAS EN TODAS
LAS EXPOSICIONES QUE
SE HAN PRESENTADO Y
EN LA UNIVERSAL DE
PARIS DE 1900 CON
: : MEDALLA DE : :

PLATA

M. PEREZ INIGUEZ,
AGENTE : EXCLUSIVO.

Pueden usarse en las comidas
y fuera de ellas, como bebida
usual, solas ó mezcladas con
vino, al que comunican un gra-
to sabor.

Inalterable, Efervescente,
Antibiliosa y Purgante

Mareos, Jaquecas,
Males del
Estómago



MAGNESIA

SARRA



No debe
- faltar -
en ninguna Casa

Se previenen con una
cucharada todas las mañanas

Taller de Vidriería y
Fábrica de Mamparas

La Central

DE CARLOS BAEZ Y Hno.

SAN RAFAEL 22. ★ ★ ★ HABANA

EN esta bien conocida casa encontrará el público un variado surtido de mamparas con preciosos vidrios de paisajes y colores. También se hacen de formas muy elegantes, con cristales blancos y de colores grabados con las iniciales que se deseen, collocándolas á domicilio listas de un todo. Se remiten al interior de la isla, como asimismo se visten mamparas, medios puntos, lucetas, techos y se graban letras y dibujos sobre vidrios punzó, blancos, mates, amarillos, azules y cristales para dispensarios, etc., etc.



FORD & PATTERSON POZOS ARTESIANOS

Contratista de pozos para agua, aceite ó gas, á cualquier profundidad, desde 40 á 2.000 pies, empleando las últimas máquinas de vapor. Dirigirse á Ford & Patterson, Lamparilla 22 (altos) Habana. Dirección telegráfica, Drof. Oficina en New York, 104 Fulton St., W. K. Doughty, Manager.

JAS. Mc. CREERY

AND COMPANY

Calles 23 y 34 Oeste, New York
Se ejecutan órdenes con todo esmero y prontitud tanto para el interior de estos Estados, como para Cuba, Puerto Rico y demás países de la América latina.

A las órdenes deberá acompañarse siempre remesa por su importe.

Se enviarán presupuestos y muestras, á ser posible, al que las solicite.

Dirigirse á la señora Alice M. Bradley, agente é intérprete del establecimiento.

GRAN ALMACEN

de ropa, telas de todas clases y artículos varios de uso personal y para el servicio

DOMESTICO.

COMPANÍA INGLESA DE SEGUROS

THE LIVERPOOL & LONDON & GLOBE

Capital excede de \$54.000.000

Asegura contra incendios: Bateyes de ingenios, propiedades urbanas, maquinarias, frutos y toda clase de mercancías. Asegura á precios moderados. Agente general para la Isla de Cuba,

RICARDO P. KOILLY

Cuba núm. 58, entre O'Reilly y Empedrado
Sub-Agencias en las principales ciudades y poblaciones de la Isla.

THE

Berlitz School

OF LANGUAGES

Amargura 72, altos, entre Aguacate y Compostela
ENSEÑANZA PRACTICA DE LENGUAS VIVAS

Clases particulares y colectivas. Clases especiales para señoras y señoritas.

METODO BERLITZ

Lección de ensayo gratuita. Horas de despacho de 8 á 11 a. m., de 12 á 6 y 8 á 9 p. m.

CLASES de 7 a. m. á 10 p. m.

F. A. BAYA. San Rafael 20, Habana

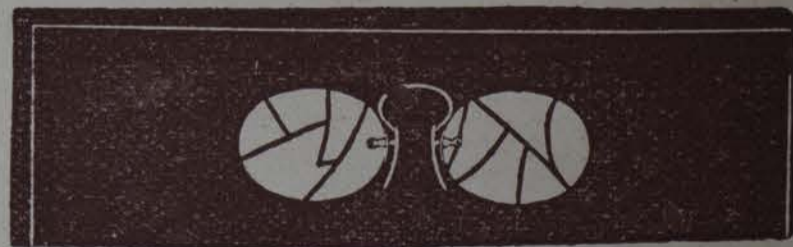

M. J. MORALES

ABASTECEDOR
DE ARENA Y GRAVA.

Para toda clase de construcciones de edificios, morteros, hornigones y para la fabricación de bloques y locetas de cemento. Avisos:

13 ESQUINA A F, VEDADO.

TELEFONO 9022.

BIBLIOTECA NACIONAL
JOSE MARTI
HABANA CUBA

Recuerdos

CUBA Y AMERICA

REVISTA SEMANAL

Volumen XXIV

HABANA, Sábado 3 de AGOSTO DE 1907

Año XI. Núm. 5



EMILIO SANCHEZ

[Fot. Otero y Cologinas]

Tobon Mejia

CUBA Y AMERICA

VOL. XXIV.

NUMERO 5

Director: RAIMUNDO CABRERA

HABANA, 3 DE AGOSTO DE 1907

24 PAGINAS

Precios de suscripción: 80 cts. plata al mes.—2-40 trimestre.—4-25 semestre.—\$8 un año.—Pagos adelantados franco de porte : : :
: Un número corriente: veinte centavos.—Atrasado: doble precio :
Anuncios: 20 cts. pulgada cuadrada y descuentos convencionales : :
: según espacio y duración del anuncio.—Pagos adelantados : :
: : Extranjero: los mismos precios en moneda americana : : :

ADMINISTRADOR: MANUEL ROMAN
OFICINAS DE ADMINISTRACIÓN É IMPRENTA DE CUBA
Y AMERICA: SAN MIGUEL 43, A.—H A B A N A.

NOTAS SEMANALES

Vuelve á ser tema de actualidad la cuestión de orden público.

Allá por Santiago de Cuba se han alzado en armas algunos descontentos... ¿Descontentos de qué?... La verdad es que á ciencia cierta no se sabe, y lo más probable es que tampoco lo sepan los cuatro infelices que han ido al campo, quizás instigados por quienes laboran en la sombra movidos por el despecho al no ver colmadas sus ambiciones.

No faltan quienes creen que este desgraciado levantamiento, según todos los indicios desprovisto de fuerza, obedece sencillamente á los móviles bastardos de quienes no han podido satisfacer sus deseos de obtener destinos. Apuntamos el hecho, porque es una explicación; pero la verdad es que no llegamos á concebir pueda haber seres tan moralmente abyectos que por una bastarda y no satisfecha ambición personal no vacilen en perturbar el orden, provocar la intranquilidad, interrumpir el trabajo y amenazar la existencia de la patria. Mejor sería que obedecieran, en su criminal conducta, á una equivocada creencia de que los americanos no iban á cumplir sus formales promesas, porque á lo menos en este caso el móvil, con ser detestable, no tendría caracteres tan innobles.

De todos modos, lo acaecido en Santiago de Cuba, aún careciendo de importancia, indica un estado lamentable de espíritu en una parte de nuestra sociedad.

Es ello motivo suficiente para restar ánimos en cuantos tienen fé en el porvenir de Cuba. ¿Qué esperanzas lisonjeras podemos alimentar viendo que el porvenir de Cuba puede hallarse amenazado por cuatro ambiciosos descontentos?

Afortunadamente, es de confiar en la cordura de la gran mayoría del país y en la sincera conducta de los interventores, conducta firme que no habrán de torcer imprevistos y desgraciados acontecimientos.

* * *

El Gobernador Provisional ha firmado un decreto poniendo en vigor los presupuestos generales del Estado, correspondientes al año económico de 1907 á 1908.

Según dichos presupuestos, las partidas de egresos comprenden:

Poder Ejecutivo, Gobierno Provisional: \$105,980.
Secretaría de Estado y Justicia, \$680,265-57.
Secretaría de Gobernación, \$8.973,002-75.
Secretaría de Hacienda, \$3.440,954-65.
Secretaría de Instrucción Pública, \$4.195,668.
Secretaría de Obras Públicas, \$4,445,226.

Secretaría de Agricultura, Industria y Comercio, \$274,988.

Poder Judicial, \$1.193,25.

Total: \$23.309,539-87.

Ingresos calculados:

Aduanas, deducida la parte que se destina á cubrir los gastos de la Comisión Legislativa y presupuesto fijo, \$23.046,000-00.

Rentas consulares, \$350,000.

Comunicaciones, \$743,000.

Rentas interiores, \$831,000.

Propiedades y derechos del Estado, \$234,000.

Productos diversos, \$262,325.

Total: \$25.446,325-00.

Según estos presupuestos, habrá un superavit de \$2.156,785-13.

Es notable el aumento en la partida de Obras Públicas, ascendente á \$4.425,226, buena parte de los cuales se destinan á la construcción de carreteras.

Calculando que la población de Cuba sea de un millón seiscientos mil habitantes, resultaría que para cubrir el presupuesto de egresos correspondería á \$14.56 por habitante, cantidad de dos á tres enteros más baja de lo que corresponde á un habitante de los Estados Unidos para cubrir el presupuesto de esa nación. Conviene tener presente, sin embargo, que los Estados Unidos es un país riquísimo, con muchas más atenciones que Cuba, y que proporcionalmente si cada habitante se supone que contribuye con una cantidad mayor á la que nosotros contribuimos, también percibe más por concepto de retribución de su trabajo.

Para Cuba, habida cuenta que no tiene atenciones de guerra ni marina y dado su actual desenvolvimiento económico, resulta algo elevada la cifra de sus presupuestos.

* * *

Ciertos espíritus interesados ó timoratos, han pretendido crear cierta alarma con respecto á la circulación del papel moneda de los Estados Unidos. Han llegado á decir que los billetes que tenían su valor en plata, no se recibían en pago de derechos de aduanas y demás impuestos públicos.

Tal afirmación es inexplicable, tanto más cuanto al dorso de los mismos billetes á que se hace referencia, se estampa en letras bien claras: "Este certificado es recibibile para pagar derechos de aduanas, impuestos y todos los tributos públicos."

No comprendemos esa campaña contra la moneda de los Estados Unidos. ¿No se ocultará tras ella un interés agiotista?

* * *

Aparece en la primera página de este número el retrato del Sr. Emilio Sánchez, presidente que fué del Comité de la huelga de los tabaqueros, en cuyo puesto demostró raras cualidades para la buena y ordenada dirección de las masas obreras.

CUBA Y AMÉRICA se honra esta vez publicando el retrato de un obrero, de un inteligente hijo del trabajo, amante del mejoramiento de su clase, como se ha honrado en otras ocasiones reproduciendo el de altas personalidades de la política, el foro y la literatura.

* * *

Los cables de la prensa diaria nos han impuesto de una triste nueva: la muerte del sabio español Eduardo Benot, de gratos recuerdos para los cubanos, pues fué de los contados políticos españoles que vieron claro en la cuestión cubana é hicieron justicia á las aspiraciones de los hijos de la colonia.

Militaba Eduardo Benot en el partido federal español, cuya jefatura asumía desde la muerte de su ami-

go queridísimo D. Francisco Pi y Margall. Como éste distinguióse por su vida ejemplar, desprovista de ambiciones y dedicada por entero al estudio.

El saber de Benot era enciclopédico, si bien prestó particular atención á los estudios filológicos, matemáticos y astronómicos. Enriqueció las letras castellanas con varios libros de positivo valor literario y científico.



SOBRE EL PODER JUDICIAL

ADELANTAN las deliberaciones de la Comisión Consultiva sobre la organización judicial, y es general el interés que despiertan las noticias que se publican sobre el proyecto que se discute. Nada se sabe todavía, al escribirse estas líneas, sobre la rama del poder público que tendrá á su cargo la gestión y dirección política y administrativa del departamento de justicia, porque la Comisión ha dejado el artículo ó la sección que trata de ese punto de tanta transcendencia para ulterior consideración, deseosa sin duda de oír las opiniones y juicios que se emitan sobre la materia por la prensa y por personas competentes que ha tenido á bien consultar.

Es laudable esa actitud, y no escatimamos los aplausos que merece. El deseo del acierto es la mitad del éxito en esas árduas tareas, y lo muestran los miembros de la Comisión procediendo con mesura y cautela. La opinión va manifestando un interés creciente en la cuestión, revelado por los serios é importantes trabajos que han visto la luz pública en órganos acreditados de la prensa; y como nos parece poca cuanta atención se dispense á tan grave problema, también insistimos en su estudio y apreciación.

Tenemos la fortuna de estar conformes con el juicio que tiene formado del asunto un hombre público tan experto y distinguido como el Sr. Giberga, dado á conocer en *La Discusión* del martes último. Nada comprometería tanto la independencia que debe caracterizar al poder judicial como su intromisión en la rama política y administrativa del gobierno, mediante el nombramiento del personal, la supervisión de sus funciones fuera del orden gradual que resulta del ejercicio de la jurisdicción y la atribución á los tribunales ó al más alto tribunal de la nación de las facultades discrecionales que son inevitables en la suprema dirección de las cosas humanas. Llevar á los estrados del Tribunal Supremo las gestiones, influencias, intrigas que se mueven y agitan en los departamentos ejecutivos del gobierno, especialmente cuando se trata del personal, sería destruir la serenidad que debe reinar en tan augusto recinto, donde sólo se deben oír las voces que demandan amparo y protección para la fama, vida y hacienda de los ciudadanos. Así lo ha entendido el mundo entero, como dice el Sr. Giberga, que no conoce, ni nosotros tampoco, ningún país en que se hayan atribuido tales funciones á jueces y magistrados; y no debemos hacer cosas insólitas, cuando ni nuestra corta y poco afortunada experiencia ni nuestra preparación nos abonan para trazar nuevos rumbos y acometer arriesgados experimentos.

La suprema necesidad de toda organización nacional es mantener la unidad política de la sociedad por medio de la unidad del Estado; y si desde Locke y Montesquieu en la esfera de la doctrina y desde antes en la de la historia se han distinguido y separado las funciones públicas, llegándose á concretar en la distinción de los poderes públicos, no ha sido para comprometer aquella unidad, sino al contrario para robustecerla por medio de la coordinación y la independencia de sus funciones, de suerte que cada una se ejerza

dentro de límites conocidos y determinados con relaciones recíprocas; y todas bajo la guarda suprema del poder soberano, regulada en su ejercicio por constituciones escritas ó por costumbres públicas. Esas reglas tienen por objeto refrenar al poder ejecutivo, no anularlo ó subordinarlo, porque él es la acción continua, la encarnación y representación de la vida nacional; y todo lo que tienda, no á limitarlo discretamente sino á eliminarlo, es peligroso para el orden social y ruinoso para el orden político.

Es elemental que el poder ejecutivo limita al poder legislativo con los mensajes, con el veto, hasta con su facultad de ejecutar las leyes; que el legislativo limita al ejecutivo con la organización de los servicios públicos, la regulación de las funciones administrativas, nombramiento de ciertos funcionarios y demás análogos; y que el judicial esté encargado de garantizar los derechos de los ciudadanos contra los excesos de la legislación, declarando los puntos controvertidos sobre la constitucionalidad de las leyes, y contra los excesos de los funcionarios aplicar el Código Penal, encargado de definir los actos y omisiones punibles. Todavía creemos que se deberían establecer remedios judiciales preventivos contra los excesos del ejecutivo á modo de los antiguos recursos de fuerza en conocer, en el modo de proceder y en no otorgar, que refrenaban en la antigua jurisprudencia española las usurpaciones y abusos de la formidable potestad eclesiástica de otros tiempos, como ya tenemos el *habeas corpus*. Esta clase de recursos daría garantías eficaces contra la arbitrariedad á todo el mundo y no á una clase determinada solamente; sería una sanción eficaz contra las violaciones posibles siempre de las leyes orgánicas, y al cabo, con el sentimiento de la seguridad, ejercería una influencia pacificadora en el cuerpo social.

Privar al Presidente de la República de las atribuciones que en buenos principios de derecho constitucional le corresponden para el nombramiento de los funcionarios, para conferirles á los mismos funcionarios que desempeñan el servicio ó al más alto cuerpo que lo ejerce, sería constituir una casta y crear un precedente, que anularía al cabo al poder ejecutivo. Cada rama del servicio público y por los mismos fundamentos desde la administración central hasta la administración local, querría y tal vez lograría las mismas prerrogativas y privilegios, asimilando nuestro gobierno más al de China que al de ningún país civilizado.

Revestir al Presidente del Tribunal Supremo de las atribuciones y responsabilidades que hoy incumben al Secretario de Justicia, como se ha propuesto, sería solo un cambio de nombre si no envolviera gravísimos peligros constitucionales. Tendríamos un Secretario de Justicia inamovible, que sería el primer personaje de la república; sin la responsabilidad política propia de los Secretarios del Despacho, y armado de las facultades discrecionales que envuelve siempre toda función en que se ha de aplicar en muchos casos el criterio supremo de la conveniencia pública. Su oficina degeneraría en poco tiempo en un foco de intrigas y de ambiciones sin el freno del Presidente en sus Secretarios y del Secretario de Justicia en sus compañeros de consejo, en la situación política y en el carácter precario de sus funciones.

Las garantías constitucionales no son para los funcionarios sino para los ciudadanos, y con este carácter deben participar aquéllos de las garantías. La independencia del poder judicial no es la seguridad de la credencial y de la nómina, sino la protección eficaz en el ejercicio de las funciones respectivas contra las imposiciones de arriba y las demasías de abajo.

LEOPOLDO CANCIO.

VERDADES AMARGAS

EN LA sesión celebrada por la Cámara de Comercio en la noche del 26 de Junio, se hizo un escrito dirigido á la Liga Agraria, preguntándole, "cuándo creé oportuno el momento de comenzar una campaña, para sostener el tratado de reciprocidad con los Estados Unidos".

De seguro que la Liga Agraria, se quedó fría y sin respiración cuando recibió el escrito de la mencionada Cámara de Comercio. De seguro, que esas palabras que expresan la "necesidad de una campaña para mantener el tratado de reciprocidad con los Estados Unidos", llegaría al ánimo de la Liga, como el blando eco de un canto de sirena; más apropiado para profundizar su letargo, que para revivir sus energías, un tanto apabulladas por la acción corrosiva de la inercia y el rompedor influjo negativo de esa clase de hacendados y colonos á quien en días de ilusiones, tuvo la pretensión de reclamarles y obtener sus representaciones.

¿Por qué, me preguntaba yo al ver la proposición de la Cámara de Comercio, existe en Cuba esa institución, que acaba de presentar un balance por más de 8,000 pesos en caja, que cuenta con un elevado ascendiente en las altas esferas del poder público, que tiene correspondencia en todo el territorio de la nación, y coexiste perfectamente diferenciada, plantea estudios, resuelve problemas de general interés, dentro de la acción que le es propia y sabe levantar su voz pidiendo amparo y justicia? ¿A qué atribuir esa vida exuberante de la Cámara de Comercio? ¿Cómo se explica, que nuestra agricultura é industria, no haya podido organizar un centro, cuya autoridad sea tan importante, como importantes y grandes son los intereses que estaba llamado á representar y dirigir? Porque hay que dejarse de ilusiones, el hecho de que la Cámara de Comercio, haya invitado á la Liga Agraria hacer una campaña en la que ésta es la inmediatamente interesada, prueba evidentemente, que la Liga Agraria es una institución puramente nominal, divorciada con los elementos que deben nutrir hasta convertirla en organismo tan poderoso, como justa y razonablemente debió existir en estos instantes, de suprema dificultad para la potencia productora cubana.

La circunstancia de haber entretenido mis ocios, desde hace algunos días, en escribir desde las columnas que tan generosamente me brinda el *Diario de la Marina*, sobre la gran necesidad de prepararse, no solamente para sostener el tratado como propone la respetable Cámara del Comercio, sino de sostenerlo y modificarlo en el sentido de mayor reciprocidad que la implícita en él y tristemente demostrada, me ha puesto en el secreto de las causas que tienen á la Liga, poco menos que en la agonía. Tengo en mi poder cartas de hacendados y colonos, que lloran á los ojos de Dios, y que á mí me han conmovido, no sé si de vergüenza ó de dolor. Los que me hablan ó me escriban, convienen en este punto con unanimidad que da horror. Todo es inútil, dicen, los cubanos no sabemos defendernos, y desconfiamos mucho los unos de los otros. Cuando alguno propone una medida y solicita el concurso de cuantos por ella se verán favorecidos, lo primero que se les ocurre, es pensar mal del iniciador y deshacerse en lenguas atribuyéndole propósitos mezquinos. Cuando menos, se encogen de hombros y se contentan con decir que el iniciador es un tipo ambicioso, que solo aspira á lucirse y figurar. Los males que con esa manera de ser nos hemos proporcionado, son incalculables y de recuento imposible; por ese camino, han ido al olvido

los impulsos más generosos que entre ó á favor de hacendados y colonos, ha habido en el país; vagidos de alumbramiento, prematuramente convertidos en abortos; hasta la misma Liga Agraria, á quien volvieron la espalda los productores cubanos, se la llamó despectivamente el escalón para llegar á la Secretaría de Agricultura y sin otro fin primordial. Y, por eso, ha estado sin apoyo, perdida como el hongo en las profundidades de las selvas, cuyos desechos lo alimentan. Y la Liga Agraria, sin fuerzas en la nación, gira como una peonza en el vacío que le hizo, con incalificable injusticia, la misma clase que se propuso defender. Si la inmensa mayoría de los agricultores é industriales de Cuba fueran españoles, como resulta en el comercio, de seguro que la Liga Agraria no hubiera necesitado de la inyección impulsiva de la Cámara del Comercio, la que con un exceso de delicadeza le pregunta cuándo "estima oportuna una campaña para sostener el tratado." Palabras estas, que de pertenecer yo á la Liga, traduciría en esta forma: La oportunidad para levantar el espíritu público, en favor de un nuevo y más recíproco tratado con los Estados Unidos se está perdiendo; y como tú, Liga Agraria, no cumples con tu deber, prescindiré de tí, que también soy interesada.

La voz de la Cámara del Comercio, tiene un eco intensamente poderoso: ella sabe que á sus espaldas, miles de españoles la defienden con solo haberle concedido toda su más plena representación y poder, de donde emerge su autoridad. La Liga vive y marcha temblorosa, ante la seguridad que tiene de que los cubanos no perdonan jamás á sus compatriotas una iniciativa, ni reconocen nunca capacidad á nadie para dirigir.

La Cámara de Comercio, representa á los españoles de Cuba, que con su espíritu de sociabilidad y sus altos dotes de disciplina, la han convertido en grande, digna, autoritaria y poderosa.

La Liga Agraria, representa á los cubanos, que con nuestra desdeñosa animosidad, refractario espíritu á la disciplina, la hemos convertido en una verdadera lástima.

ROQUE E. GARRIGÓ.



UNA OPINION

William T. Stead, escritor de nota y director de la importante *Review of Reviews*, de Londres, ha expresado la siguiente opinión con respecto á las mujeres de los Estados Unidos:

"Yo creía que América era un paraíso para las mujeres. ¡Qué desilusión me esperaba cuando, hace catorce años, vine aquí! En la vida del hogar, los hombres americanos son caballerosos y liberales;—de hecho, despojan á sus mujeres y no les dan la propia disciplina que todo sér humano debiera tener. Pero fuera del hogar, todavía ellos no han reconocido que la mujer es un individuo. La mejor mitad de la nación americana no cuenta para nada. Me ha maravillado aquí la extraordinaria cortesía de los hombres para con las mujeres. Pero es una cortesía de superficie. Lo razonable sería tratarlas como nuestras iguales."

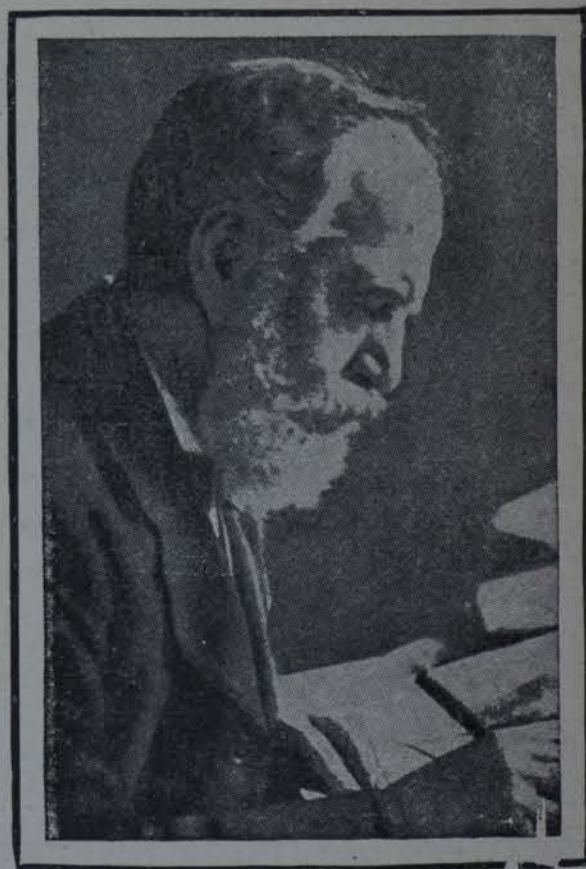

WILLIAM T. STEAD

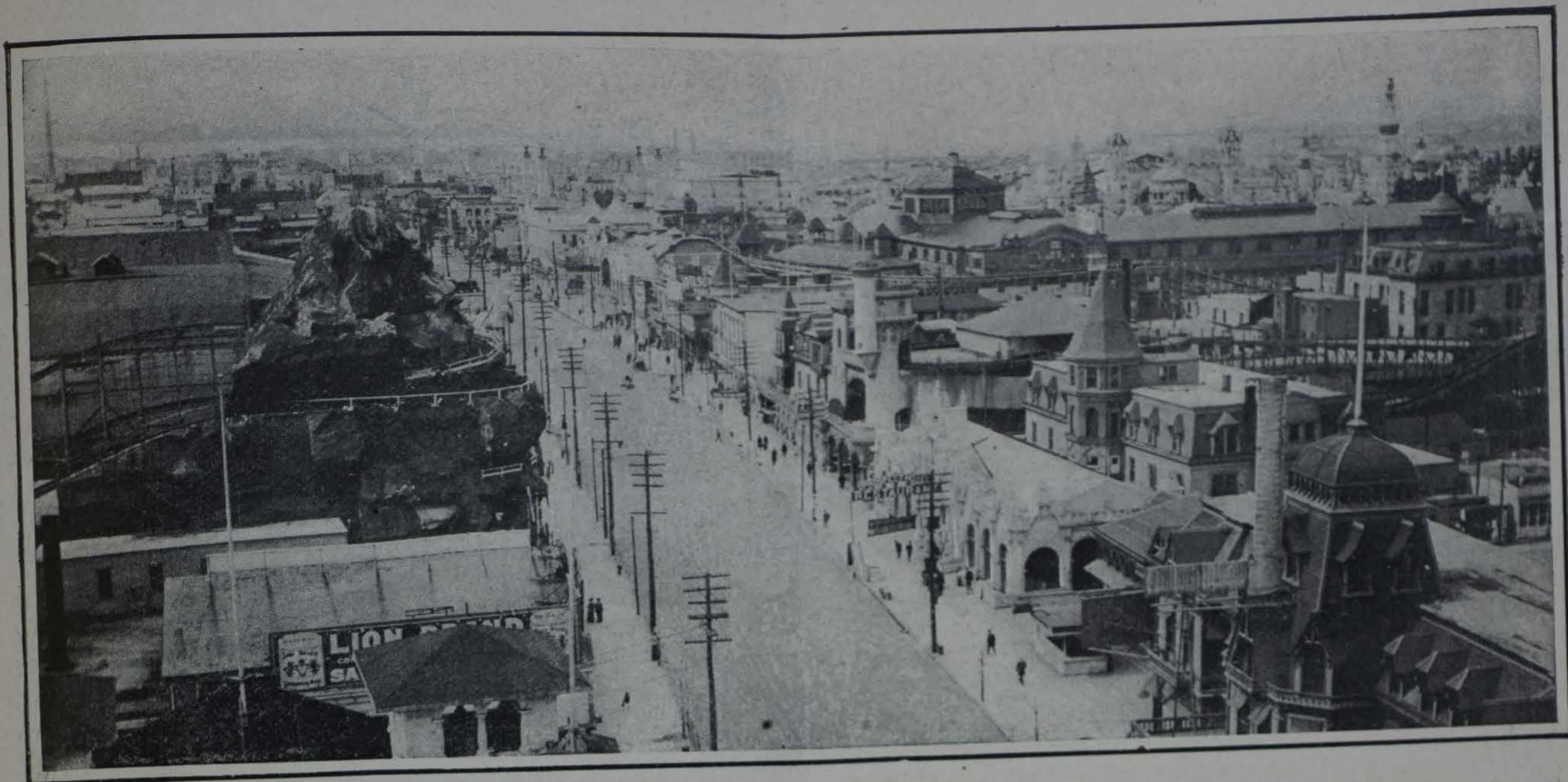

CONEY ISLAND A VISTA DE PAJARO

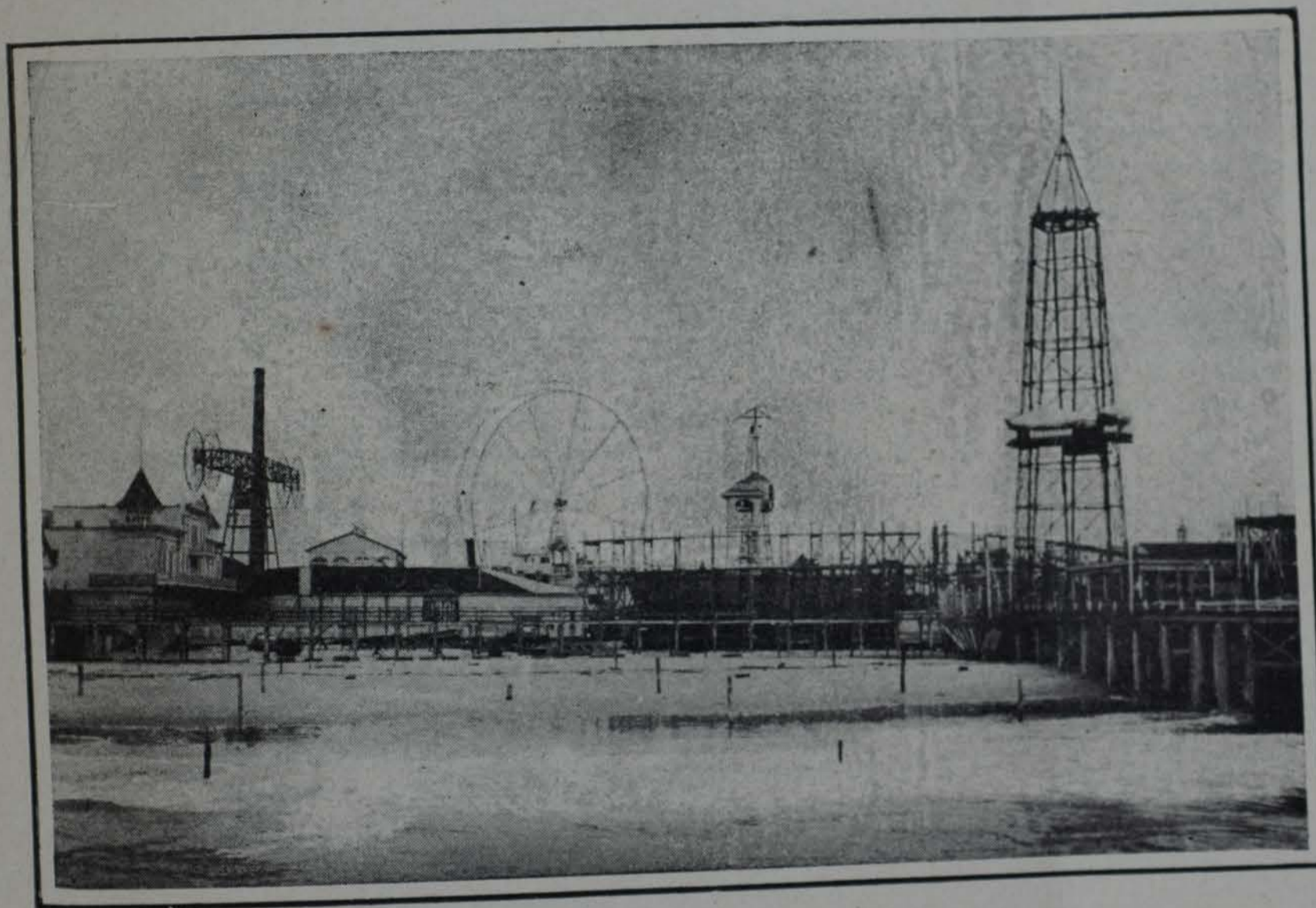

CONEY ISLAND. VISTA DEL PARQUE "STEEPLECHASE"

CONEY ISLAND

Es uno de los principales atractivos con que en verano cuenta la gran ciudad de Nueva York.

Ni en el viejo ni en el nuevo mundo, existe algo comparable á Coney Island. Es algo así como una ciudad única y exclusivamente dedicada al placer, á la alegría, al agradable pasatiempo.

Cuanto la mente humana puede imaginar en cuestión de espectáculos, en diversiones de todas clases, en emociones de toda especie, se halla en Coney Island.

Muchos y buenos son los lugares de recreo con que cuenta Nueva York, pero ninguno aventaja á Coney Island. Y el atractivo no está precisamente en el lugar, que nada tiene de poético, sino, como hemos dicho, en la variedad y valía de sus espectáculos y entretenimientos.

Días hay en que aquella alegre ciu-

dad del placer es visitada por más de doscientas mil personas. A ello contribuye la extraordinaria facilidad y la baratura de la transportación.

Los tres lugares más importantes y visitados de Coney Island son "Luna Park", "Dreamland" y "Steeplechase".

Cada uno de ellos comprenden dentro de su recinto verdaderas maravillas y una gran variedad de espectáculos y diversiones. Entre dichos espectáculos son dignos de mención: un viaje á la luna, una tempestad en el mar, visita á las minas, incendio de una ciudad, etc., etc. La iluminación de dichos parques es espléndida.

Abundan en todas partes los salones de baile y los cafés cantantes, cuya entrada es libre.

Además, la playa ofrece el frescor de sus ondas á los que desean bañarse, siendo un espectáculo curioso y divertido la vista de tantos millares de bañistas.



CONEY ISLAND. VISTA DE "DREAMLAND"



PERSPECTIVA

ES EL dibujo la universal y eterna escritura de la forma; sin él, de *facto* quedarían suprimidas la mayor parte de las artes y las ciencias y en vez del portentoso progreso de la época presente, viviríamos en un estado de adelanto muy parecido al que el hombre disfrutaba en los albores de la humanidad.

Las altas concepciones del ingeniero, se fijan por medio de él; el croquis febril, es el embrión del plano, y el obrero también dibuja sobre la piedra ó el metal, las partes componentes de lo que más tarde será atrevida estructura ó máquina pujante y que hará honor á la época presente.

El artista con su ayuda da forma á la visión que caldea su cerebro. La Arquitectura, Pintura y Escultura, artes del dibujo son y sin él, no sería posible la existencia de esas artes hermanas que llevan por emblema, el compás, la paleta y el cincel.

Los países que descuidan la enseñanza de esta materia, están y estarán en inferioridad manifiesta respecto á aquellos que lo fomentan, mirando en él, el verdadero asiento de todo progreso artístico é industrial y auxiliar inestimable de todo desarrollo material.

La Perspectiva es la escritura de la forma aparente. Y todo lo que vemos, de la diminuta célula al lejano astro apenas perceptible en él ocular de potente telescopio, á las leyes de ésta están sujetos. Estudio fascinador es este, la geometría y la óptica nos enseñan que la ciencia entra en él por parte igual, quizás, al arte, sin el cual la representación, tanto de aquello que vemos en el natural, así como también de lo que concebimos ó inventamos, sería escueta y fría, viniendo el arte á dar vida á las operaciones y trazos basados en la ciencia, suavizando aristas vivas y dando tonalidades de claro oscuro para realizar la mágica ficción de lo que vemos.

Es limitado el número de los que dominan la perspectiva, y tal parece que los que en ella han especulado ha sido haciendo gala de erudición, dificultando con ello el estudio de una materia que puede ser muy fácilmente comprendida si á la parte teórica se le diera lo estrictamente necesario y en cambio á la práctica se prestase mayor atención.

* * *

“Por tres puntos que no estén en una recta puede hacerse pasar una circunferencia” y como es consiguiente un arco de círculo.

En esta sencilla verdad geométrica se funda el nuevo aparato, de fácil construcción y el cual no requiere previa preparación para su manejo.

El cono óptico en una perspectiva de extre-

mo ángulo agudo (visión muy alejada) es un uso esférico de una esfera de gran diámetro.

El cono óptico en una perspectiva de extremo ángulo ancho (visión cercana) es un uso esférico de una esfera de pequeño diámetro. Estos son los extremos, el instrumento trabaja bien en ambos y por consiguiente en cualquier problema intermedio.

El aparato Fig. 1, consiste en una regla de madera A, la cual lleva sostenido en un extremo una lámina de acero flexible B, y ésta á su vez un bramante C, pudiendo adquirir la curvatura deseada, siendo ésta tanto mayor cuanto menor sea la tracción que dicho bramante ejerza sobre aquélla; la arista de la regla sobre la cual corre el lápiz pasa por el fleje en su parte media y si se prolongase pasaría por el centro de la circunferencia D, á la cual pertenece el arco que el fleje describe; la unión del fleje y la regla E es uno de los puntos del problema, los otros dos F y G situados sobre el tablero ó cuadro son dos puntillas que se clavan á igual distancia de la línea de horizonte y sobre las cuales resbala el muelle de acero, arrastrando la regla, la cual traza líneas convergentes ó radios secantes en la parte externa del arco de círculo al cual puede dársele cualquier curvatura. La unión de la regla y el fleje la forma un puentecillo de metal, bajo el cual pasan las puntillas sin estorbar el funcionamiento del aparato.

Una variante del sistema anterior consiste en colocar un fleje de acero en el borde de un marco ó tablero, pasando por dicho fleje una regla T dará líneas convergentes perspectivas. Fig. 2.

Puede emplearse uno ú otro sistema según cada caso particular y trabajando en detalles de construcción. Fig. 3. Esta regla hace perder á los dibujos la apariencia deplorable que da la perspectiva anaxométrica.

EMILIO HEREDIA.

New York, Julio 1907.

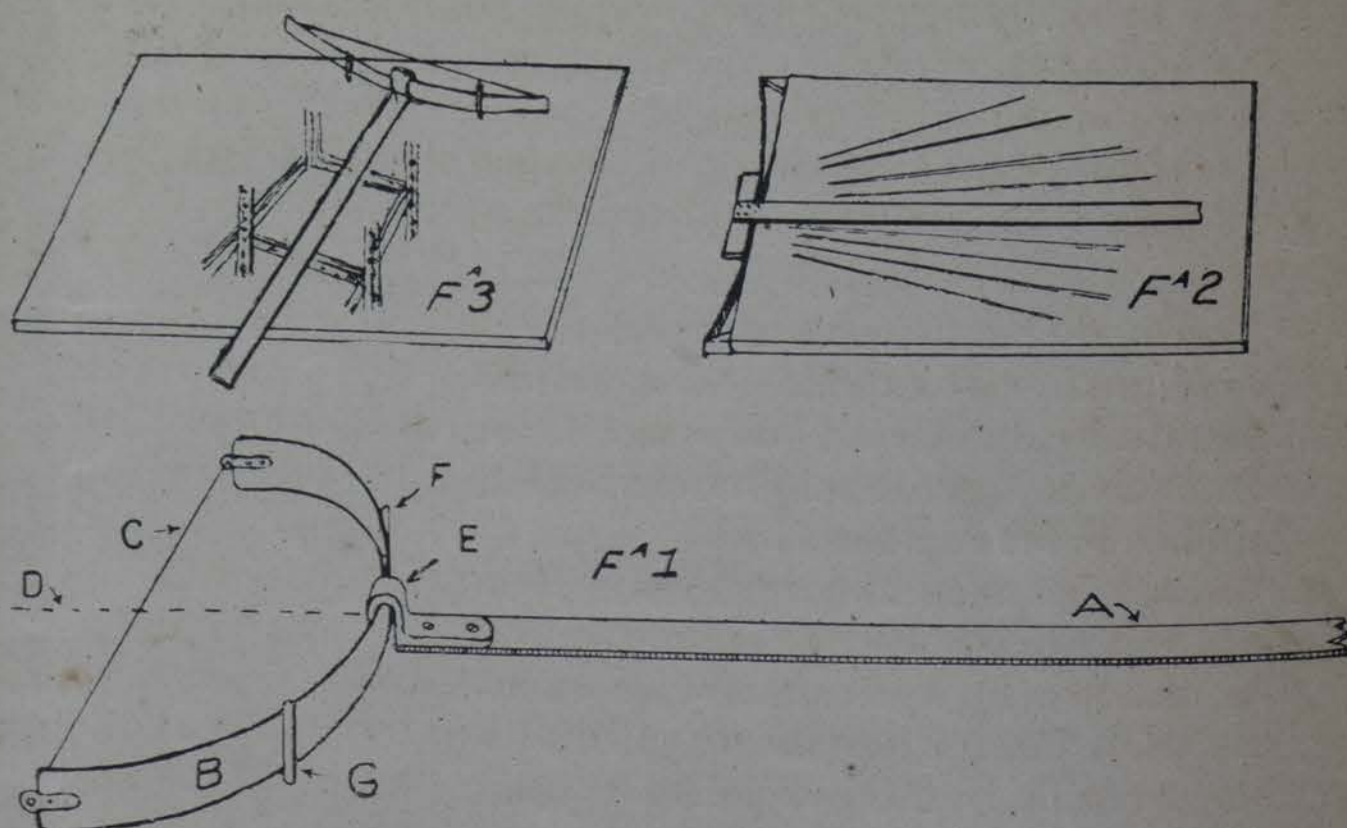

REMEDIO SUPREMO

En el album de la Asociación de Educación Popular.

E DUCAR es engendrar. Y es engendrar porque tanto dá dotar á la sociedad de hombres; y porque no son hombres los tristes figurantes de esta procesión de maniqués que va y viene por las calles y forma el material de los partidos políticos.

Cuando se considera nuestra gran proporción de elementos disolventes, de *dilettanti* de la manigua y del incendio, que dan carne abundante para todos los tumultos, se busca inútilmente la causa en el vicio orgánico posible de la raza; inútil pesquisa, porque de las mismas raíces remotas euro-africanas, aparecen colectividades de bien distinta regularidad social y política. Se trata simplemente de un caso de inadaptación á la armónica existencia moderna, por dolencias exclusivas de educación. Si para hacer criminales es preciso —al parecer de la escuela positivista de Lyon— conciliar con el elemento de mala educación el elemento antropológico de degeneración, para hacer malos ciudadanos es suficiente desdeñar la educación individual.

La intervención de 1899 ha hecho muy poco para remediar estos males, ya que educando á los niños de la nación, nos pospone la sensatez y el orden para un plazo de veinte ó treinta años. Los adultos, que son los que gobiernan y hacen oposiciones, hablan, gesticulan y actúan según fórmulas modernas, empleando léxico inusitado que aparenta un progreso; pero aun cuando vivan de pechó arriba en la era nueva, sus pies se asientan en la época colonial, donde aprendieron los primeros conceptos, y esa es su base de sustentación, tierra de donde les sigue viniendo savia de vida.

Por eso me parece trunco todo esto vasto plan oficial de información pública, en tanto no tenga un capítulo preferente hacia la educación de los adultos, esos adultos en quienes hay que cortar todo cimiento antiguo y hacer nueva plantación en tierra nueva. La Asociación de Educación Popular tiende á ese saludable fin y por ello tienen que venirle puntales de todas las energías vivas que aún cuente nuestra sociedad.

Hay en esta Asociación naciente una dirección sabia; la de dotar á la enseñanza general de un matiz industrial. Los países grecolatinos adolecen—Francia inclusive—del apego á las humanidades y á las ciencias abstractas. El *liceo* llega en esas sociedades á la perfección: se afinan los espíritus con amor de artífice helénico á su ánfora de marmol. Y esta tendencia que cristaliza hoy en la más bella literatura, en las más bellas sutilezas filosóficas que han conocido los siglos—resulta un terrible instrumento de postración y de inercia de la actividad práctica, para las masas proletarias que se conforman al pan intelectual que da el Estado. Y hasta el milagro ocurre de que cuando, como en el Ateneo madrileño, se crea una Extensión Universitaria con el pensamiento puesto en las clases pobres, la educación reviste un carácter majestuoso de altas enseñanzas y las ciencias aplicadas quedan casi en el olvido.

De ahí el espectáculo diverso de la organización social entre estos países y los germánicos y anglosajones. En Francia y España se conforma el adolescente con el *chauffage* de que hablaba Demolin—preparación rápida de las materias para salir airoso en el examen. Para ser un buen candidato á la falange burocrática no hace falta más. En la Gran Bretaña y en Alemania, los laboratorios se tragan diariamente miles de figuras juveniles que no buscan un título ni piden nada al gobierno. Solo quieren y así lo obtienen ser hombres aptos para luchar por la vida en la industria y las artes

liberales. ¿Con tales eslabones, cómo no ha de marchar armónica y reciamente toda la cadena?

Cordialmente envío mi protesta de adhesión á la Asociación de Educación Popular. Su programa es modesto. Se contenta con plantar el pilotaje para la empresa de la regeneración social. Noble derecho este que definía Platón en su vieja máxima: “el inteligente tiene un derecho sobre el necio: el derecho á obligarlo á su pensamiento.”

JESÚS CASTELLANOS.

* * *

Hierro en mano

Mientras pueda manejar mi altiva pluma,
mientras pueda sostener mi noble espada,
no será la que me anule tu calumnia
ni será la que me alcance tu vil daga.

Yo penetro sin temor en la penumbra
do te escondes para herirme por la espalda,
y estoy cierto—mi valor me lo asegura—
de no ser el que perezca en la demanda.

Oh, serpiente: la doblez que te denuncia
contra el odio del reptil me pone en guardia.

¡Qué no ruegue ni se asombre tu alma oscura
si al cruzarnos en la pérfida emboscada,
el acero que hoy mi cólera desnuda
sabe hallarte el corazón bajo la escama!

R. FONT.



CUBA ILUSTRADA.—Junto al arroyo.
(Fot. M. Benejam.)



“Del Amor y del Recuerdo”

El amor, que es lo mejor de la vida, ocupa nuestra juventud.

La juventud pasa, el amor huye... y nos deja un gran vacío en el corazón.

Entonces viene el recuerdo á ocupar el lugar vacío.

Y volvemos á amar una, dos, cien veces... con el recuerdo.

Amores y recuerdos... Es toda la vida. Mejor dicho, toda vida es una sucesión de unos y de otros.

“Del Amor y del Recuerdo”.

Es un libro. Un libro de vida: tierno, melancólico, triste.

Es el libro de uno que siente, que sufre, que suspira, que sueña.... El libro de quien ama y recuerda.

Es el libro de un poeta que esta vez ha querido pensar y escribir en prosa.

* * *

M. Lozano Casado se llama el prosador poeta.

Nació en alguna parte de Extremadura, hará muy poco más de treinta años. Mirada altiva, pero franca; hablar seco y duro, á veces atropellado; muy amigo de sus amigos; feroz en sus odios, hasta pecar en injusto.

En su físico, un bohemio de buena ley; en lo moral, un gran corazón, muy dado á pecar por exceso de pasión. Pero ese mismo exceso pasional, le redime de toda culpa.

Su libro “Del Amor y del Recuerdo”, es un reflejo de su carácter. Cualquiera al leerlo, por poco psicólogo que sea, descubrirá en el autor, aun sin conocerle, un corazón muy grande, dentro del cual luchan indómitas las pasiones.

* * *

Ha puesto Lozano en su obra tesoros de pasión honda y derroches de generosa ternura. El desgraciado, el desvalido, el vencido en la vida, le merecen siempre respeto; la infeliz vendedora de placer, de todos despreciada, le excita á compasión; y á la mujer á la eterna femenina, la adora con todos sus defectos, y quizás precisamente por sus defectos.

Los cuentos que forman la primera parte del libro de Lozano, son cortas narraciones, tan cortas que no sé por qué el autor les califica de novelas cortas.

La novela corta, debe contener en sí, más ó menos condensados, todos los elementos de la novela. Ha de comprender una acción múltiple y un estudio psicológico de los personajes. En cambio, el cuento es una relación sencilla, una acción breve, un simple hecho de la vida. La dificultad del cuento está precisamente en saber presentar dentro de un marco reducido esa acción breve y sencilla, pero de gran relieve. Lozano, en la mayor parte de sus cuentos, logra tal objeto, particularmente en “Claveles rojos”, “Un cuento á medias”, “El duelo” y “El éxito”.

* * *

El estilo de Lozano Casado es muy personal. Estilo cadencioso, vibrante, colorista, vigoroso. ¿Queréis una prueba? Leed alto este párrafo:

“Yo amo mucho á estas flores que tienen color de sangre. Cada vez que un clavel de estos llega á mis manos, le colmo de besos, porque, besándolo, me figuro que pongo estos besos míos en la boca de aquella mujer que yo no besé nunca.....”

¿Verdad que hay cadencia, color y vigor? Pues así es todo el estilo de Lozano Casado. Cautiva y encanta como una lejana melodía escuchada en la soledad y quietud de la noche.

* * *

“Del Amor y del Recuerdo”.

Su lectura me ha vuelto á mejores tiempos. Cerrado el libro, después de leído, he vuelto la vista atrás y la he paseado por unos instantes á lo largo de una vida.

Y he recordado unas palabras del último párrafo del libro.

“La poesía del vivir está en lo que fué”.

ADRIÁN DEL VALLE.

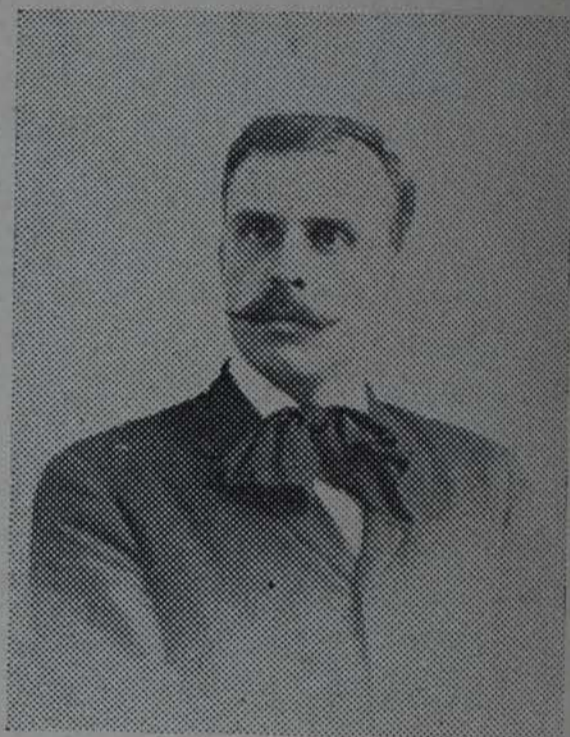

M. Lozano Casado



ACTO PRIMERO DE "NUESTROS BUENOS ALDEANOS"

NUESTROS BUENOS ALDEANOS

EN EL TEATRO *La Gaité*, de París, se ha reestrenado "Nuestros buenos aldeanos", una de las comedias de M. Sardou que han obtenido más franco y duradero éxito, puesto que su estreno data del 3. de Octubre de 1866.

En dicha obra se propuso M. Sardou mostrarnos el antagonismo de los parisienses y de los campesinos. A propósito de dicha obra escribió Teófilo Gautier:

"El autor parece que está más conforme con Balzac que con George Sand. No cree que la égloga habita los campos ni se hace ilusiones respecto á la simplicidad de los campesinos. ¿Está equivocado? ¿Está en lo cierto? En nuestra vida, ocupada en el arte y pasada en los grandes centros de civilización, no hemos mantenido con el campo una intimidad bastante familiar para poder juzgar con conocimiento de causa y declararnos por la afirmativa ó la negativa en esta cuestión difícil. Así, aceptaremos á los buenos aldeanos de M. Sardou tal como nos los presenta".

Existe en la actualidad un interés retrospectivo muy real en estudiar el estado de espíritu que animaba á las gentes del campo contra los de las ciudades. Que Sardou haya exagerado esta mentalidad en 1866, es muy posible; pero ¿acaso la óptica del teatro no aumenta los caracteres?. Lo cierto es que M. Sardou no hizo exclusivamente una obra de pura imaginación.

El argumento es como sigue:

Tenemos en primer término un alcalde, el Barón de Chatenay, que es detestado por sus administrados, en primer lugar como alcalde y en segundo como parisién. Hay allí tres buenos apóstoles, el farmacéutico

Floupin, el especiero Tétillard y el capitán de bomberos, Grinchu, que son los amos del pueblo Bouzy-le-Tétú, que es donde se desarrolla la acción, y que han jurado obtener la dimisión del alcalde.

Una noche, los tres conjurados sorprenden á un joven que salta el muro de la propiedad del Barón. Grinchu cree haber encontrado su venganza. No hay duda alguna: la mujer del alcalde, la hermosa parisién, tiene un amante. ¿Quién puede ser el feliz mortal que de tal modo es recibido por la Baronesa. Evidentemente no puede ser otro que el hijo de M. Morisson, otro parisién que también ha comprado una propiedad en el país.

La verdad es que el joven no ama á la Baronesa; á la que ama es á Genoveva, hermana de aquélla. Ahora bien, inocentemente Genoveva ha entregado la llave del parque á Enrique Morisson. Enrique devuelve ingenuamente la llave, pero luego se encuentra con que no puede salir, con regocijo de los buenos aldeanos que han preparado el juego.

Enrique, para no comprometer á la Baronesa, no halla otra cosa mejor que robar un collar de perlas: ese será el pretexto por haberse introducido en el castillo.

El marido, que dirige la instrucción de ese imbroglio como un profesional, acaba por descubrir que no se trata de un robo sino de una intriga amorosa. Es necesario que él ó Enrique, desaparezcan. Un duelo es concertado. Genoveva que vé á su cuñado excitado por los preparativos del encuentro, lo confiesa todo, su amor y la historia de la llave. El Barón sólo vé una solución: casar á su cuñada con Enrique Morisson. Y así, "nuestros buenos aldeanos", es decir, Floupin, Tétillard y Grinchu, se ven burlados en sus planes y el Barón continúa en la Alcaldía.

UN GRAN POLITICO AMERICANO

En ningún Estado de la Unión Americana tienen tanto interés como en Ohio, en la actualidad, las luchas políticas. Aun cuando todavía ha de transcurrir un año para que se reúnan las Convenciones, la campaña presidencial—por lo menos en lo que se refiere á un partido—puede decirse que ya ha comenzado en el referido Estado. Se trabaja allí activamente para dividir á los republicanos en dos opuestas facciones, una favorable á la nominación del Secretario de la guerra Mr. Taft para la presidencia, y la otra, bajo la dirección del Senador J. B. Foraker, que se opone á la candidatura de Taft.

Se supone generalmente que el Presidente Roosevelt desea que Mr. Taft le suceda en la Casa Blanca, de modo que la actitud del Senador Foraker está en contraposición, á ese respecto, con los deseos del Presidente Roosevelt. En un reciente discurso pronunciado por el Senador en Cantón, hizo una declaración de independencia, expresando claramente su derecho como Senador y libre ciudadano americano á pensar por sí mismo y obrar en política como considere mejor. El Senador Foraker es hombre fuerte é inteligente. Su actitud ejercerá de seguro gran influencia sobre la situación política de los Estados Unidos.



HON. J. FORAKER

OBSERVACIONES

A la vida en general, puede en justicia aplicarse la frase que emplean algunos jugadores de manos después de una suerte difícil: "Señores, aquí no hay más trampa que la necesaria".....

La vida es por esencia engaño, entiendese la vida en el seno de la civilización. Oí contar una vez, que en una familia israelita, uno de los hijos engañaba frecuentemente á los otros, por lo cual los hermanos iban á quejarse al padre; y ahora viene lo bueno: el padre siempre le daba la razón al engañador, y nunca á los engañados; obrando de este modo muy cuerdate, pues así, los otros, irían despertando poco á poco, afinándose sus facultades para la lucha.

¿Estará llamada la raza amarilla á suplantar á la blanca? En toda Europa, se observa un decaimiento, una postración invencibles: carencia de ideales; petrificación, si cabe la palabra; todo lo cual, en el caso de una guerra, con los catalépticos—pero la catalepsia pasa—Estados asiáticos, restaría fuerzas, muchas fuerzas; ya se vió en Rusia.....

En la Villa Borghese en Roma, la estatua de Goethe me produjo una impresión que nunca olvidaré: De pie, con la augusta cabeza envuelta en un halo de indefinible luz, el Poeta parece dar órdenes á la misma Naturaleza.

Todo hombre intelectual, es en el fondo de su temperamento un nihilista, y lo es, porque el conocimiento, en realidad es la nada. Saber, es ser consciente en lo que para los otros, para la mayoría es la nada. Por eso, la Metafísica, es según la definición del genio inmortal de Danzig: "Como una cima sobre los Alpes. Al llegar allí, quien haya tenido el valor temerario de llegar, se encuentra solo; todos le han abandonado en el camino, pero en compensación, tendiendo la mirada á su alrededor, podrá contemplar el límpido cielo" A su alrededor, el límpido cielo, es decir: nada. Eso es el conocimiento, el cual siempre resta, nunca suma; y al llegar al Genio, ya ha restado tanto, que nada queda, como no sea la luz resplandeciente, que vivifica y alumbrá el Mundo.

"Procure ser en todo lo posible, el que ha de re- preder, irrepreensible", dice el refrán español; y el proverbio japonés: "En estanque de aguas muy limpias no pueden vivir los peces"; cerca de un hombre demasiado exigente, no pueden vivir los otros hombres.....

A muchos hombres les impide realizar algún proyecto que requiera años para su cumplimiento, el temor á la muerte; y esto es así, porque no han llegado á darse cuenta, que la muerte es el centinela impenetrable que nos da el alto, igualmente si vamos cargados con algún equipaje, que si no llevamos ninguno.

Yo creo, que entre todas las pasiones, la cólera señala, marca el ascenso, y la lujuria el descenso, lo mismo en un individuo que en una nación.

El modo de ser de una raza, no llega á conocerse por más que se viva en contacto con ella muchos años, si durante ese tiempo, algún acontecimiento imprevisto no ha puesto de manifiesto, exteriorizado el *ser real*, que duerme en lo interno, lo mismo de una raza que de un individuo.....

La superioridad del hombre en el orden espiritual, está en razón directa á la proporción ó medida en que gradualmente va pasando de actor á espectador en el gran drama del Universo.

Realmente, no sé que es más repugnante, si el *dogmatismo religioso* ó el *dogmatismo antireligioso*, que con aires de suficiencia, pretende, con la arrogancia de la ignorancia, negar cuanto corresponde al reino espiritual que llamó Jesús; cuyo reino de hecho existe, y dentro del cual se mueve nuestro espíritu.

Hay un estado psicológico especial, causado por una máxima tensión intelectual y volitiva, cuyo estado es tan desagradable, más aun, tan insufrible, que solo puede calmarse, atenuarse por el sentimiento, el

que actúa entonces como un tónico. El sentimiento en ese caso especial, es al cerebro, lo que el rocío á las flores.

* * *

“Instruir deleitando”, es una frase exacta siempre que se trate de conocimientos vulgares: los distintos temas que abrazan las varias profesiones; pero es lo cierto, que los conocimientos profundos de orden teológico, psicológico, *son dolorosos*, en el curso de su adquisición, de su aprendizaje; y es así, porque tales, no son cosas que pueden depositarse en la memoria para recordarlas después, sino algo que se grava en el espíritu, haciendo su luz, si cabe más resplandeciente: despertando el fuego secreto, que vivifica y renueva todo lo que es material.....

* * *

Un régimen social basado estrictamente en la desigualdad y gerarquía natural que existe entre los hombres, sería el mayor triunfo de la justicia sobre la tierra.....

M. RODRÍGUEZ ÉMBIL.

* * *

EL SECRETO DEL EXITO

CONOCÍ á Marcio en Nueva York, hará cosa de dos años; no sé si por asociación de sentimientos simpáticos ó por comunidad de ideas, tal vez por ambas cosas á la vez, pero lo cierto es que intimamos muchísimo y pronto llegamos á ser grandes amigos. Entonces él no era más que una medianía, un actor dramático de cuarto ó quinto orden; sin *genio*, sin arte, sin talento para la escena. Entre nosotros le hubiéramos llamado un *cómico de la legua*, un saltimbanqui.

Marcio no participaba de teorías rancias; no creía en la fatalidad, ni en el destino; lo supernatural dentro de lo mundano le parecía absurdo; la casualidad era para él un soberbio disparate; la *mala sombra*, la *desgracia*... ¡bah! ¡Esos eran cuentos de brujas; pura superstición, ignorancia! Todo tiene su motivo, su causa originaria, su razón de ser. Él decía que el presente es la resultante del pasado y que el porvenir depende estrechamente de lo que hacemos ahora. Si él no pasaba de ser un *cómico de la legua* era porque seguramente no valía para más, al menos por el momento; más adelante... ¿quién sabe?

Lo esencial era sugestionar al público; hinoptizarlo, para que aplaudiera frenéticamente y aclamase al *ídolo*. ¿Pero cómo se conseguía esto? ¿Con la *buena suerte*? ¿Con la *buena sombra*, con *fortuna*? ¡Cá, hombre! Y Marcio soltaba la carcajada, como si quisiera aguijonearse á sí mismo con sus burlas.

El sabía que el éxito es un ídolo ante el cual la humanidad se postra de rodillas. Un hombre de éxito es un dios á quien se rinde culto, un ídolo á quien se adora. Pero, ¿por qué la humanidad hace eso?

Marcio no lo ignoraba: las generaciones paganas adoraban á sus dioses porque los consideraban superiores, por encima de la vulgaridad mundana. No hay nada más torpe que suponer al mundo rindiendo homenaje á los imbéciles. Los necios y los ignorantes no cuentan para nada; su misión no es otra que la del mono: imitar. Esos jamás fueron ídolos; la humanidad los desprecia.

El *cómico de la legua* aceptaba como un hecho positivamente cierto que en todo hombre *bien organizado* existen vivas y latentes todas las *capacidades* necesarias para embrionar el éxito ó para determinar el fracaso; la cuestión se reducía para él á desarrollar las facultades favorables á su propósito y exterminar las

que pudieran obstaculizarla. El *quid divinum* estribaba en no equivocarse. Un hombre equivocado es un hombre muerto para el éxito; puesto en la pendiente de la ruina, resbala y se precipita, ya nada puede salvarlo. La chusma lo ridiculiza; y del mismo modo que pudo ser un *dios de idolatría*, se convierte en un objeto de irrisión, de burla, de mofa, de escarnio. Para él no existen consideraciones; sus esfuerzos han resultado estériles; la humanidad está agraviada y lo rubrica en la frente como *inútil*. ¿Qué le importa á ella su buena voluntad? Nada. ¿De qué le han servido á él sus noches de insomnio? De nada. ¿Y sus sacrificios? De nada, de nada! Es la antítesis del éxito; es el fracaso. Para uno es la luz, la inmortalidad, la gloria; para el otro, las sombras, el olvido, la condenación.

Y todo ha dependido de nosotros mismos.

Por eso Marcio se reía.

Un día vino á verme; parecía contento.

—Que hay,—le dije alegremente, tendiéndole la mano—¿Qué me cuentas de bueno?

—Me marchó de Nueva York.

—¿Cómo, te vas! ¿Y para dónde?

—Voy á Rutland; me he contratado de barba con una compañía de nómadas, ¿sabes? *cómicos de la legua* como yo... Te sorprende la noticia?

—Sí, muchísimo.

—¿Por qué?—me preguntó Marcio, extrañado visiblemente.

—¡Toma!—contesté yo.—Porque eso es desviarse del curso natural del éxito... ¿Qué vas á buscar á Rutland, un pueblo de diez ó doce mil habitantes... ¿No habíamos convenido en que no debías abandonar á Nueva York, sino por un centro artístico más importante, París, en donde pudieras aprender más y realizar tu sueño dorado de hacerte un actor eminente?

—Si, es verdad.

—Entonces, ¿por qué vas á Rutland con una compañía de saltimbanquis? ¿Por qué dejas á Nueva York, que es tu mejor escuela en los Estados Unidos?

—Ya verás—me dijo Marcio, mirándome intensamente, á los ojos.—Los hombres somos como los barcos: estamos á merced de las corrientes y de los vientos que soplen; multitud de accidentes imprevistos é inevitables nos desvían de nuestro curso. A veces las tormentas nos echan sobre una playa arenosa, ó nos estrellan contra las rocas de la costa; otras veces chocamos con escollos ocultos, ó nos hundimos en la inmensidad movable de los obstáculos; pero esto no sucede siempre. Cuando perdemos el derrotero, debemos esperar que se despeje el cielo, que salga el sol para tomar la *altura* y enderezar enseguida el *rumbo*. Las desviaciones forzadas por las circunstancias no tienen más importancia que el retraso consiguiente del viaje. Ningún hombre, como ningún barco, puede vanagloriarse de haber llegado en línea recta. Su marcha tiene que ser necesariamente como la de los buques, al igual que las muestran las cartas náuticas de los pilotos: torcida, angulosa; una línea mixta, llena de curvas inverosímiles y absurdas, desde el punto de partida, hasta llegar á puerto. Por eso no debiera sorprenderte que yo vaya ahora á Rutland, un pueblo de diez ó doce mil habitantes, haciendo de barba en una compañía de saltimbanquis. Eso es una desviación forzada por las circunstancias.....

Ya no lo volví á ver más hasta la noche de su éxito incomparable...

Fué en Belasco's; allí mismo, ante aquel público juicioso que escatimó sus aplausos tantas veces á la sublime Maude Adams, á Julia Barlowe, á Sothern, á Sara Bernhardt y al siempre triunfante Novelli...

Marcio estaba inimitable. Zaccani no hubiera po-

dido igualarle en aquella interpretación de la figura colosal de Shylock.

Yo mismo estaba asombrado de su *genio* artístico; se me hacía incomprendible y materialmente absurdo que aquel fuese el *mismo* cómico de la legua, el saltimbanqui, á quien un público menos exigente había silbado tantas veces en aquel mismo drama.

Y es que las obras de Shakespeare tienen eso: son como piedras de toque, para revelar el mérito de los actores trágicos; no los salvan, no se levantan por sí solas; es necesario que ellos valgan para que no resulten mamarrachos ridículos, indignos del público que conoce sus tesoros.

Y Marcio rayaba á una altura imponderable; su valor intrínseco como artista cruzaba por encima del de todos los príncipes de la escena.

El público estaba hipnotizado y aplaudía frenéticamente, aclamando al *ídolo*...

Aquello era el *éxito*.

¿Cómo lo habría conseguido Marcio?

Sus teorías eran ventajosas, sí; pero no eran más que ideas abstractas, casi inaplicables. El secreto de su éxito debía estar en otra parte. Y Marcio estaba seguro de él, porque pocos momentos antes, en el vestíbulo del teatro, me había dicho: Ya verás, ya verás! Te convidó esta noche á celebrar mi éxito! Iremos á Sherry's, después de la representación.

Cuando cayó por última vez la cortina, corrí á la escena y lo encontré todavía con el traje de Shylock. Su *camerino* estaba lleno de gente encopetada, de artistas, de amigos; todo el mundo lo felicitaba, todos lo abrazaban.

Al verme, Marcio se abrió paso por entre aquella muralla de aduladores y de idólatras.

—¿Qué tal?—me preguntó parandóseme delante.

—¡Bravo!—contesté yo, batiendo mis palmas.

Los imitadores aplaudieron también.

Marcio y yo nos abrazamos.

Una vez en la calle no pude resistir al deseo de preguntarle:

—¿Qué has hecho, dime, cómo te las has compuestas para alcanzar un éxito tan grandioso y extraordinario como el de esta noche?

Él me miró intensamente, á los ojos, al igual que otra vez, cuando todavía no era más que un saltimbanqui y como si de pronto recordara alguna cosa:

—Vamos á casa—me dijo empujándome cariñosamente al interior del carruaje que nos esperaba.

—¡A casa!—repitió dirigiéndose al lacayo, mientras cerraba éste la portezuela.

Aquel brillo deslumbrante de Broadway á aquella hora y al través de los cristales del coche me parecía un reflejo encantador del éxito: luz, mucha luz; sedas, joyas; mujeres hermosísimas, amor, admiración... todo mezclado en el derroche glorioso de la calle!

Cuando llegamos á casa de Marcio, nos encaminamos directamente á una habitación lujosamente amueblada. En uno de los testers principales había colgada una gran cortina blanca, y frente á ella un gabinetillo formado de colgaduras de peluche verde con un agujero á la altura de dos metros, poco más ó menos.

—¿Qué es eso?—pregunté á Marcio, lleno de curiosidad.

—Ya lo ves—me dijo; útiles que necesito. Ahora voy á dejarte á oscuras, no tengas miedo, fijate bien en esa cortina blanca y... ¡ya verás!

Enseguida quedamos en tinieblas y á los breves instantes se fijó en la cortina blanca un foco luminoso; aquello era un cinematógrafo.

La película no se hizo esperar; al poco rato surgieron rápidamente las primeras escenas de "El Mercader de Venecia". Y aquel era Marcio, Marcio el *có-*

mico de la legua, el saltimbanquis, interpretando á Shylock; no era el Marcio que había sido aclamado *ídolo* hacían no más un par de horas en Belasco's; era una medianía artística, un actor dramático de cuarto ó quinto orden que echaba á perder lastimosamente la concepción maravillosa de Shakespeare.

De pronto oí la voz del gran artista:

—Fíjate, Laureano, fijate bien; mira ese gesto que viene ahora... ¿lo ves? Eso destruía todo el efecto de la escena... mira, mira ese ademán que hago este momento... Fíjate en esa actitud ridícula, fijate en esa mueca torpe... ¿lo ves? ¡Imposible... imposible! El público no podía aplaudirme... ¿Comprendes Laureano? Ahí tienes "El Secreto del Éxito..." Míralo, míralo... ¿Lo ves?

Y cuando brindábamos en Sherry's por el éxito de Marcio, al apurar el champagne, me parecía ver escrito en el fondo de la copa:

¡Estúdiate á tí mismo!

PEDRO CAPÓ.

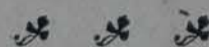

El verdadero objetivo de la educación consiste no solamente en obligar á los hombres á hacer el bien, sino en hallar placer en hacerlo; no solo en ser puros, sino en amar la pureza; no solo en ser justos, sino en tener sed de justicia.

J. Ruskin.

¡Es extraño! El hombre se revela contra el mal que recibe de fuera, de los otros, contra el que nada puede, pero no lucha contra el mal que está en él mismo, aún cuando sabe que puede hacerlo.

Marco Aurelio.

LAS GRANDES CABEZAS

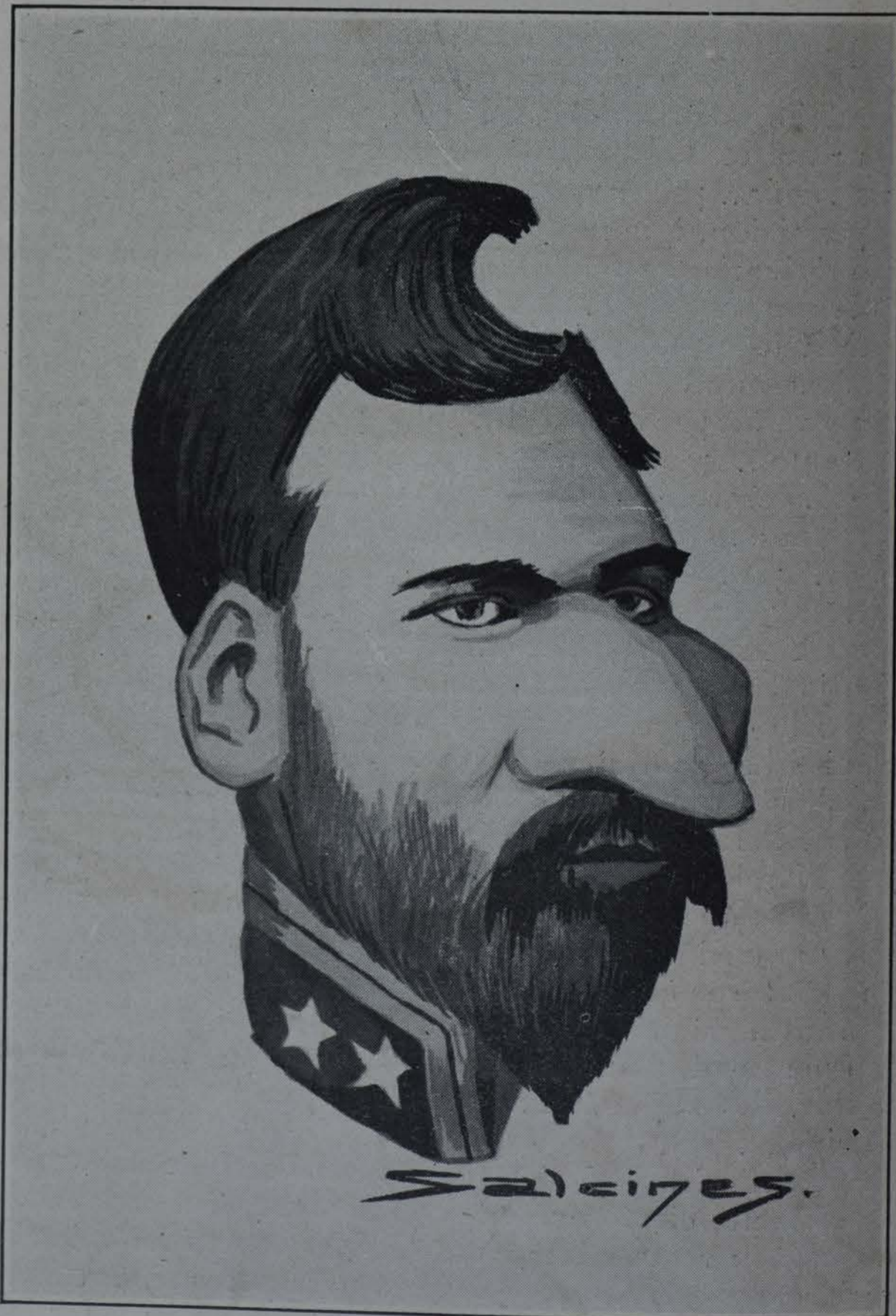

La de un Gobernador: Gral. Núñez.



"ORO"

VERSOS DE ENSUEÑO

MISIVA

A Federico Uhrbach.

Poeta y Caballero:

Una mano femenina, sedaña y perfumada, puso entre las mías, como donosa encomienda, vuestras rimas sonoras y galantes. Ellas llegaron á mí como fresco manojo de flores primaverales. Y yo aspiré con delicia el hálito embriagador del verso aristocrático.

"¡Oro!" ¿De cuántos quilates?

.....No se puede aquilatar el áureo metal de vuestra dulce poesía.

Hay minas maravillosas en el oculto ccrazón de los poetas, donde tiembla el laud de vibrantes cuerdas. Hay destellos luminosos en las células cerebrales del artista.

Y hay en "Oro" bastante materia maleable para formar infinitas láminas donde la musa del arte y del amor trazar pudiera con firísimo buril todas las bellezas del ensueño.

Y es tan dúctil ese "Oro" que, forjado en sutilísimos alambres, de trasmisor sirviera para llevar á corazones sin cuento la sublime aspiración, el santo anhelo, de un lejano ideal, casto y hermoso.

En estas páginas blancas, que sólo debieran hojear manos ducales, lo más grande, lo más tierno, es el vago misterio de un espíritu enigmático que flota entre las brumas; es el alma del donoso caballero, que murió en una dulce alborada perfumando sus labios con el nombre de aquella pálida musa adorada gentil de la "cabecita bruna."

Gracias mil por el poético envío y soy vuestra affma., S. S.

ROSALÍA CASTRO.

s/c.—Habana.—1907.

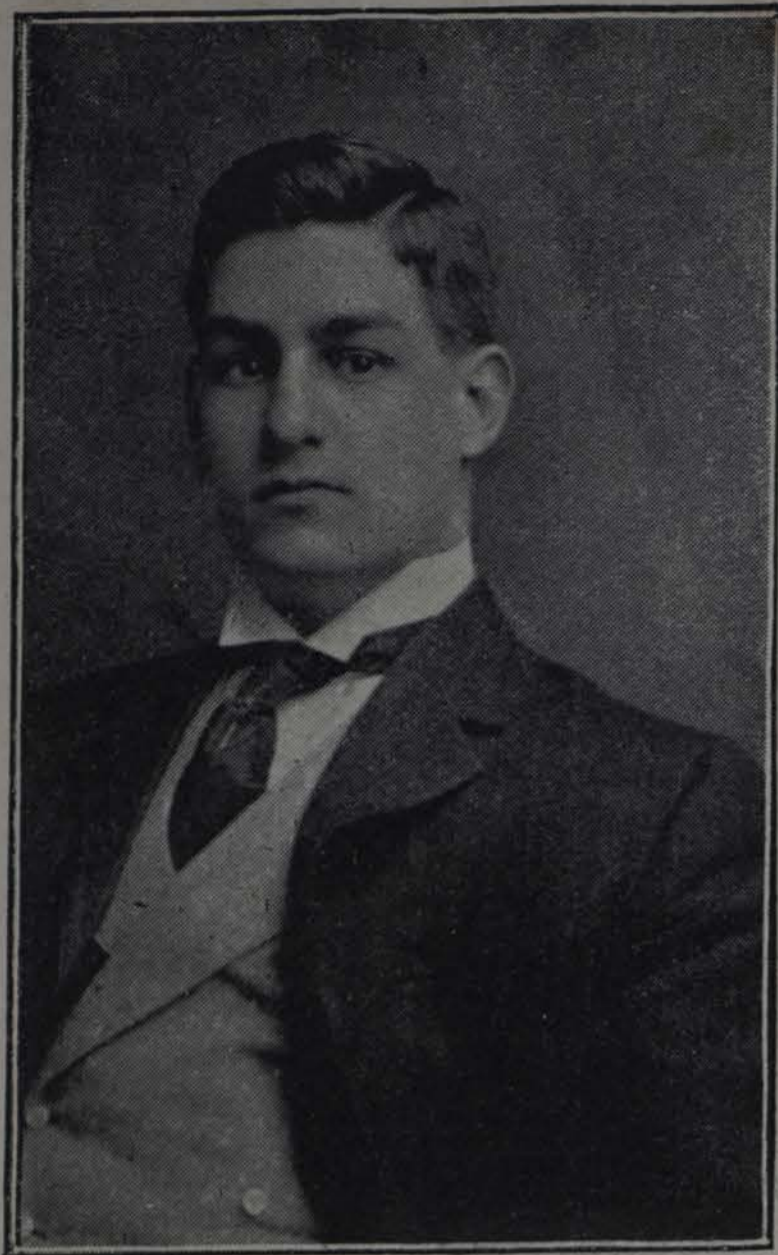

Eladio A. Martínez y Hedesa

Con gusto publicamos el retrato de este ingeniero cubano, joven de vasta cultura que después de brillantes estudios en el extranjero, ha vuelto á su patria dispuesto á contribuir con sus trabajos á su mayor engrandecimiento.

Cursó la carrera de ingeniero civil en el Renselaer Polytechnic Institute, de Nueva York, habiéndose distinguido por las altas notas obtenidas.

Auguramos al joven ingeniero un brillante porvenir.



TEATROS

EN LA ciudad de México se ha estrenado una obra titulada "El Mañana", cuyo autor es el Sr. Alejandro Cuevas, mexicano.

Franco ha sido el éxito, al decir de la prensa mexicana. La obra es tendenciosa, de una moral que conviene tanto á México como á Cuba. Por esto me permito copiar aquí un extracto de su argumento:

"Doña Guadalupe tiene tres hijos, una muchacha, Angelita y dos hombres, Natal y Guillermo; es una buena madre, una buena madre en el fatal sentido erróneo con que el divino calificativo se prodiga á las madres mexicanas, á nuestras madres; una madre que no se preocupa de otra cosa que de dar gusto á sus hijos. Para ello la ayuda una cuantiosa fortuna que abandonada á administradores malvados y despilfarrada en necios lujos y en mal entendidas caridades merma, merma con la impasibilidad del tiempo

y llega á extinguirse, á agotarse del todo.

El administrador ha dejado la hacienda reducida al casco; pero debajo de la hacienda hay una mina, una mina de que da oportuno aviso á doña Guadalupe un fiel servidor en los momentos en que los hijos de doña Guadalupe se sienten más felices y más ricos. No hacen caso: "mañana verán, mañana denunciarán" y esa mañana nunca llega, lo que llega en su lugar es un americano, Sam Searcher, que denuncia la mina y se queda con ella. El americano es generoso y ofrece á la familia pagar á su acreedor hipotecario y entregar además cuarenta mil pesos. Natal, Guillermo y Angelita aconsejan á la madre que acepte. Natal y Guillermo creen rehacer la fortuna perdida con la suma que el yankee les entrega; pero ni uno ni otro saben trabajar; Natal es una alma hermosa, un soñador que espera realizar portentos en la mecánica; Guillermo un tarambana, un señorito ocioso que en sus vicios gasta aquella suma.

La familia tiene que ir á habitar una vivienda miserable.

El americano se enamora de Angelita, á quien al saberla pobre, ha abandonado su antiguo novio y ella para salvar á la familia acepta el cariño de Sam Searcher; al saberlo Guillermo el ocioso festeja la conducta de su hermana, exclamando gozoso "¡Bravo! es decir que mañana seremos otra vez ricos, mañana..." á lo que responde doña Guadalupe, con profética solemnidad: "Mañana, el extranjero será el amo en nuestra casa."

"La gente seria", zarzuela estrenada en Albisu, es obra bastante pesadita. El título de la zarzuela, debía ser "La gente hipócrita," que á ésta es, y no á la seria, á la que trata de ridiculizar la obra.

El jueves se estrenó "La vida alegre," la zarzuela que la censura mandó á retirar.

El beneficio del apreciable actor Eduardo Arozamena efectuóse el miércoles, obteniendo el beneficiario muchas palmas, pruebas inequívocas de las simpatías de que goza.

Consuelo Baíllo se esmeró en "El Barbero de Sevilla." María Conesa deleitó al público con sus bailes y *couplets*.

En "La noche de Reyes", puso de manifiesto Arozamena sus grandes facultades para el género dramático.

*
* *

Han comenzado á regir en el *Nacional* los precios populares: 50 centavos entrada y luneta!

La compañía Burón-Casado se ha propuesto conquistar al público habanero, y lo consigue.

Muy pronto se pondrá en escena el drama shaspeareano "Otelo ó el Moro de Venecia."

*
* *

En *Actualidades* se estrenaron las películas "La leyenda del polichinela" y "La vida del Marino."

Para hoy, sábado, está anunciado, salvo accidente, el debut en el teatro *Martí* de una compañía de opereta americana.

FRUCTIDOR.

LA ACTUALIDAD CRONICA

La Habana es un horno.

Pasamos un verano de fuego.

¡Pobrecitos habaneros los que nos vemos condenados á pasar el verano dentro de la ciudad!

Gracias á que tenemos un Malecón cuyas brisas refrescantes nos compensan por la noche y al caer de la tarde de la aniquilante temperatura diurna.

Lo extraño es cómo en estos rigurosos días de verano se ve tan poco frecuentado aquel lugar delicioso.

Cualquier diría que los habaneros ignoran lo mejor que tienen.

Fuera de los días de retreta, el Malecón está desierto; y aun en tales días la concurrencia solo llena los alrededores de la glorieta. Lo demás, ó sea todo el Malecón desde Miramar á San Lázaro, vese casi solitario, salvo algunos contados transeuntes que por allí ambulando asustados de su atrevimiento.

Y la verdad que ese retraimiento es inexplicable. Porque hay allí atractivos suficientes para llamar á la gente: espléndida luz, buen pavimento, hermosos edificios, y sobre todo, la fresca brisa mari-

na y el espectáculo poético y fascinador del mar.

¡Honremos á nuestro mejor paseo, habaneros!

*
* *

Satisfecho debe estar el *Casino* de su primer matinée.

La glorieta de la playa de Marianao se vió invadida de una concurrencia elegante y distinguida.

La albura de los trajes, prestaba grato encanto á la fiesta.

Algunos nombres:

Hortensia Azcarreta, Dulce María Fernández, Laura Plá, Josefina Lezama, Gloria Torres, María Arjona, Margarita García Vieta, Amada Hernández, Amparo y Consuelito Belt, Nena García Vieta, Adelita y Asunción Rodríguez, Estela Hernández, Fernanda Pons, Julita Fernández y Herminia Garrido.

*
* *

Hermosa fiesta artística la celebrada la noche del lunes en los salones del "Conservatorio Nacional de Música."

El Sr. Antonio Caballero obtuvo merecidos aplausos en la ejecución de las piezas musicales con la "viola de amor". También fueron muy celebradas las señoritas Belén Martínez y Consuelo de la Torre por sus brillantes ejecuciones en el piano.

Selecta fué la concurrencia, figurando en ella las señoras Amelia Blanco de Fernández de Castro, Felicia Mendoza de Aróstegui; de la Torre, de Rayneri, de Palacios, de Boissier y de Rivera. Y las señoritas: Carmen Aróstegui, Angelina Rivera, Blanquita Fernández de Castro, "Nena" Alegret, Hortensia Bravo, Elisa Morales, Ernestina Gispert, María y Justina Monteagudo, María Palacios, Blanca Lluy, "Lily" Sánchez, Blanca Rosa y Rosa Blanca de la Torre, Matilde Blanco, Blanca Boissier, Carmen Rodríguez, Consuelo de la Torre, Belén Martínez y Estela Montero.

Como obsequio de un bautizo, recibí una elegante tarjeta, que dice así:

"He aquí la buenaventura que le dijeron á mis padres Manuel Fernández Valdés y Concepción Roig y Soler la víspera de mi nacimiento: "Mañana 15 de Julio de 1906, tendrán ustedes un niño que Enrique será: un niño muy risueño y muy simpático."

En efecto; ese día nací y mis padres acordaron que me apadrinaran, para hacer mi ingreso en la Iglesia Católica, mis queridos tíos Buenaventura Roig y Rovira y Dolores Roig y Soler, los cuales, por estar ausentes, otorgaron poder bastante á dos familiares míos, Antonio Castellanos Uberto y Dolores González Colina, quienes me llevaron ante el Cura Párroco de la Iglesia del Santo Angel en esta ciudad el día de la fecha, 14 de Julio de 1907, ó sea el día de San Buenaventura, en honor y recuerdo de mi padrino.

Recibí las aguas del bautismo bajo los nombres de Enrique Guillermo de Jesús para servir a usted."

El hogar de nuestro buen amigo Manuel Fernández Valdés y su distinguida esposa, cuenta, pues, con un nuevo cristiano, otro ángel que Dios quiso enviarles para su mayor dicha y felicidad.

Otro bautizo. Se efectuó el domingo último en la Catedral.

Fué por partida doble, pues recibieron el agua bautismal dos preciosos niños, hijos de los esposos Petra Cicero y Venancio Verguizas.

Los nuevos cristianos recibieron los nombres de Everardo Antonio del Corazón de Jesús y Angela Amelia Herminia.

Fueron apadrinados por las señoritas Clementina y Herminia Saco y los señores Everardo Acevedo y José M. Sandulfo Alonso.

Una boda simpática se efectuó el sábado pasado en la iglesia de Jesús María. Contrayentes: Srita. Vicente Aneiros y Hernández y el Sr. Rogelio Faña y Rivero.

Apadrinaron la boda la señora Josefa Rivero, madre del novio, y el Sr. Andrés Aneiros, padre de la novia.

Como testigos, actuaron los Sres. Jorge Tamayo y Carlos Rosquín.

Eterna dicha para la feliz pareja.

Otra boda, que se efectuó el jueves en la iglesia del Santo Cristo.

La Srita. Amparo Martín y Cobo y el Sr. Ernesto Ponce de León diéronse el dulce sí ante el ministro del Señor.

De *Florimel*, que en asuntos de bodas suele estar bien informado:

Dos bodas próximas á realizarse: La del apreciable joven señor Ricardo Rodríguez Olivares y la bella señorita Sara Hernández y Ayala.

Y la del distinguido empleado de los Ferrocarriles Unidos de la Habana, señor Eduardo Delgado, con la encantadora señorita Francisca Robbio.

Para fines de Agosto tendrá efecto el matrimonio de la distinguida señorita María Teresa González y el Sr. Eugenio Barbero.

Mi estimado amigo Homero Serís, inteligente reporter de *La Discusión*, ha recibido otro rudo golpe.

Enlutado todavía su corazón por la muerte de su amantísima madre, ha recibido estos días la tristísima nueva del fallecimiento en Canarias del autor de sus días.

¡Pobre amigo! De todo corazón me asocio á su dolor.

En la mañana del domingo 28 fueron conducidos á su última morada, los restos mortales del que en vida se llamó Francisco Cabrera y Rodríguez, padre ejemplar y amigo servicial.

Enviamos nuestro sentido pésame á su desconsolada familia y especialmente á su hijo político el Sr. Carlos Tró y Sánchez, estimado amigo nuestro.

Como se verá, por el anuncio que publicamos al final de la crónica, hace algún tiempo se ha establecido en el céntrico local Galiano 59 y Neptuno 60. (antiguo teatro "Cuba") un Garage Parisiense, á cuyo frente se halla el Sr. Girón Soler y cuya mejor recomendación está hecha, con decir que dicho señor ha estado ocho años al frente de uno de los departamentos de la importante casa de automóviles Francesa Mors y haberse conferido la representación exclusiva en esta República.

Días pasados, al hablar de las reformas introducidas en su gabinete dental por nuestro amigo el Dr. Orosman W. López, hubo de confundir la dirección el cajista que compuso el suelto, cambiando el domicilio.

El gabinete del Dr. Orosman está establecido en Obispo 113, altos, frente al establecimiento "Versailles."

Muy en breve tendrá efecto en la iglesia de Monserrate, la boda de la bella señorita Celia Cepero y el señor T. R. Almeida, distinguido compañero en la crónica.

La Sra. "Charito" Armenteros de Herrera, ha trasladado su domicilio de Carlos III núm. 209 á la esquina de Franco.

NUESTRO REGALO

Verificado el sorteo, ha sido agraciado con el premio de Julio, consistente en la obra en dos tomos "Viajes al Polo Sur", el Sr. Justo Hurtado, de Trocadero 9.

En el próximo número anunciaremos el regalo de Agosto.



Vicente Query Plá

El gracioso niño que con su carita simpática y remonona engalana esta página, saturándola del perfume delicado que sólo emana de los botones de la infancia, es hijo mimado con justicia de nuestros estimados amigos el Sr. Nicolás Query y su señora esposa Magdalena Plá de Query y nieto de nuestro colaborador "Ivan Clepet."

Con el poder omnímodo con que los ángeles descendiendo del cielo, han de reinar, por fuerza, sobre las cosas terrenales, el lindo *Vicentín* avasalla voluntades y corazones, siendo en el hogar algo así como un extraño *Czaridolatrado* por los súbditos y sostenido para siempre en el poder por la fuerza inquebrantable del cariño.

Un millón de besos á ese poderoso y pequeño soberano, para el cual haríamos un acopio del mayor número de dichas que pueda el mundo brindarnos, colcándolas á sus diminutos pies.

Especialidades higienicas para la boca.

HAVANA DENTAL CO.

Listerseptina Kalish, Pasta-Havadenta
Cepillos dentales. Cepillos ingleses . . .

O'REILLY 85
TELEFONO 518

REVISTA DE IMPRESOS

El Triunfo. Hemos recibido el prospecto del diario político que con dicho nombre ha comenzado ya á publicarse. Defiende la candidatura del General José Miguel Gómez para Presidente de la República. Bien escrito y comedido en el lenguaje, será sin duda un poderoso factor en la propaganda de la política del ilustrado general. Nuestra bienvenida al colega, á cuyo saludo correspondemos.

Ordenanzas de construcción. Hemos recibido un ejemplar de la obra que así se titula que es una nueva edición anotada y comentada por D. Aurelio Sandoval, Ingeniero civil. Indispensable á los empleados de los Consejos Provinciales, Ayuntamientos, Obras Públicas, Audiencias y Juzgados, á los propietarios, á los industriales y á todo el que construya en la población ó en el campo, \$1-50. M. Ricoy, Obispo núm. 86.—Habana.

La Farmacia Cubana en Crisis, por el Dr. Antonio Feijóo Sabucedo. Folleto de cuarenta y cuatro páginas. Imp. "El Oriente". Bayamo.—El autor expone las causas á que obedece la decadencia de la clase farmacéutica en Cuba é indica los remedios para evitarla. Este folleto se halla de venta en la Habana en la imprenta de Rambla y Bouza, al precio de veinte centavos el ejemplar.

La Segunda Colonia Escolar. Enero y Febrero de 1906. Por Domingo Villalobos B. Memoria presentada al Comité Organizador de la Sociedad "Colonias Escolares de Vacaciones." Folleto de ochenta y dos páginas. Santiago de Chile. De la lectura de esta memoria, despréndese los grandes beneficios de las colonias escolares de vacaciones, que con gran éxito vienen llevándose á la

práctica en la progresiva república chilena.

Comercio exterior. Segundo semestre de 1905 y año de 1905. Publicación de la Sección de Estadística General de la Secretaría de Hacienda. Imp. "La Habanera" Habana.—Trabajo estadístico muy completo, de positivo interés para estudiar el estado y desenvolvimiento económico del país. De la comunicación oficial tomamos los siguientes datos: Durante el año de 1905 el comercio de la República, alcanzó la suma de \$215 millones quinientos un mil, en esta forma:

Importación: \$103,221,000.

Exportación: \$112,280,000.

Estas cifras acusan un aumento de 20,385.000 pesos en la importación y de 22,302.000 en la exportación, ó sea un exceso de 42,687.000 sobre el año anterior en el valor de la importación y exportación reunidas.

¡QUIEN SABE!

Falleció el doctor Tirado, que al tiempo de practicar la autopsia de un operado por él mismo, inoculado vino su fin á encontrar.

Por lo que dice la gente —y yo lo tengo por cierto— que ha sido seguramente, la *venganza* del paciente cuando vió que *estaba* muerto.

ALEJANDRO DE JUAN.

Pildoras Purgativas LE ROY

Farmacia COTTIN, yerno de LE ROY

PARIS — 51, Rue de Seine, 51 — PARIS

Exigir en cada frasco el sello de la Union de los Fabricantes y la firma al lado del Inventor

GARAGE PARISIEN



S^t CHRISTOPHE NOUS PROTEGE

DE R. GIRONA SOLER

AUTOMOVILES MORS

SIMPLES, - - - - - * *

SUAVES, - - - - - * *

SILENCIOSOS - - - * *

AGENCIA **MICHELIN**

FAROS : PUCELLIER

TELEFONO 1225

La última moda de Paris es la medalla de San Cristóbal, no hay automovilista que no la tenga puesta en su PARE-CROTTE.

Taller de Reparaciones: **Galiano 59 y Neptuno 60.**