

Quince días con los guerrilleros de Guatemala
HABLA EL COMANDANTE CESAR MONTES

LOS FUSILES
HABLAN POR
LOS INDIOS
ENMULCIDOS
DESDE HACER
4 SIGLOS

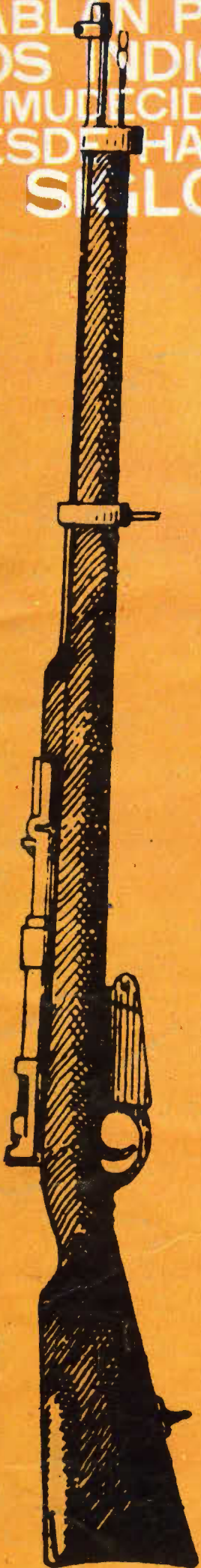

EN LAS MONTAÑAS
LAS GUERRILLAS
CONSTRUYEN
UNA NUEVA
GUATEMALA

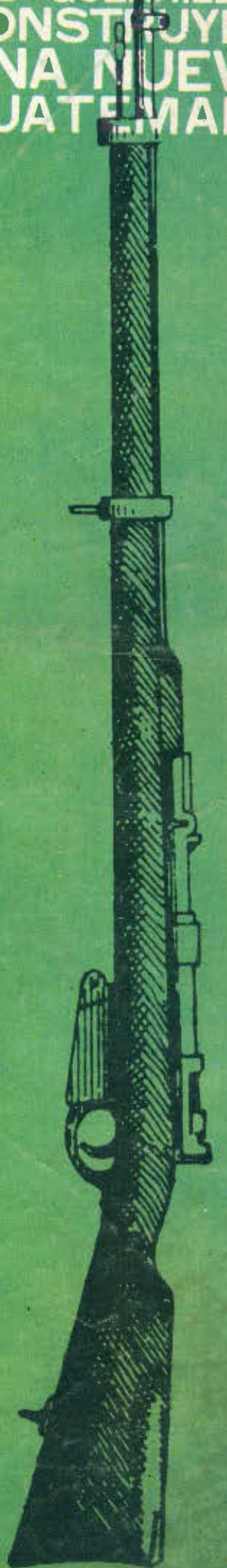

*Círculos Infantiles:
formación de hábitos
correctos de vida, no por
la coerción sino por el
estímulo y la alegría*

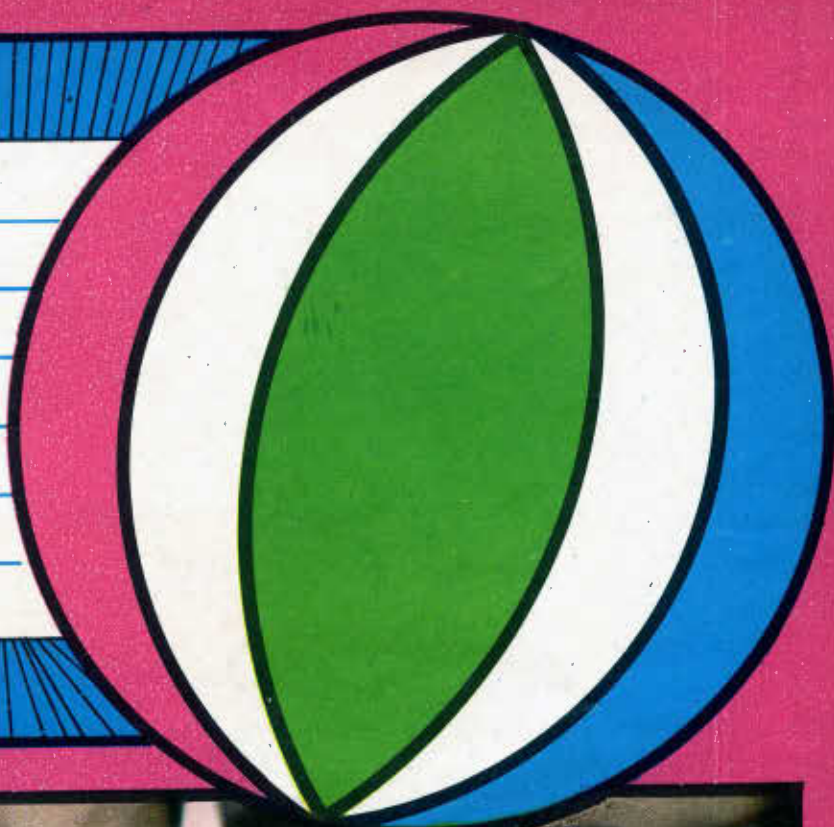

ENTRE PUEBLO Y GOBIERNO

1950

teléfono directo

Por PEDRAZA GINORI

Fotos KORDA

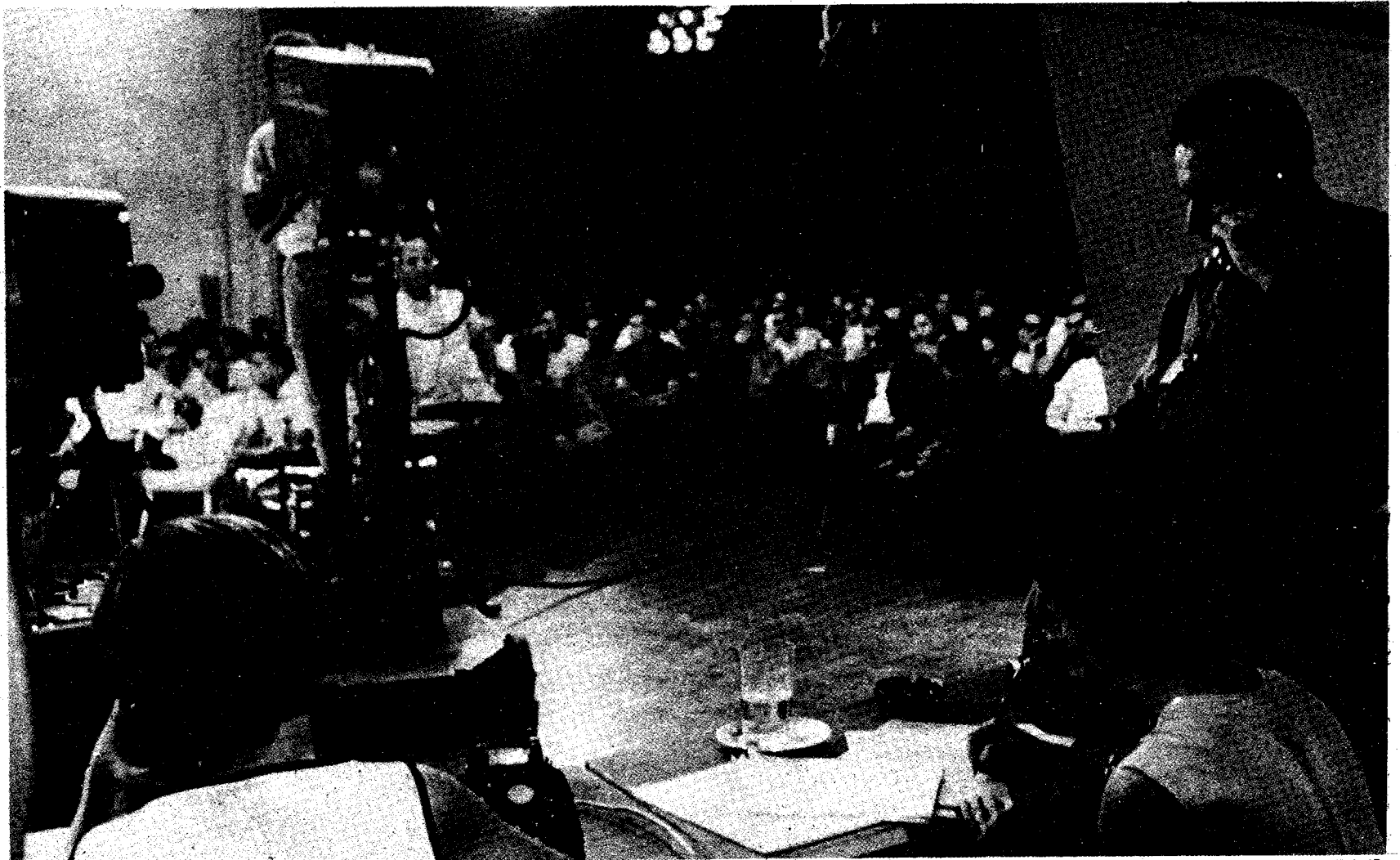

Es un deber imposible de rehuir de todo compañero que esté al frente de una responsabilidad en el Partido o en la administración o en algún organismo político, es un deber imposible de rehuir el de contestar cualquier pregunta que se le haga con referencia a su trabajo, porque creo que el deber de informar al pueblo es parte inseparable del trabajo de dirigir cualquier organismo.

*Armando Hart Dávalos
Secretario Organizador
Partido Comunista de Cuba.*

*La OLAS, el transporte, la medicina,
los planes hidráulicos: el pueblo
quiere saber de qué se trata:
los dirigentes responden.*

Responde el comandante Faustino Pérez, director del Instituto de Recursos Hidráulicos



Control Remoto desde la Ciudad Deportiva. El pueblo hizo preguntas a los atletas que iban a participar en los V Juegos Panamericanos de Winnipeg



Responde Machado Ventura, ministro de Salud Pública





Haydée Santamaría, miembro del Comité Central del Partido habló de la Conferencia de la OLAS

Vaya, otro invento cubano: la forma televisada de la democracia directa

Pasaje rebajado de 8 a 5 centavos. Pregunta: "¿Habrá suficientes monedas de cinco en circulación?" Responde el ministro de Transporte, Faure Chomón



El ministro de Educación, José Llanusa, informa sobre los V Juegos





El pueblo pregunta esta vez a los dirigentes del Instituto de Deportes y Recreación (INDER)

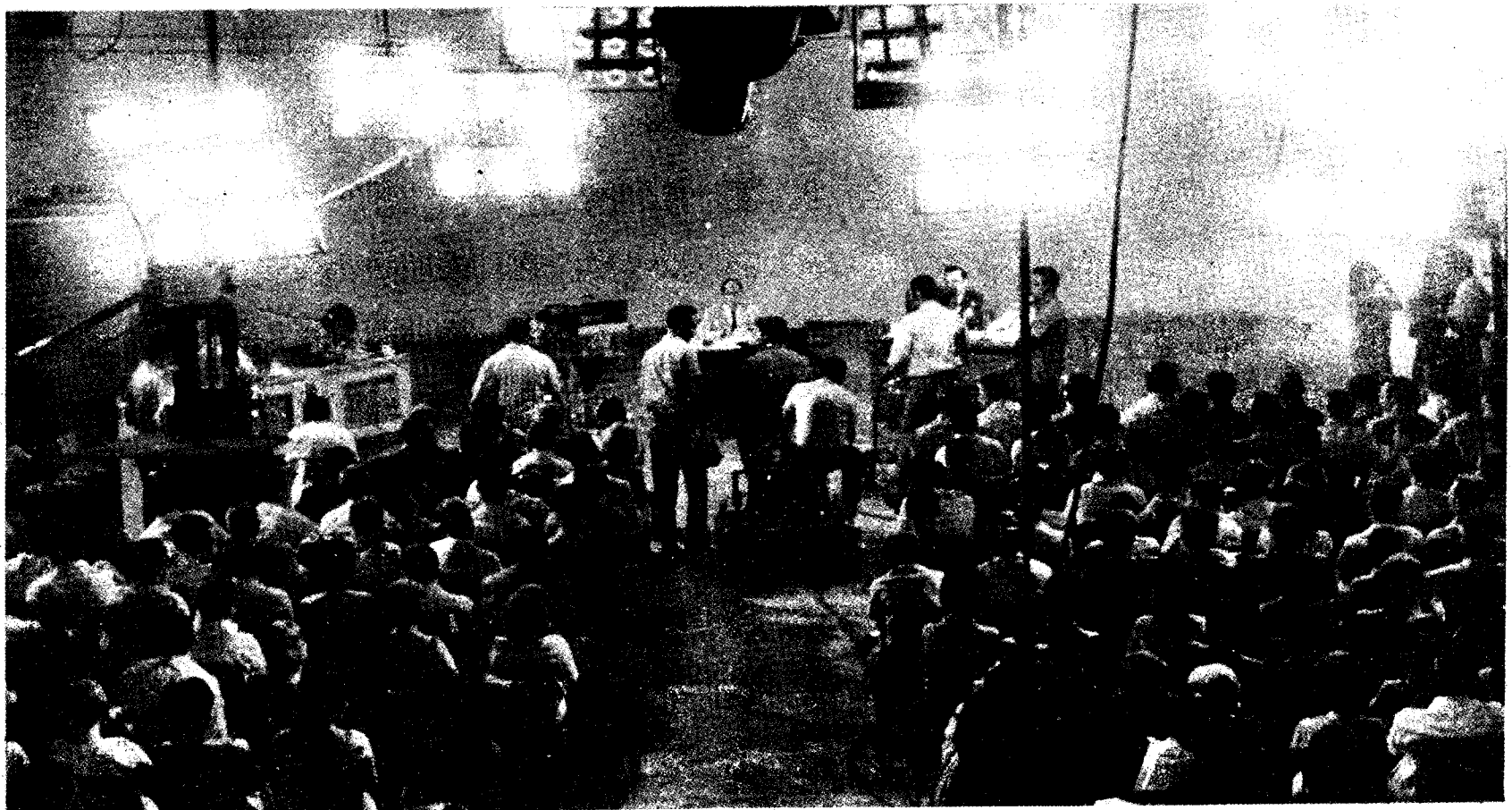

Ficha: "El Pueblo Pregunta", programa de radio y televisión (Radio Rebelde y canal 6) se trasmite cada 15 días a las diez de la noche



32 0501

la tv sirve para algo

Tranquilidad de un viernes por la noche. En familia, sentado en su butaca preferida, usted mira el televisor. Desde hace rato cantantes y animadores luchan contra su somnolencia. De pronto el punto luminoso produce interés. Televidente al fin, usted resulta ganado por algo. En la pantalla ha aparecido un ministro. Está contestando preguntas sobre su actividad. Cualquier pregunta que formule el público desde sus casas. Los teléfonos no se cansan de sonar ni el hombre de contestar. "Esto sí está bueno", piensa usted.

Termina la "tranquilidad del viernes". Su esposa, su suegra, la cuñada comentan una respuesta. Usted opina. La vecina se integra al grupo. En su propia sala se crea un "círculo de interés".

Un momento después usted comprueba que también tiene dudas, inquietudes, aspectos que tratarle al ministro. Levanta el teléfono y marca el 32-0501.

—El Pueblo Pregunta, dígame.

—Oyeme, compañera, yo quiero hacerle una pregunta al compañero ministro.

—Usted dirá.

La telefonista la copia tal y como usted se la dicta. Minutos después su pregunta es respondida. Eso está bien. Pero puede haber más. Si la muchacha al otro lado del hilo considera que su llamada es muy interesante atraerá la atención de los responsables del programa. Es posible que al rato, esté usted recibiendo su respuesta directamente del propio entrevistado, por teléfono y claro, ante las cámaras. En su casa esto traerá más comentarios. Usted será un protagonista de TV. Esa noche todos se acostarán más tarde de lo que acostumbran. "La televisión sirve para algo", dirá su suegra al apagar el aparato dos horas después.

más y mejor información

Aunque en él se ofrecen noticias de gran interés "El Pueblo Pregunta" es mucho más que un programa de información pública. También es verdadero diálogo entre la masa y sus dirigentes. Responde a la necesidad de contacto para enfrentar juntos los problemas y encontrarle soluciones. El pueblo, directamente informado, aporta. El saludable clima revolucionario protege el intercambio entre pueblo y gobierno. Por útil, esta relación es constante. Fluye por mil canales distintos. "El Pueblo Pregunta" es sólo uno de ellos.

Es realmente un programa que tiene todas y ha de tener todas las simpatías de nuestro pueblo y sus dirigentes. El pueblo se hace más fuerte a medida que más y mejor información tiene. Este es un programa que, a medida que se vaya desarrollando, se verá la gran importancia que tiene, puesto que en cierta medida, en cierta forma, llena cierto vacío que había dentro de todo nuestro sis-

tema de información declaró el comandante Faure Chomón, ministro de Transportes, al participar en la emisión inicial.

el gran espectáculo

Ficha. "El Pueblo Pregunta", programa. Transmisión: los viernes, cada 15 días, 10 de la noche. Televisión Nacional Canal 6: cientos de miles de televidentes. Radio Rebelde Cadena Nacional: otros tantos oyentes. Lugar de transmisión: Estudio 19, edificio Focsa, Vedado. Conductora: Mirta Rodríguez Calderón. Camarógrafos: Tony, Piloto, Hugo, Cuevas. Productor: Humberto Bravo. Escritor: usted mismo, si decide preguntar. Este programa no tiene libretista.

"El Pueblo Pregunta" es el gran espectáculo del viernes en la televisión. Desde la primera noche su audiencia ha sido enorme. A lo largo y ancho de Cuba el programa crea gran expectación. El pueblo lo presencia, y protagoniza, tomando parte activa en él. Los temas tratados revisten importancia nacional y las llamadas se producen por larga distancia desde cualquier parte de la Isla. Es frecuente oír preguntas realizadas desde el Interior —Bueycito, Guáimaro, San Juan y Maríñez— aunque como es lógico, la mayoría son de La Habana y sus alrededores.

Una pregunta trae otra. Diálogo directo, sencillo, abierto, el pueblo plantea, inquiere. Una demostración de su desarrollo: en una cantidad apreciable de casos las preguntas vienen acompañadas de sugerencias para resolver problemas.

la mayor conferencia de prensa

En este país en revolución, en plena revolución, a los cubanos nos lucen naturales las cosas más extraordinarias. En Cuba 1967 no es precisamente asombro —mucho interés sí— lo que produce "El Pueblo Pregunta". Esta especie de "conferencia de prensa más grande del mundo". Donde cualquier persona —único requisito: saber hablar por teléfono— puede interpelar a un ministro. La idea no es nueva. Desde el principio, en los primeros años de la Revolución, se estableció la costumbre de que los dirigentes del Gobierno fueran a la televisión. En aquellos programas —"comparecencias" según el lenguaje de TV— se explicaba el trabajo, los planes, el desarrollo de la Revolución. (Estos espacios son frecuentes aún en nuestras pantallas.) Al final de las disertaciones, el público llamaba a la emisora y formulaba algunas preguntas que eran contestadas. Pero esto era complemento del programa. Las llamadas eran pocas.

"El Pueblo Pregunta" es distinto. En su estructura lo principal es la presencia directa del pueblo a través de su participación telefónica. Un guión del programa podría resumirse en 4 puntos:

1. Presentación (minuto y medio)
2. Exposición a cargo del entrevistado (20 a 25 minutos)
3. Preguntas y respuestas (2 a 3 horas)
4. Despedida (1 minuto)

Otros detalles:

El estudio 19, con capacidad para 500 personas, se llena durante las transmisiones. Los asistentes pueden hacer preguntas directamente. En ocasiones hasta los camarógrafos

han preguntado.

Mediante películas es posible que un grupo de obreros formule preguntas desde su propio centro de trabajo. La noche de la transmisión son invitados al programa para que escuchen allí la respuesta.

pequeña, abundante historia

El ICR (Instituto Cubano de Radiodifusión) creó "El Pueblo Pregunta" hace algunos meses. La historia del programa, corta, ya comienza a ser abundante.

El primer día —viernes 16 de junio— la televisión transmitió por la tarde un anuncio. La mención se repitió varias veces. El público respondió inmediatamente. Las llamadas se hacían a los teléfonos del ICR y del Canal 6. Después de las 7 de la noche comenzó a funcionar el 32-0501, directo.

Cuando fueron las 10 p.m. la audición comenzó. Se habían acumulado cerca de 200 preguntas. Otras 400 se hicieron después. Total: 600 en 7:40 horas. 78 por hora. 1.3 por minuto. Los teléfonos, de tanto uso, echaban candela.

Al amanecer, el programa era el comentario del día en todas partes. La prensa dedicó un amplio espacio a reseñarlo.

El tema del segundo viernes surgió inesperadamente. Funcionarios del Instituto Nacional de Deportes y Recreación (INDER) se ofrecieron para comparecer. El director del organismo Jorge García Bango, el presidente del Comité Olímpico Cubano González Guerra y otros 20 dirigentes deportivos estuvieron en el programa. Tema: la participación cubana en los V Juegos Panamericanos de Winnipeg, Canadá. Esa noche, la transmisión se hizo por control remoto desde la Ciudad Deportiva. Más de 5 000 personas ocupaban asientos en el Coliseo. Las llamadas se produjeron desde la mañana. Aun así, el trabajo de las telefonistas fue más cómodo. Las compañeras del INDER "les dieron una mano".

Las más recientes ofertas han estado dedicadas a la Salud Pública —comparecencia del ministro doctor Machado Ventura— y a los problemas hidráulicos —comandante Faustino Pérez, director del Instituto Nacional de Recursos Hidráulicos.

Para informar al pueblo sobre los V Juegos, el ministro de Educación y jefe de la delegación deportiva cubana a los Panamericanos José Llanusa utilizó el formato habitual de "El Pueblo Pregunta". En los dos programas con temas deportivos, calidad y cantidad de preguntas mostraron el amplio conocimiento del cubano en esa materia.

—Como sabe la gente de deportes —comentó alguien en el estudio.

el programa está en la calle

Nilda (alta, pausada) y Rebeca (bajita, de pelo lacio) "manejan" "El Pueblo Pregunta". Su trabajo: "productoras de mesa". Organizadoras, directoras, impulsadoras al máximo de esta idea. No se puede hablar de "El Pueblo Pregunta" sin hablar de las dos. Pero ellas, que no salen jamás en las pantallas prefieren —insisten— en que no.

—Este es nuestro trabajo. No tiene nada de particular. No hables de nosotras.

Ante esto, se habla con ellas y no de ellas

—El asunto del programa lo determina la actualidad, los problemas, las necesidades de la Revolución... en fin, toda una serie de cosas.

—Entre los proyectos del programa está el de crear una sección donde se vuelvan a tocar temas de programas anteriores y se ofrezcan datos concretos sobre el estado actual de los problemas que se trataron.

—Algo que nos interesa mucho son las llamadas de larga distancia. Los compañeros de la Empresa Telefónica nos van a dar más facilidades para eso. Además el ICR pagará el costo de dichas llamadas.

—Sabemos que el programa cumple una función social importante. Eso se palpa en la calle.

al pueblo hay que tratarlo muy bien

Las telefonistas del programa: 6 entusiastas militantes. Consuelo, del Partido. Marta, María, Caridad, Silvia y Mirta, de la Unión de Jóvenes Comunistas. Todas empleadas de la Radiodifusión. Edad promedio: 20 años. Recibieron un "entrenamiento especial" para trabajar en el programa. Duración del curso: 15 minutos.

—Nos citaron para las 7 de la noche. No sabíamos de qué se trataba. A las 7 y 15 ya estábamos recibiendo llamadas.

—Respondí cientos de veces, asuntos distintos. A las 2 de la madrugada me dolían las manos y la cabeza me iba a estallar. Nunca me he sentido más cansada. Ni más satisfecha de un trabajo.

—Esta labor es más dura que tumbear caña.

—Es una gran responsabilidad haber sido elegidas para este puesto. Al pueblo hay que tratarlo muy bien.

Las muchachas no cobran sus "actuaciones" en "El Pueblo Pregunta". Su trabajo agotador, lo cumplen sonriendo.

—Después del primer programa, la gente me reconocía en la "guagua". Yo no sabía dónde meter la cabeza.

nadie sin respuesta

"El Pueblo Pregunta" se desarrolla vigorosamente. Cada semana las llamadas son más. La publicación en la prensa del tema del programa con varios días de anticipación ha dado paso a otro aspecto: el pueblo pregunta por cartas. Cientos de ellas están llegando semanalmente al ICR. Aunque muchas coinciden en los mismos asuntos, para responder todo se necesitaría más horas de transmisión. ¿Qué hacer? El 28 de agosto, el diario Granma (órgano del Comité Central del Partido Comunista de Cuba) comenzó a publicar la sección "El Pueblo pregunta en Granma" donde se contestan las preguntas que por falta de tiempo no pudieron ser evacuadas durante el programa. Nadie quedará sin respuesta.

—Hemos analizado las preguntas —dice Nilda. Casi el 100 por ciento de las dudas se producen por falta de información correcta o por "desinformación". Hay que combatir esto. El programa está para eso. Que nos llamen o escriban.

Y a usted ¿le queda alguna pregunta por hacer?

sólo para jefes

Para los ejecutivos de empresas de TV que estén interesados en crear programas similares a "El Pueblo Pregunta" ofrecemos, completamente gratis, la siguiente guía:

1. Dispóngase de un horario nocturno —es-telar— en una cadena de televisión que cubra todo el territorio nacional.
2. Téngase un estudio "normal y corriente" 3 cámaras, micrófonos, luces, personal calificado, etc.
3. Como escenografía sitúese 2 mesas con sus sillas, 5 cabinas telefónicas, pizarra rotativa. Como fondo un telón.
4. Llénese de público el estudio.
5. Manténgase el programa sin intercalar anuncios comerciales.
6. Consígase que los ministros del gobierno comparezcan al programa y contesten TODAS las preguntas.

NOTA: El programa resulta muy barato de producir y puede aumentar notablemente el "rating" de su tele-emisora.

OTRA: Lo más difícil de coordinar es el punto número 6 sobre todo si en su país no ha triunfado una revolución socialista.

hablar con el ministro

Durante el programa dedicado al transporte llama una señora.

—Mire, actualmente los que vivimos en Regla pagamos 5 centavos al atravesar la bahía en la lanchita y 5 centavos más en la "gagua". Yo quisiera saber si al implantar el nuevo sistema de cobro en el transporte urbano, esto se va a modificar.

—Un momentico, por favor.

Transcurre el momentico.

—Señora, aquí estimamos que su pregunta es muy interesante y el compañero Chomón va a venir al teléfono a contestarle directamente.

—¿Cómo dice? ¿Que el Ministro va a hablar conmigo?

—Así mismo.

—Ay, pero eso no puede ser. Si mi pregunta es una bobería. Yo nunca he hablado con un ministro. ¿Qué le voy a decir? Mire, yo estoy muy nerviosa. Yo preferiría... Lola, ven que voy a hablar con el ministro... Señorita, señorita. Ay mi madre. Señorita...

—Dígame.

—Mire, yo me he puesto muy nerviosa.

—Cálmese. Esto no es nada.

—¿Que no es nada? Imagínese que hasta se me ha olvidado la pregunta.

el pueblo pregunta esto

PREGUNTA (De obreros de la Fábrica de Fertilizantes de Regla). En tiempos atrás hemos tenido problemas con el transporte para poder servir 1 000 toneladas de fertilizantes diarias y que lleguen a tiempo a la agricultura. Por el espíritu emulativo y la comprensión de los 350 trabajadores de la fábrica nuestro compromiso de 1 000 toneladas se ha convertido en 1 300, 1 400 diarias. ¿Podrá el Ministerio en lo sucesivo servirnos el transporte necesario para esta labor?

RESPUESTA (comandante Faure Chomón, ministro de Transportes)

La respuesta —bastante extensa— la basó el comandante Chomón en una emulación entre los trabajadores de la agricultura, de la industria y del transporte.

PREGUNTA (Un obrero)

¿Cómo se resolverá el problema de las monedas de 5 centavos (medios) ya que seguramente, viajando casi un millón de pasajeros diarios en los ómnibus de La Habana los medios escasearán?

RESPUESTA (comandante Faure Chomón)

Estas medidas fueron consideradas por el Ministerio de Transportes de acuerdo con el Banco Nacional y en respuesta podemos garantizarle que se tendrá en circulación todos los medios necesarios.

PREGUNTA (Haydée Santamaría, miembro del Comité Central del Partido Comunista de Cuba)

¿Por qué Cuba no va a competir (en los Juegos Panamericanos de Canadá) en los deportes en que dice no tener chance? Preguntaba si no sería bueno competir.

RESPUESTA (Fabio Ruiz, dirigente del INDER)

Nosotros entendemos por chance tener oportunidad de traer para Cuba algún punto o alguna medalla. Competir en este tipo de competencia como son los Juegos Panamericanos creemos que no es lo más positivo. Cuba ha adquirido un prestigio internacional en deporte, que si vamos a llevar una delegación donde se va a puntear, donde se van a obtener medallas, no debemos llevar una delegación, un deporte específico que creemos que no tiene oportunidad de traer para nuestra patria ni punto ni medalla. Para competir tenemos otro tipo de competencias que es la que marca el desarrollo de nuestro deporte, como por ejemplo, los mismos ciclistas que fueron a la Carrera de la Paz.

PREGUNTA (Varios televidentes)

¿Por qué el compañero Roberto Caminero "Chocolatico" no se encuentra incluido en la delegación de boxeo que va a los Panamericanos?

RESPUESTA (Jorge García Bango, director del INDER)

El compañero Chocolatico, en los últimos Pre-Olímpicos de México no tuvo la mejor actitud allí. Nosotros discutimos con él, se lo criticamos, él lo comprendió. Después en Oriente tuvo otro problema también, se reunió con la Comisión, la Comisión discutió con él y estuvo suspendido por un tiempo... Si, es cierto que Chocolatico fue ganador de medalla de oro en los Panamericanos. También es cierto que le robaron la pelea en Puerto Rico pero ya no era el mismo Chocolatico. Vimos en México que ya no tenía las mismas condiciones físicas ni el mismo boxeo y en el peso en que Chocolatico ganó la medalla de oro va Enrique Regueíferos que si creemos honestamente y si piensa la Comi-

sión Técnica y la Federación de Boxeo que en estos momentos se encuentra en mucho mejores condiciones que Chocolatico...

(Nota: Regueíferos ganó oro en Winnipeg poco después).

PREGUNTA (Una compañera de la Federación de Mujeres Cubanas)

Soy de Marianao y estoy preocupada. En este barrio, en una zona bastante extensa, con frecuencia se están derramando los tanques de agua constantemente. Es una cantidad de agua la que se pierde... son galones... Es un desperdicio de galones de agua que es tremendo...

RESPUESTA (comandante Faustino Pérez, director del Instituto Nacional de Recursos Hidráulicos)

Mire, nosotros vamos a quedarnos con todo eso que usted nos dice para ver qué solución le busquemos a ese problema, en coordinación con los compañeros de la ENMIU, que es un problema que parece que está en los motores. Vamos a tomar esto y vamos a ver si le buscamos solución.

PREGUNTA (María Rodríguez y Francisca Pérez, madres)

Sugieren que se les permita a las madres estar con sus hijos cuando estén ingresados en los hospitales.

RESPUESTA (comandante Machado Ventura, ministro de Salud Pública)

Sí, esto hay que explicarlo bien. Antes del triunfo de la Revolución aquí todo el mundo sabe lo que era un hospital. Estamos conscientes de que con la mejor, buena fe, gran parte de los niños que murieron en este país se debió al número de acompañantes y quizás a la propia madre que creía que lo estaba cuidando. Cuando nosotros entrábamos a una sala y veíamos a las 20 madres junto a las 20 cunas, sin ningún tipo de norma sanitaria, sin ningún tipo de educación sanitaria, fumando, con los zapatos enfangados, con la ropa en malas condiciones, que cargaban al niño, que lo besaban, eso crea las condiciones propicias para las infecciones... Teníamos que erradicar aquello. Entonces pues, acabamos las visitas y sacamos a las madres. Esto es una cuestión dura, dolorosa. Pero es que nosotros mirábamos que sí, que eso era duro, pero más duro era que perdiera el hijo. Eso fue lo que motivó ese tipo de determinación.

Sin embargo en la medida en que hemos ido avanzando el pueblo tiene mucha más educación y comprensión. Ya nosotros hace algunos meses que veníamos discutiendo la posibilidad de que las madres pudieran acompañar a los hijos en los hospitales en determinadas circunstancias y vamos a aclararlo, no podrá ser siempre, y no podrá ser las 24 horas del día. Se hizo un ensayo en las clínicas mutualistas en que había más condiciones. Se instauró lo que se llamó "la madre como acompañante" que fue dejar que la madre ingresara con el niño y se le daban una serie de normas. Se le decía tiene que hacer esto, no lo puede tocar, cada vez que lo toque se tiene que lavar las manos, tiene que ponerse este gorro, este tapaboca, esta bata blanca, tiene que hacer esto y lo de más allá. Y se vigilaban esas normas, se empezaron a cumplir y hasta ahora ha sido un éxito.

Pues producto de eso, pensamos que era correcto extender eso a los hospitales ya que hoy lo mismo es una clínica que un hospital. Nosotros no vamos a poner esto a partir de mañana, vamos a aclararlo porque tenemos que tener suficiente número de batas sanitarias, pero creemos que esto no va a pasar de un mes o dos en que ya esté implantado en todo el país.



PUERTO RICO dijo NO



Carlos Padilla

1. ¿Por qué se escogió el 23 de setiembre para celebrar la Jornada Mundial de Solidaridad con Puerto Rico?

2. Plebiscito y Coloniaje.

Carlos Padilla, jefe de la Misión del Movimiento Pro Independencia de Puerto Rico en Cuba, expresó:

1. La Jornada Mundial de Solidaridad con la lucha de independencia de Puerto Rico se celebró el 23 de setiembre por acuerdo de la Primera Conferencia de Solidaridad de los Pueblos de Asia, África y América Latina en consideración a que en esa fecha (1868) los patriotas puertorriqueños, dirigidos por el doctor Ramón Emeterio Betances, se alzaron en armas contra el dominio colonial español, proclamaron la República, abolieron la esclavitud y comenzaron la adopción de importantes medidas. Es lo que conocemos como el "Grito de Lares".

2. El pueblo de Puerto Rico repudió la farsa plebiscitaria del pasado 23 de julio. De un total de 1 700 000 puertorriqueños capacitados para votar en el falso plebiscito, por ser mayores de 21 años de edad, sólo 700 mil depositaron su voto, y de ellos sólo 400 mil votaron por el presente régimen imperante en la Isla, es decir, el llamado "Estado libre asociado".

Estados Unidos se ha negado a acatar la Resolución 1514 de Naciones Unidas y que proscribe el coloniaje de la faz de la tierra. El MPI ha acudido a la ONU reclamando el cumplimiento por los imperialistas yanquis de esa Resolución, porque no renuncia a ninguna tribuna donde pueda llevar el reclamo de independencia del pueblo. Pero no abriga infundadas ilusiones en la ONU. Nuestra fe suprema está en nuestro propio pueblo.

El MPI, vanguardia patriótica puertorriqueña está plenamente consciente de que la causa de Puerto Rico está íntimamente ligada a la lucha que libran los pueblos en todas las latitudes contra la opresión imperialista norteamericana. Por ello participamos en la formulación de la estrategia antimperialista de los pueblos de Asia, África y América Latina, mediante nuestra participación en el Secretariado de la OSPAAAL.

observatorio

◆ Presentaron credenciales ante el presidente de la República, doctor Osvaldo Dorticós, los embajadores de la República Socialista Federativa de Yugoslavia y de la República Federal de la India, Oren Ruzic y Perala Ratnam, respectivamente.

◆ La Facultad de Ciencias Médicas de la Universidad de Oriente, creada después del triunfo de la Revolución, graduó su primera promoción: 34 médicos y 19 estomatólogos.

◆ Al cumplirse el 22 aniversario de la fundación de la República Democrática de Vietnam, la Administración Metropolitana de La Habana organizó numerosos "actos - relámpago" en centros de trabajo, escuelas y en plena calle para dar lectura al saludo del pueblo habanero al de Hanoi.

◆ El capitán Jorge Risquet, ministro del Trabajo, tuvo a su cargo el discurso resumen del acto celebrado en La Habana para conmemorar el 23 aniversario del triunfo de la Revolución en la República Popular de Bulgaria.

◆ Fue designado embajador de Cuba en la URSS, Raúl García Peláez, miembro del Comité Central del Partido Comunista de Cuba.

◆ Raúl Roa, ministro de Relaciones Exteriores, tuvo a su cargo el resumen del acto conmemorativo del 19 aniversario de la fundación de la República Popular Democrática de Corea.

Alfabetizar Cuba UNESCO

Cuba recibió una mención de honor de la UNESCO (París) por su eficiente labor en favor de la alfabetización.

El índice actual del analfabetismo en Cuba es de los más bajos —apenas el 3 por ciento. Más de un millón (1 011 000) de adultos, han vencido ya sus niveles de escolaridad en las seis provincias de la Isla desde 1961, año de la Campaña Nacional de Alfabetización. Además, cerca de 31 mil han terminado sus cursos de enseñanza secundaria.

En Cuba se aplicó la alfabetización masiva para enseñar a los adultos el primer grado, se aplica la alfabetización selectiva para elevar la escolaridad de esos alfabetizados y los subescolarizados, y masiva y selectiva para la profesionalización de nivel medio.

USA SIGUE PROVOCANDO A CUBA

Cuba se retiró de la sesión inaugural del 22 período de la Asamblea General de Naciones Unidas, después de denunciar una nueva provocación del gobierno de Estados Unidos contra diplomáticos cubanos.

La delegación, presidida por Ricardo Alarcón de Quesada, fue impedida de estar presente en la sesión por las autoridades de Aduana del gobierno norteamericano en Nassau, Bahamas, las que insistieron en revisar el equipaje de los diplomáticos cubanos, tanto el particular como el oficial, en flagrante violación de las inmunidades y prerrogativas que tienen los representantes de todo Estado miembro de la ONU.

SOBRE LOS CAÑONES VIETNAMITAS, UNA INSCRIPCION:

YANKI: SOBRE M

A 2 mil 328 se elevaba el 28 de setiembre el total de aviones norteamericanos derribados por la artillería antiaérea, la fuerza aérea y las unidades cohetiles de la República Democrática de Vietnam, desde que se inició la guerra aérea de destrucción desatada por Estados Unidos el 5 de agosto de 1964.

Los estrategas del Pentágono han puesto en práctica una variedad infinita de fórmulas para tratar de impedir que la guerra aérea se transformara "de peligrosa, en mortal para la aviación de Estados Unidos", como dijera la revista "U. S. News and World Report".

La propia publicación reconoce que 610 pilotos han caído en poder de los vietnamitas del norte y se hace eco de la aguda escasez que este hecho provoca en las filas de la "USAF". Sin embargo, Washington se ve obligado a sustituir sus F-105-d "Thunderchief" por los más modernos "Phantom", para eludir un poco el castigo, pese a que estos últimos llevan una doble tripulación y representan una desventaja estratégica, ya que el derribo de un aparato supone la pérdida de 2 pilotos.

El éxito más resonante de la defensa antiaérea norvietnamita se registró el pasado domingo 17 de setiembre: ese día las unidades de la provincia de Vinh Linh abatieron dos bombarderos estratégicos B-52, los gigantes octomotores a los que el Pentágono reservaba la misión de transportar cargas nucleares hasta el corazón del mundo socialista.

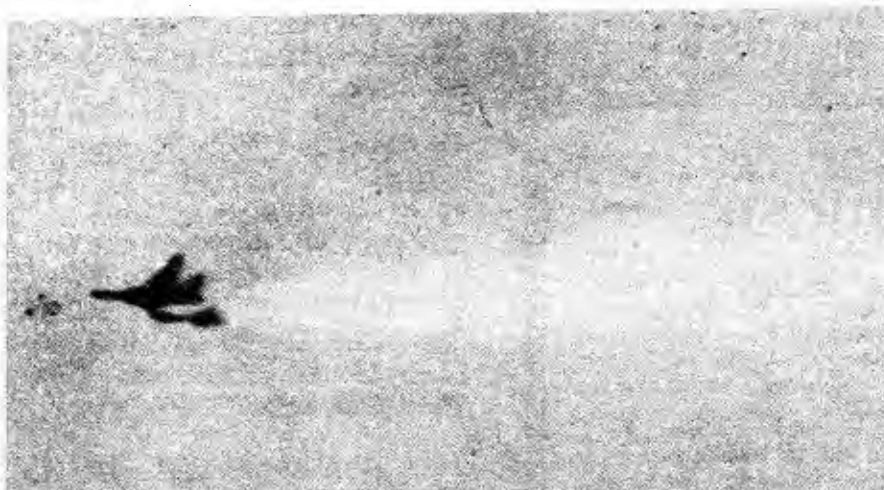

Un F-105 que bombardea Hanoi es abatido por las baterías vietnamitas. El piloto, de la VII Flota, es capturado por los milicianos



67
**VIET
NAM
HEROICO**

UESTRO SUELO, O TU O YO



EXCLUSIVO
DESDE GUATEMALA

Por EDUARDO GALEANO

MONTA

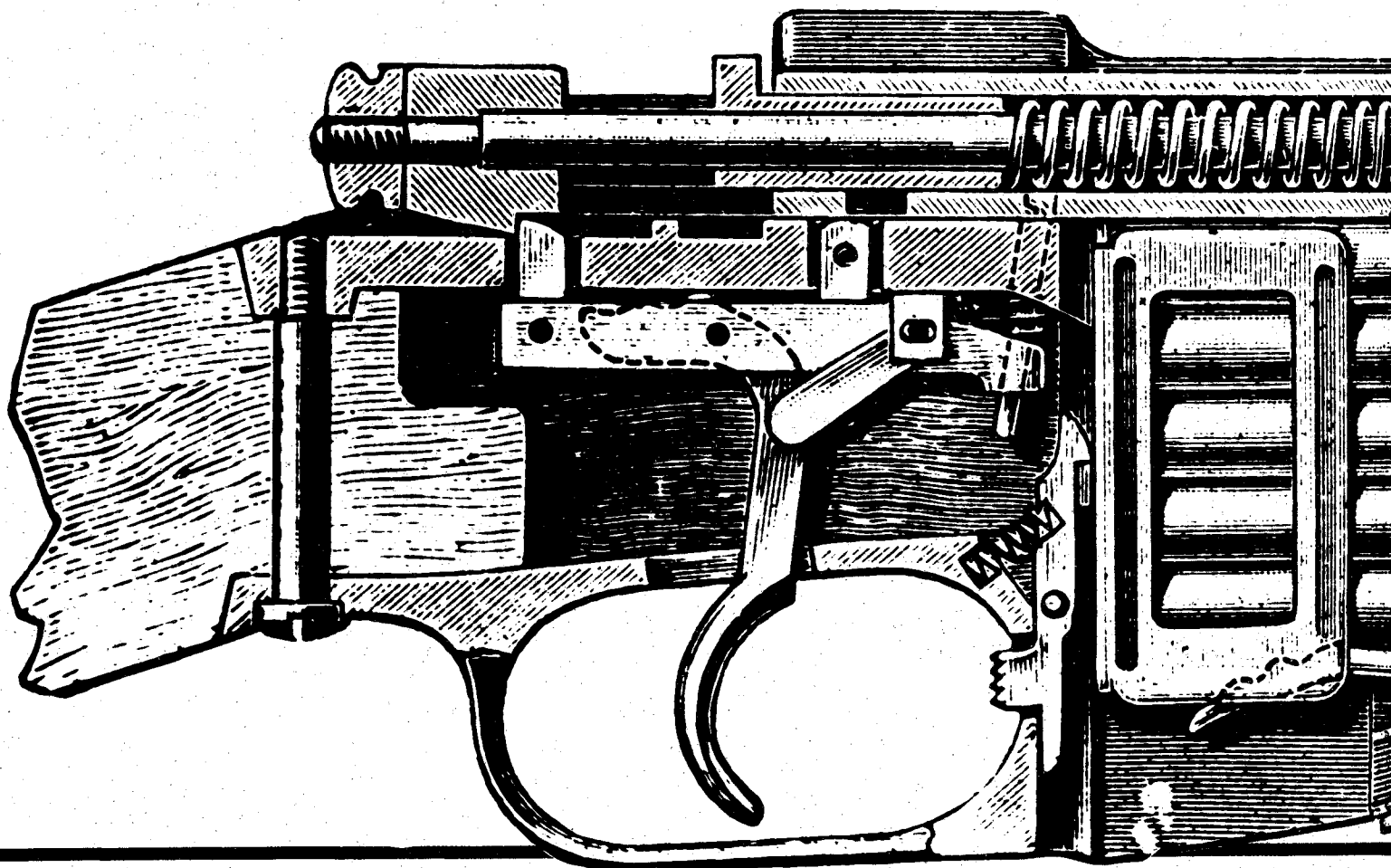

ÑAS EN LUCHA

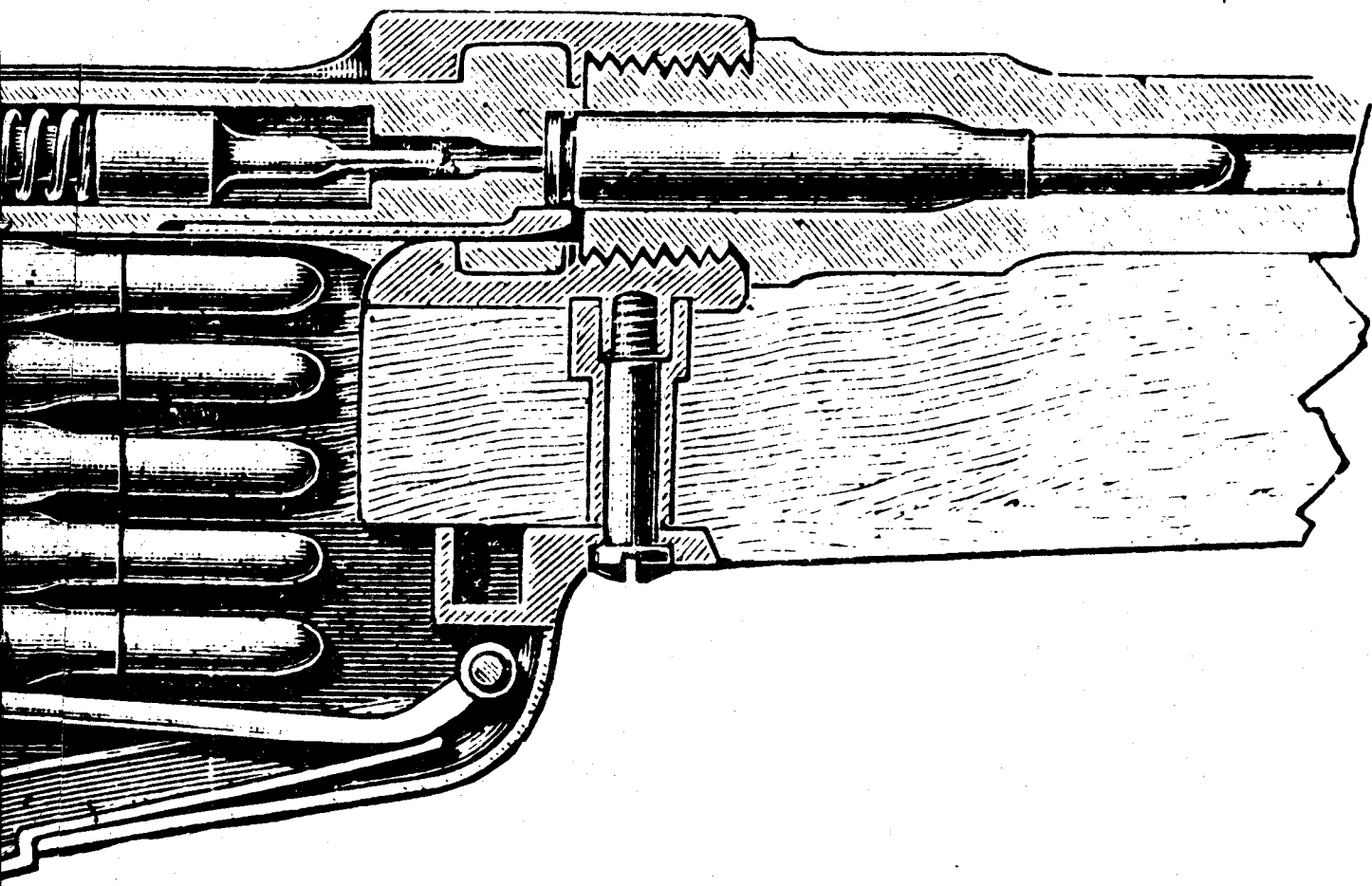
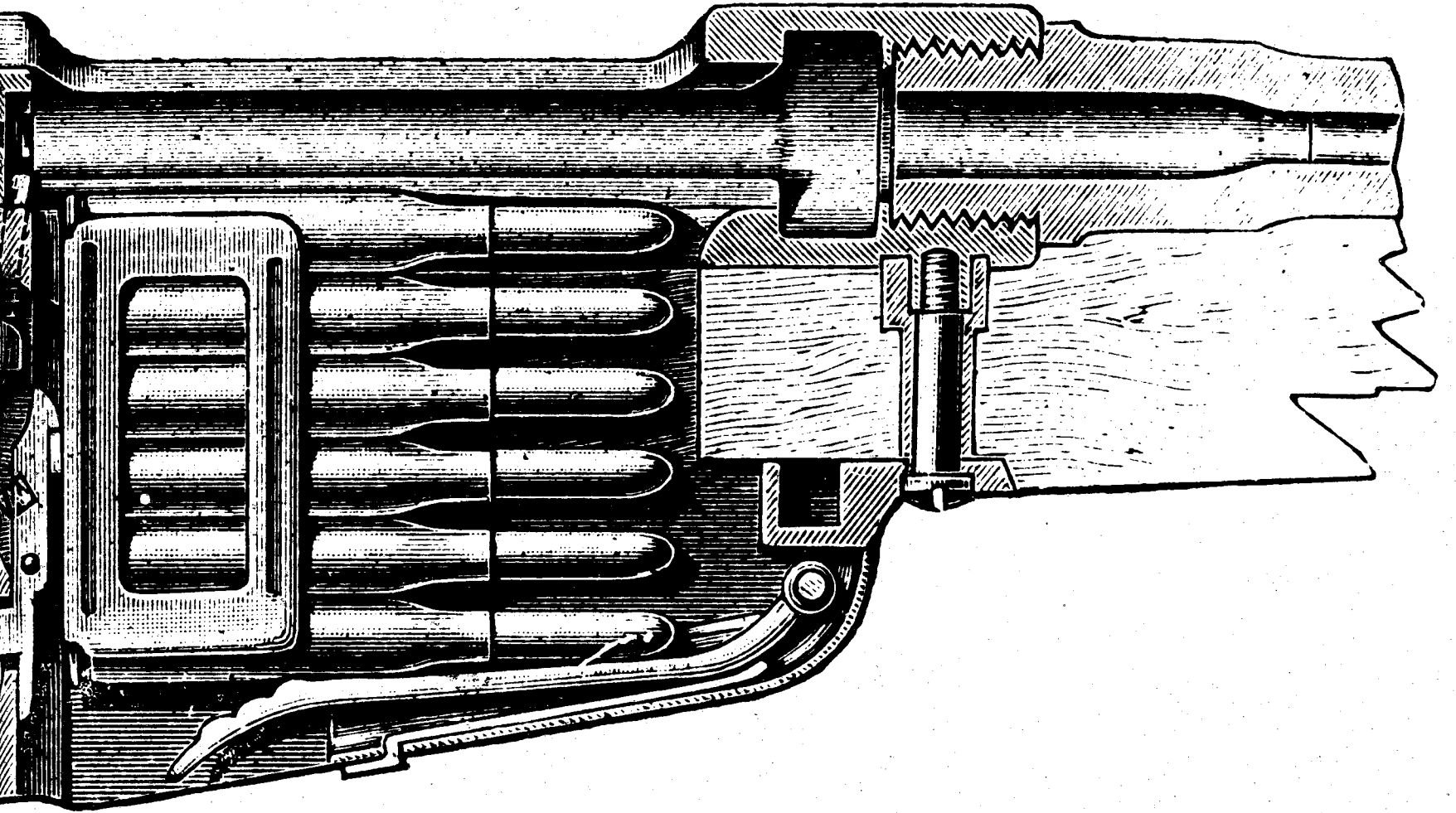



En la Sierra de las Minas, en algún rincón al oeste de Guatemala, César Montes y sus guerrilleros viven y matan por la Revolución. Al morir no hace mucho Augusto Turcios Lima la jefatura de las Fuerzas Armadas Revolucionarias (FAR) fue asumida por César Montes (25 años). El periodista uruguayo Eduardo Galeano, subió a la Sierra de las Minas y entrevistó a los guerrilleros. El resultado fue esta vibrante crónica que publicamos con exclusividad



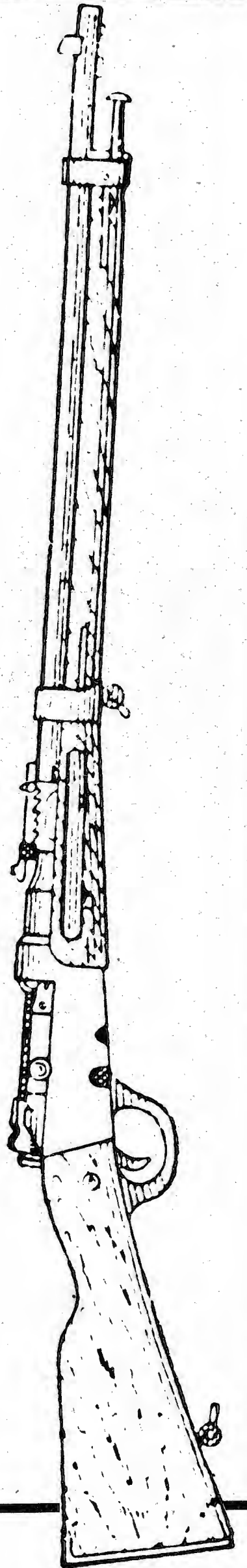
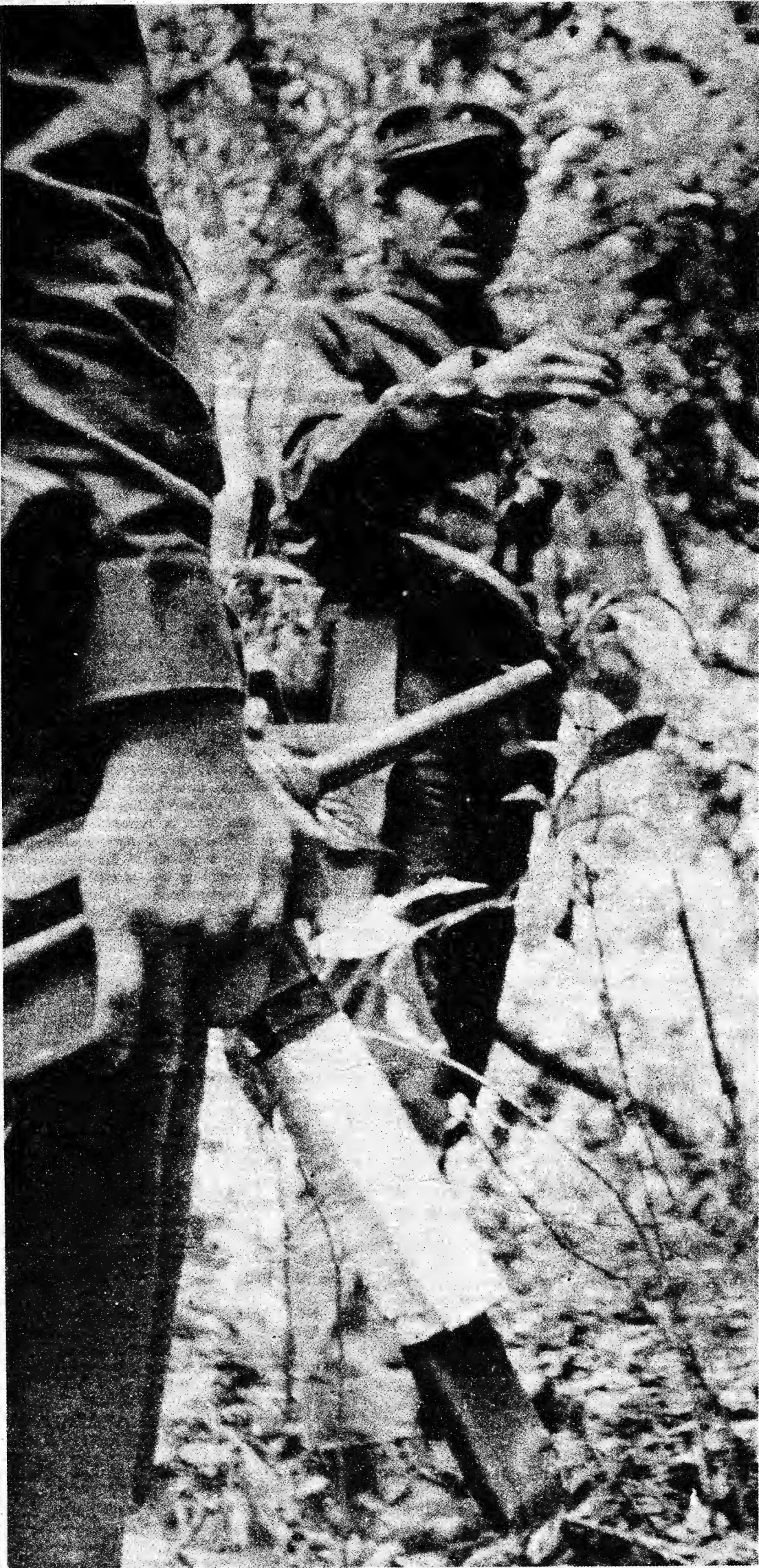

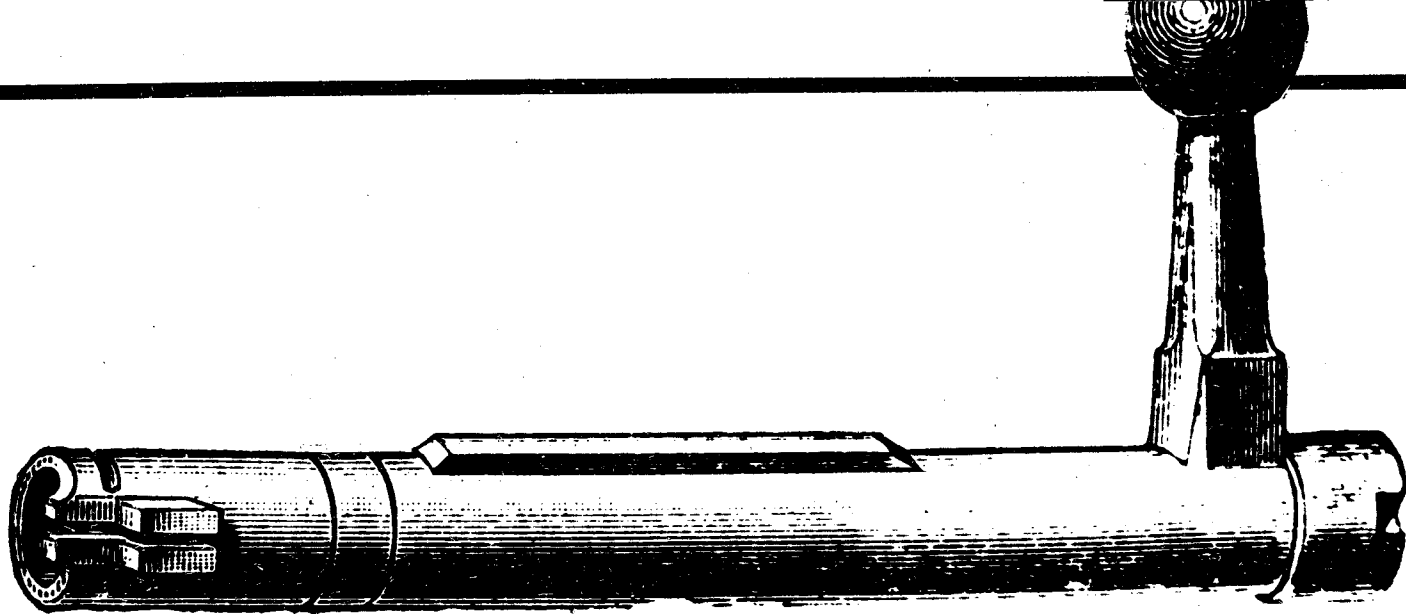

Los guerrilleros no prometen nada: sólo prometen la lucha

"UN CASO GRAVE DE VIRGINIDAD"

Hemos hecho un alto, me he vaciado el resto de la cantimplora sobre la cara. Llevamos unas cuantas horas caminando, caminando y caminando, arriba y abajo por las sierras verticales, abriéndonos paso dentro de los bosques húmedos y densos a golpes de filo de machete. No estamos lejos de la costa, con la primera claridad que anuncia el alba, se delatan, desgarrados, los velos de neblina que parecen colgar, como anchas lianas ondulantes, de la espesura. Tengo vergüenza porque tengo frío: caminar, aunque los músculos de las piernas estén duros como puños, es mejor que intentar inútilmente dormir sobre el follaje, sin nada para cubrirse y la transpiración helándose sobre el cuerpo. En cambio, no hay una gota de sudor en los cuerpos de mis acompañantes, y para ellos no cuentan el frío ni el sueño. Esta vergüenza que siento, intoxicado ciudadano sin experiencia de intemperie, es una anticipación de la que sentiré cuando lleguemos al campamento que César Montes y un pequeño núcleo guerrillero han improvisado en algún rincón del oeste de Guatemala: frente a este puñado de muchachos que viven muriendo y matando por la revolución seré, como decía no sé quién, "un grave caso de virginidad". Hemos descendido una montaña y ascendido otra y así muchas veces: no es fácil ubicar a esta patrulla, movilizada en misión de exploración muy lejos de su zona tradicional de operaciones. El guía, un indio siempre callado, nos abandona por unos instantes: trepa la cuesta hacia la cumbre, cerrada de maleza entre los altos árboles, para indagar ciertas señales en las montañas vecinas. Encendemos cigarrillos, mis dos acompañantes, dos guerrilleros, y yo. Estamos sentados sobre troncos caídos, en un pequeño claro. Alguien cuenta una broma. Aspiro el humo, descubro que el cansancio no me cierra los párpados, quizás, porque la noche no ha terminado de irse y el frío es todavía más fuerte, aquí en lo alto, que el cansancio. El guía vuelve con buenas noticias. No nos queda más que una hora de marcha. Nos echamos nuevamente a andar. A cierta altura, el indio señala vagamente hacia un costado, dice: "Es ahí, ahí cerca". No se ve otra cosa que jungla espesa. Seguimos caminando en silencio. Ahora, puede

verse el cielo hacia oriente. Parece que celebrara algo, el cielo. Algo como su propio sacrificio: se le han abierto las venas, ama-nece.

ALTA VERAPAZ: DONDE UN LITRO DE LECHE CUESTA DOS DIAS DE TRABAJO

Bajo su tienda de campaña, César Montes está leyendo la encíclica de Paulo VI, **Populorum Progressio**. Echo una ojeada, al azar: "... los campesinos adquieren la conciencia de su miseria no merecida... el escándalo de las disparidades hirientes..." César me guiña un ojo: "El Papa es más inteligente que la derecha guatemalteca. Aquí ves cómo explica clarito las causas de la violencia" dice.

Basta leer las cifras oficiales, asomarse a las escasas estadísticas. Quienes acusan a los guerrilleros de haber disparado el primer tiro, no sólo olvidan, cómodamente, que el imperialismo abatió por la violencia, en 1954, a una revolución pacífica de honda raigambre nacional y popular en Guatemala. Olvidan también, y la gruesa omisión no es por cierto involuntaria, los impunes asesinatos de la miseria: de cada diez mil niños que nacen vivos en este país, 1 200 mueren antes de los cuatro años, y de los que no mueren, casi todos quedan condenados a sobrevivir una vida sin escuelas ni zapatos, ni leche ni domingos ni juguetes. A pesar de las poderosas ofensivas militares de los últimos tiempos, las guerrillas, lejos de haber sido extinguidas, se han diseminado más allá de las regiones que controlaban, donde sólo aparentemente han perdido influencia, y están organizando nuevos frentes en nuevas zonas. Su profundo arraigo entre los campesinos, no obedece únicamente al hecho de que los peones analfabetos puedan sintonizar la voz rebelde de Radio Habana sin dificultades, mediante cualquier receptor, sino que es el resultado de largas experiencias propias de sufrimiento y traición. Un litro de leche equivale a dos días de trabajo para un campesino de Alta Verapaz, el salario de tres días es el precio de medio quilo de carne.

HISTORIA TELEGRAFICA DE UN REBELDE

Antes de incorporarse a las guerrillas, Rocaél era soldado. Ha hecho su propia experiencia en la represión violenta de manifestaciones estudiantiles. César Montes también, pero del otro lado. Ahora, el soldado y el estudiante se encontraron, comparten el peligro y las esperanzas comunes, eluden juntos el acecho de la muerte. Rocaél tiene 36 años. César, veinticinco. "Este es el más anciano. Hasta reuma tiene, ¿eh Rocaél?" Las bromas, compañeras inseparables del guerrillero: hay que cuidar la alegría, conservarla y renovarla como el agua en las cantimploras; el necesario puñado de sal o las balas en las tolvas. Como dice César: "Más vale morirse contento, ¿no?"

Los jefes de las Fuerzas Armadas Rebeldes son todos muy jóvenes.

—Manzana, que entró a la montaña a los 17 años...

—¿Manzana?

—Sí, así le decimos porque es muy coloradito. **Manzana** tiene veinte años ahora, y es el comandante de la zona más al norte de la Sierra de las Minas. Camilo Sánchez tiene 24 años, lo mismo que Androcles, que así se llama porque es igualito al del león: ellos también son comandantes en otras zonas.

—¿Son estudiantes la mayoría de los guerrilleros?

—No, no. En la montaña tenemos pocos estudiantes. La mayoría de los guerrilleros son campesinos del lugar donde se opera. En las guerrillas de **Manzana**, no hay ni un solo estudiante.

A César Montes le dicen **El Chiris**, una palabra guatemalteca que significa el **mucha-chito**. Pequeño, flaco, de rasgos delicados: "No me pidas que te ponga una cara temible para la foto, porque nadie nos creería", me comenta sonriendo. **Telegráfica** historia de un rebelde: a los trece años, expulsión de un colegio católico, explosión de rabia por la caída del gobierno revolucionario de Arbenz, a los dieciocho, las manifestaciones estudiantiles, los compañeros desarmados que

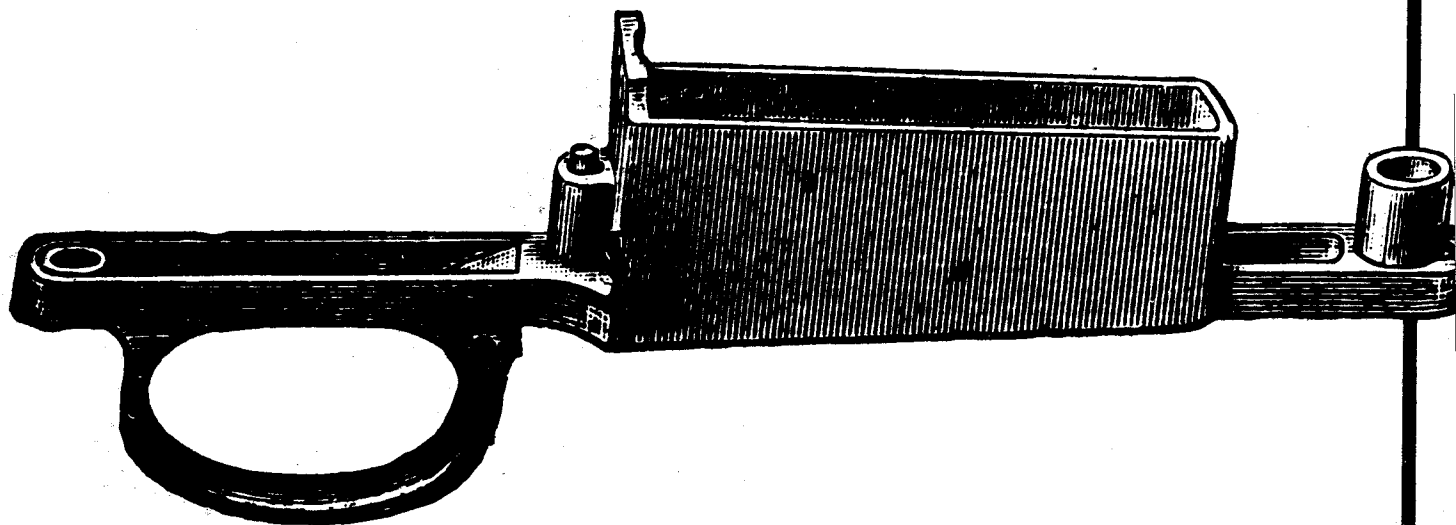

caen desangrándose, la cárcel por primera vez, a los veinte, la suerte está echada, el desafío aceptado, la violencia elegida, es el turno de la sierra: caminar hasta desmayarse, con los dientes apretados, sin exhalar una queja ni pedir nunca tregua. A los veinticuatro años, ya era el jefe de uno de los más importantes movimientos guerrilleros de América. Se dice que hasta las serpientes lo respetan, como se dice que Yon Sosa, comandante del otro frente guerrillero, engaña a los soldados durmiendo en el vientre de un caimán. El jefe anterior de las FAR, Luis Augusto Turcios, era también un personaje de leyenda en boca de los campesinos, que le atribuían las virtudes de los fantasmas (tenía 24 años y sangre muy caliente en las venas, aprendió la técnica de la guerrilla cuando los yanquis le enseñaron cómo combatirla en Fort Benning, Columbus, Georgia, el dictador Peralta Azurdia puso precio a su cabeza y él puso precio a la cabeza del dictador Peralta Azurdia, desde que se sublevó, en 1960, burló a la muerte mil veces: absurdamente, la muerte ganó porque se le incendió el automóvil en la carretera).

PROPAGANDA ARMADA Y COMITES CAMPEÑINOS

Las Fuerzas Armadas Rebeldes y el movimiento 13 de Noviembre han superado los obstáculos que impedían un trabajo conjunto entre ambos. Las diferencias tácticas, que subsisten, en las formas de operación de los dos frentes guerrilleros, no son más fuertes que la identidad de los objetivos finales que los animan: "Nos proponemos —explica César Montes— destruir el poder reaccionario para que las fuerzas de la revolución tomen el poder, y en esto tenemos una identificación plena, aunque todavía no estemos totalmente unidos". A fines del año pasado, los guerrilleros de Yon Sosa realizaron dos acciones militares en Zacapa para ayudar a los guerrilleros de César Montes a eludir el cerco que el ejército les había tendido. Unos meses antes, una patrulla de las FAR había visitado fraternalmente el campamento del "13 de Noviembre", en Izabal.

Me dice César Montes: "El guerrillero es esencialmente un luchador agrario. Levantamos una bandera fundamental, nuestra principal reivindicación: La tierra para quien la trabaja, en una u otra forma. Buscamos diferentes soluciones para las diferentes regiones, los diferentes problemas: lo cierto es que tanto el minifundio como el latifundio han hecho mucho, mucho daño a Guatemala". "Los campesinos son los ojos y los oídos de las guerrillas", ha dicho **El Chino**. "Nosotros estamos siempre informados de lo que hace el enemigo y el enemigo jamás sabe lo que hacemos nosotros. Tendrían que destruir toda la población para poder derrotarnos. Pero antes de que eso pase, al enemigo lo habremos hecho polvo". Los mitines de **propaganda armada** juegan un importante papel en el proceso de lucha de ambos frentes guerrilleros: los guerrilleros penetran en los poblados, los ocupan por algunas horas, explican a los campesinos las razones de la revolución y dejan organizadas células de resistencia clandestina en cada aldea. El "13 de Noviembre" forma también, en las aldeas, **comités campesinos** que operan prácticamente al descubierto. Las FAR, no: consideran que de este modo se hace al campesino blanco fácil de la represión. "La **propaganda armada** —me dice César Montes— nos ha dado un gran resultado para volcar a la revolución a la población campesina. Cuando tomamos Panzós, por ejemplo, que está en una zona indígena toda de habla **quetché**, ocupamos primero el destacamento militar, donde obtuvimos una ametralladora MG34. Después, mediante un altoparlante que había en la alcaldía municipal, un guerrillero que habla la lengua **quetché** empezó a hablar a la gente. Los indios no bien empezaron a escuchar las palabras de la revolución dichas en su propio idioma, se empezaron a acercar".

UNA VERDAD SENCILLA: SOLO POR LA VIOLENCIA

—¿Qué era lo que ustedes les prometían?
¿Tierras?

—Pues prometerles, no les prometíamos nada. Les prometíamos lucha, les exigíamos que lucharan por sus derechos, por lo que les hace falta.

César Montes continúa conversando, mientras se reparte entre todos el contenido de las latas de conservas que hemos traído en las mochilas. La tos interrumpe, cada tanto, el diálogo. César se ha pescado una buena gripe. Tiene algo de fiebre, pero hay que mantenerse en pie. El derecho a enfermarse no es el único derecho que pierden los guerrilleros en las montañas: ayer, los hombres de esta patrulla han comido hojas silvestres hervidas, con sal. Dentro de un par de días, quién sabe.

"Mirá el oriente de Guatemala, ahora", dice. "A pesar de la feroz represión, Zacapa e Izabal están a la vanguardia de la revolución. Y tené en cuenta que allá no existe proletariado agrícola, sino pequeños propietarios y medieros que arriendan la tierra: sin embargo, ahorita están resistiendo la ofensiva militar más grande. ¿Por qué? Gracias a la **propaganda armada**. Fue gracias a la **propaganda armada** que los campesinos se integraron a la lucha; tenemos milicianos que de noche actúan con nosotros y de día trabajan la tierra".

En la conciencia de los guatemaltecos, está viva la nostalgia peleadora de la propia revolución, el recuerdo no apagado de las conquistas que la CIA abatió en 1954 a través de Castillo Armas y otros héroes alquilados. Aquella derrota, la sangre y las lágrimas, fue una catapulta de nuevas rebeliones. En la memoria de los campesinos está viva la reforma agraria que la invasión destruyó: la guerrilla de César Montes explica sus fines diciendo a la gente que no es más que la continuación de aquel proceso revolucionario a través de nuevos medios. Los guerrilleros saben que no son un accidente exótico en la historia de su país, sino un capítulo de una historia que no empezó en la Sierra de las Minas. La impotencia del presidente Méndez Montenegro, preso del ejército, ha contribuido a convencer a mucha gente sencilla de la verdad sencilla que la guerrilla encarna y propaga: sólo por la violencia podrá conquistarse, en Guatemala, la tierra y la libertad. Por eso los campesinos forman la gran mayoría de la izquierda en armas.

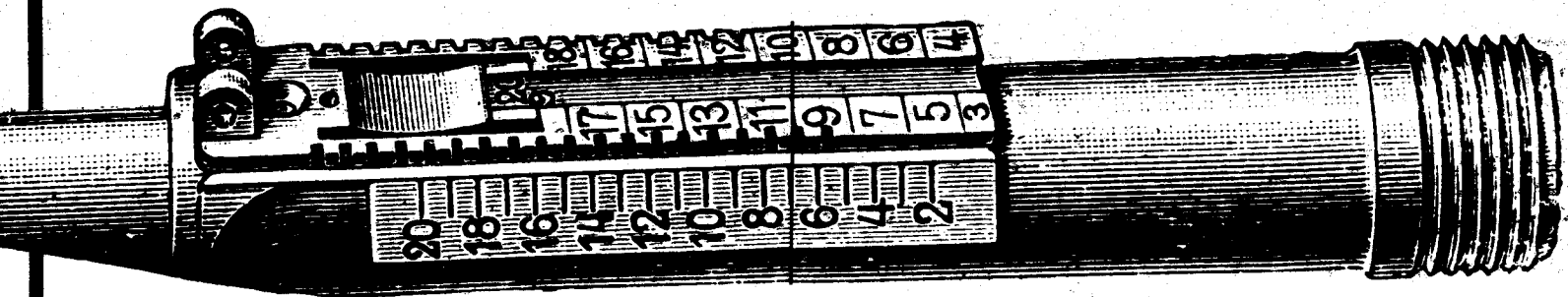

*La dirección militar de las guerrillas guatemaltecas,
es también la dirección política*

LATIFUNDIO, MINIFUNDIO, TIERRA RICA, PUEBLO POBRE

Méndez Montenegro había prometido una reforma agraria: se limitó a firmar la autorización para que los terratenientes porten armas —y por cierto que las saben usar contra los campesinos. Había prometido una reforma tributaria: fueron los empresarios quienes finalmente decidieron quiénes han de pagar impuestos y cuánto —es decir, nadie, nada, como no sea el pueblo consumidor. Había prometido que los ricos serían menos ricos para que los pobres pudieran ser menos pobres, pero fue un diputado del propio partido de gobierno el que encabezó la oposición a un proyecto ("¡comunista!") que pretendía aplicar un impuesto del uno por ciento a las más extensas fincas: la oligarquía cafetalera es tan intocable como los cortadores de cupones de Wall Street que multiplican por cinco, en un solo año, sus capitales invertidos en Guatemala. En la contracara de la misma medalla, el guatemalteco común es hoy más pobre que hace una década, cuando ya era muy pobre.

Mientras 22 fincas tienen un promedio de 23 000 hectáreas cada una, 270 000 propiedades cubren poco más de una hectárea. Basta con salir de la capital, rumbo al altiplano, para descubrir, a poco andar, a los indios mordiendo con sus elementales instrumentos las laderas de las montañas, los barrancos, abriéndose paso entre las rocas, arrancando a las tierras agotadas de sus minúsculas parcelas el grano de trigo o maíz que luego molerán sobre la piedra, a mano. Hay, en total, seis agrónomos y treinta y cuatro trilladoras para más de medio millón de familias indias que cultivan las curtidas tierras de los altos occidentales: de los hombres, mujeres y niños de esas familias, provienen los brazos baratos para las cosechas del algodón y el café en las grandes haciendas de la costa. Cada año, los indios bajan a las zafra durante largos meses: habrán conquistado, al retorno, unos pocos centavos y quizás también el paludismo o la tuberculosis. Latifundio y minifundio, tierra rica, gente pobre: sólo se cultiva el 15% del área productiva aprovechable. No hay caminos por donde

20/CUBA

puedan pasar camiones o siquiera carretas en Alta Verapaz, los grandes finqueros no los necesitan: sale más barato transportar el café a lomo de indio.

Es este mismo país, sin viviendas ni agua potable ni escuelas ni hospitales, el que ocupa "un lugar de honor" en las listas del Departamento de Estado, por haberse "unido a los Estados Unidos en la ayuda a Vietnam del Sur mediante el envío de medicamentos".

EN UN MAPA DE LA ESSO

Un chasquido seco o una voz humana que imita el canto de un pájaro: la conversación se interrumpe a menudo, transcurren largos minutos de silencio y tensión, los dedos listos sobre los gatillos. "¿Fue tiro?" "No, palo". Las postas de guardia dan cuenta del menor movimiento extraño, cualquier sonido sospechoso puede ser la señal que anticipe la nueva partida de la patrulla. Aquí, en el fondo de esta profunda quebrada entre dos montañas, el eco lejano de un ciprés castigado por el hacha puede ser confundido con un balazo, un animalito puede alborotar la espesura tanto como lo haría la presencia de un soldado intruso.

César Montes ha desplegado a mis ojos un mapa de la Esso: me muestra las zonas indígenas del norte y el occidente donde los guerrilleros están comenzando a trabajar con métodos diferentes de los utilizados en Zacapa: "No es algo que se pueda hacer artificialmente, mirando un mapa y diciendo: 'Aquí, o aquí, es conveniente iniciar una guerrilla'. No: un grupo armado actúa allí donde la situación se hace más explosiva, allí donde la gente puede estar viviendo una situación que puede no ser políticamente clara sino simplemente en el plano animal de defensa de la vida, como está ocurriendo ahora en muchas partes de Guatemala".

"ELLOS, QUE SON LA MITAD, VAN A DECIDIR LA SUERTE DE LA REVOLUCIÓN"

Unos guerrilleros limpian sus fusiles, otros entierran los restos de comida, las latas, los

papeles, dispersan las cenizas del fogón, otros, conversan en voz muy baja. Alguien vuelve del riachuelo con varias cantimploras llenas. César Montes sigue charlando: "Sabemos que son los indios, la mitad de la población, quienes van a decidir en definitiva la suerte de la revolución en este país. Pero el trabajo se hace lento, paciente, difícil. Hay cuatro siglos de justa desconfianza indígena frente a los ladinos, como aquí llamamos a los mestizos y a los blancos. Y también resulta un obstáculo la intervención norteamericana, disfrazada de cuerpos de paz y de misiones religiosas, paralela a la intervención militar. Sabemos que, como decía Turcios, el problema campesino en Guatemala sólo podrá ser resuelto con la integración de los indígenas, a través de la lucha, a la vida política del país, y es ahí donde debemos poner el acento. La guerrilla de la Sierra de las Minas está integrada por indígenas de las verapaces, Alta y Baja Verapaz, y por campesinos de otras regiones. Tenemos dirigentes revolucionarios indígenas, como es el caso de Emilio Román López, a quien llamábamos Pascual, muerto por el ejército no hace mucho. El era un dirigente de gran influencia en las verapaces".

ARGUMENTAR PERO TAMBIEN TOMAR UNA TRINCHERA

Pascual se había convertido, a la muerte de Turcios, en el segundo comandante general de las FAR. Era un hombre de fe protestante, un evangelista. "Todos estos compañeros campesinos que ves aquí, en el campamento —se extiende César— son de origen indígena y son católicos. El hecho de que algunos comunistas integremos las FAR, no quiere decir que nuestro movimiento funcione como brazo armado de ningún partido. No somos los militares de nadie. El nuestro es un amplio movimiento patriótico, con un programa muy sencillo: que los guatemaltecos podamos dirigirnos por nosotros mismos, contra toda intervención extranjera, militar, económica o política. Creamos la organización del pueblo para la guerra revolucionaria, en las guerrillas está el germen del gran ejército popular. No desvinculamos lo político de lo militar,

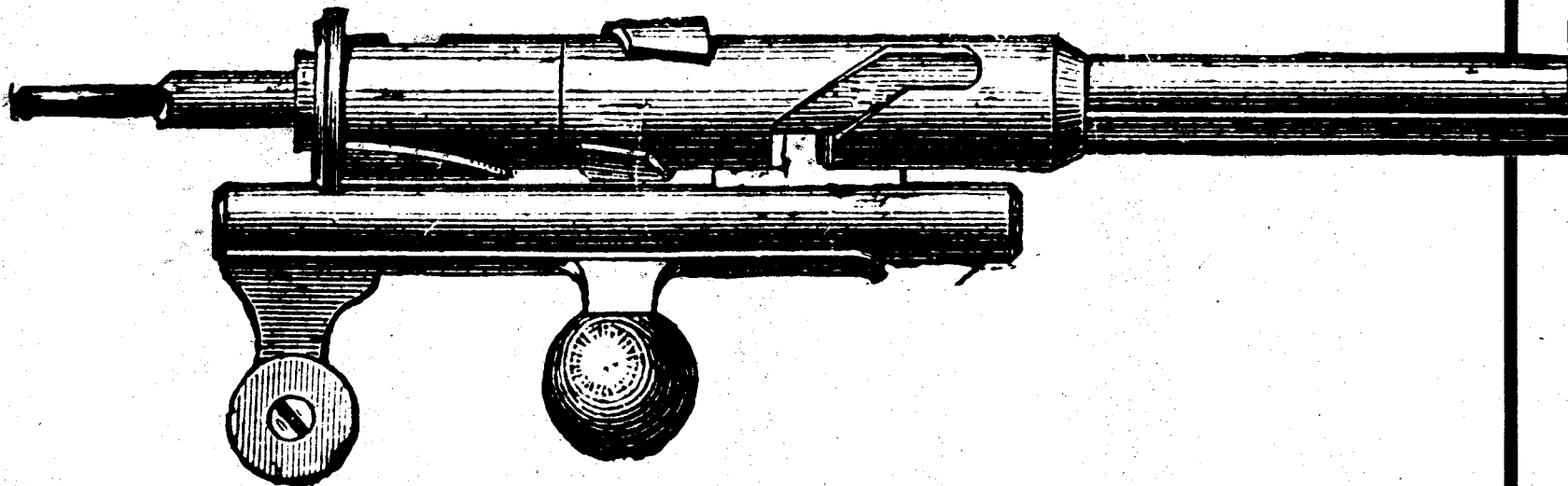

la dirección militar del movimiento es también la dirección política. Desvincular un aspecto del otro ha conducido a graves errores en otros países. Tratamos de que nuestros hombres sean capaces, no sólo de defender sus ideales y argumentar en favor de ellos, sino también de tomar una trincherera para hacer realidad esos ideales"

"SI VENDEN SU PATRIA ¿COMO NO VAN A VENDER SUS ARMAS?"

Camino con César a través del campamento, echando un vistazo a las armas de los guerrilleros: un par de ametralladoras Thompson, calibre 45, algunas Browning belgas y otras automáticas suecas, alemanas, fusiles Garand de la segunda guerra y unas cuantas carabinas M-1, las legendarias Colt 45. "El ejército afirma que nos quita armas y nos mata gente a cada rato. Sin embargo, ellos no han podido mostrar nunca una sola arma nuestra que fuese cubana o checa o china o soviética, tampoco han podido exhibir el cadáver de un solo soldado extranjero en nuestras filas. Nuestras armas no vienen de Cuba, como dice el ejército, sino del ejército mismo: se las arrebatamos en las operaciones, o se las compramos con el dinero que obtenemos de los secuestros y las expropiaciones de explotadores odiados por el pueblo. Tanto los soldados como los oficiales venden armas. Si estos militares son capaces de vender a su patria, ¿cómo no van a ser capaces de vender sus armas?"

"VAMOS, PATRIA... YO HE DE MORIR PARA QUE TU NO MUERAS"

Las explosiones de las bombas sacuden las noches de la ciudad, los terroristas ametrallan personas y casas a plena luz del día, más de quinientos hombres han sido amenazados de muerte y los diarios abastecen a sus lectores con una cuota cotidiana de cadáveres

que aparecen mutilados o quemados al borde de los caminos o flotando en las aguas del río Motagua: en su mayoría, esos rostros sin rasgos, previamente deshechos por la tortura, no serán identificados jamás. En la zona de Gualán, por ejemplo, ya no se pesca: demasiados muertos han quedado trabados en los diques ("tapexcos") que los pescadores improvisaban para atrapar a los peces. La carcería de "comunistas" se ha desatado con una furia que recuerda, claro que en menor escala, lo de Indonesia. Una banda presidencial cruza el pecho de Julio César Méndez Montenegro, pero una dictadura militar rige, de hecho, tras la apariencia del gobierno civil. A menudo, en los partes militares, miembros del propio partido de gobierno resultan sumados a los guerrilleros que el ejército dice haber muerto en combate: así sucedió con once dirigentes del partido de Méndez Montenegro que habían sido capturados por la policía militar ambulante en Sanarate, y aparecieron baleados y con las caras quemadas. Una ola de terror se ha levantado desde la derecha, en este año oficialmente declarado "año de la paz": la paz, como se ve, de los cementerios. Los grupos terroristas, que provienen del ejército y operan a su amparo, actúan bajo el slogan "Comunista visto, comunista muerto", y para ellos puede no haber diferencia entre un comunista y un miembro del partido oficial o un derechista con escrúpulos liberales: la militancia sindical o las convicciones democráticas o el simple hecho de ser joven pueden bastar para que un hombre resulte amenazado y muerto por la NOA (Nueva Organización Anticomunista) un grupo de asesinos que públicamente anuncia que cortará la mano izquierda y la lengua de sus enemigos —y lo hace.

No es por una licencia poética que los grupos terroristas dicen en sus comunicados que operan "junto al glorioso ejército de Guatemala". Como los *assasination teams* que operan en Vietnam, estos grupos desempeñan parte de la tarea que los "boinas verdes" norteamericanos enseñan a realizar a los militares guatemaltecos para exterminar a las guerrillas. Los atentados y los asesinatos, el terror sistemático, se sincronizan con una campaña militar de "cerco y aniquilamiento" lanzada desde fines del año pasado contra las FAR y el "13 de Noviembre": se tiende un "cordón de seguridad" alrededor

de las aldeas para aislar a los combatientes revolucionarios y acosarlos hasta el agotamiento en las montañas. Los planes de acción cívica de las fuerzas armadas no sólo consisten en la eliminación directa de los enemigos o de los sospechosos de serlo, sino que también incluyen la demagogia: se distribuye leche en polvo, medicinas y promesas a los campesinos de las zonas de influencia guerrillera. "Hay que tener una guerrilla cerca, para conseguir agua", me comentó con sentido del humor un campesino en las intermediaciones del lago de Izabal.

Uno de los guerrilleros de las FAR muerto en la última campaña militar, Otto René Castillo, cuyo cuerpo fue encontrado carbonizado en Zacapa, era considerado el mejor poeta joven de Guatemala. Había estado exiliado ("el exilio es una larguísima avenida por donde camina la tristeza") y había vuelto a su tierra para pelear, profeta de su propio sacrificio, había escrito:

Vamos, patria, a caminar, yo te acompaño
yo bajaré los abismos que me digas
yo beberé tus cálices amargos,
yo me quedaré ciego para que tengas ojos,
yo me quedaré sin voz para que tú cantes,
yo he de morir para que tú no mueras.

EL VICEPRESIDENTE DE GUATEMALA SE CONFIESA

La guerrilla ha parado el golpe. "El ejército y sus asesores yanquis actúan de un modo mecánico", cuenta César Montes. Han leído en los libros de Mao que la guerrilla es al pueblo como el pez al agua, saben que en sus *week-ends*, cuando sacan al pez del agua, el pez se muere. Creen que del mismo modo van a poder aislar a las guerrillas. Pero no es posible engañar a todo el pueblo todo el tiempo. Pueden engañar a parte del pueblo, o a todo el pueblo, parte del tiempo, pero **todo** el tiempo, no. Los campesinos necesitan tierra, y no la tienen. Necesitan casas, pero el gobierno las construye para los

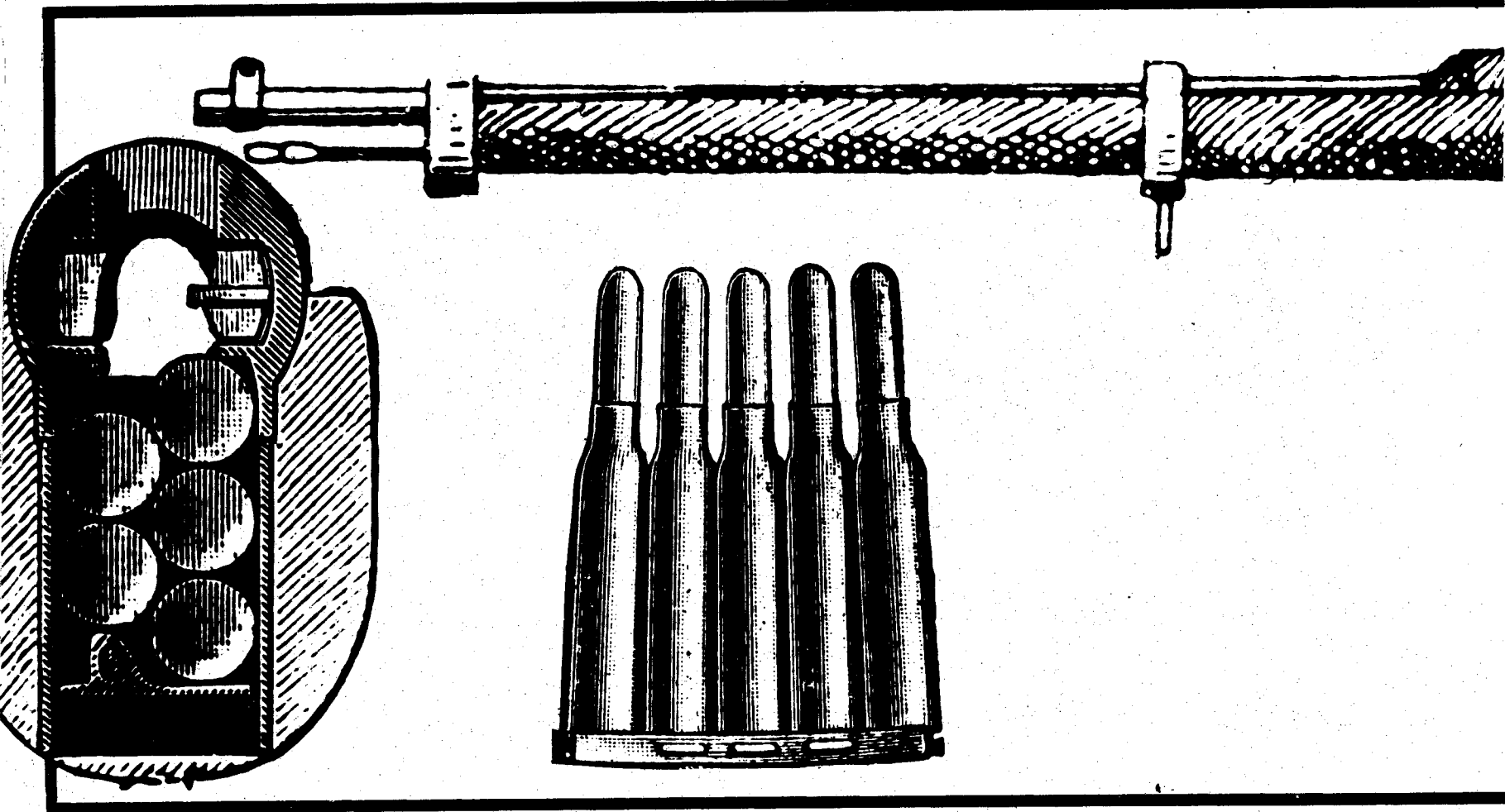

militares. Es una furia contenida desde hace siglos la que brotará en Guatemala, la que está brotando".

El propio vicepresidente de la República, don Clemente Marroquín Rojas, me contó, en una entrevista informal, que en cierta ocasión una escuadra de aviones norteamericanos, piloteados por aviadores norteamericanos, había partido de Panamá, había descargado **napalm** norteamericano sobre una montaña de Guatemala que se suponía infectada de guerrilleros y había vuelto a Panamá sin aterrizar siquiera en el país. Rocaél y otro guerrillero me narran, ahora, sus propias experiencias: ellos vieron el napalm caer sobre montañas vecinas, arboledas y pajonales ardiendo durante tres, cuatro días, la gelatina de fuego quemando árboles hasta las raíces, arrasando la tierra, dejando las piedras negras como el carbón. Las bombas estallan como cohetes de artificio y se derraman: una caudalosa espuma al rojo vivo corre sobre las montañas o se desliza por los ríos incendiando lo que toca. "Estábamos hacia el poniente", cuenta Rocaél, "en Teculután, y vimos los grandes fogarones que se alzaban al oriente. ¡Cómo ardió el pajalón aquéll! Vimos todo desde una distancia de unos trescientos metros, metidos en una quebrada bastante cubierta. Las bombas las echaba una avioneta del ejército. Era una cosa, cómo decir, más floja que las bombas comunes, la explosión. Unos días después, en la montaña de Alejandría, a la altura de Río Hondo, unos ocho guerrilleros descubrimos cinco cadáveres completamente carbonizados en medio de la vegetación asolada por el fuego".

Fue gracias al **napalm** que las autoridades descubrieron el cuerpo enterrado de Ronald Hornberger, a orillas del Teculután. El fuego comenzó río abajo y avanzó quemando las orillas, dejó marcado el rectángulo de tierra húmeda del nicho. "Hornberger, era un **boina verde** veterano de la guerra del Vietnam",

cuenta César Montes. "Se presentó a nosotros diciendo que era periodista y que estaba buscando material para un reportaje. Se sentía muy seguro, conversamos con él, en la montaña, durante algunos días. Como al pasar, fue mencionando nombres y direcciones de la capital, datos que nosotros íbamos chequeando uno o dos días después: ninguna de esas personas lo conocía ni había oído nunca hablar de él. También mintió sobre el lugar donde había dejado su equipaje. Sólo le interesaban los aspectos militares de nuestra lucha, y no las razones políticas que nos menean, todas sus preguntas eran muy especializadas en asuntos militares. Traía un equipo completísimo, y era una estrella en el manejo de cualquier arma; nos dijo que el equipo era un obsequio para nosotros. Lo ajusticiamos. En la cintura, bajo la camisa, tenía un hilo de nylon atado, de esos que usan los **boinas verdes** para ahorcar".

"GUATEMALA NO ES REPUBLICA DOMINICANA. NO NOS PODRAN AISLAR"

Los **boinas verdes**, en número por ahora pequeño, operan directamente en Guatemala. Es una de las tantas formas que asume la intervención imperialista en este país, múltiple y visible como en tantas otras partes del dolorido territorio de América Latina. "Nosotros no podemos, en nuestra táctica", explica César Montes, "marginar el papel que el imperialismo juega y va a jugar aquí. Sabemos que más temprano que tarde los imperialistas intervendrán masivamente en Guatemala, con tropas, como lo hicieron ya hace tiempo en Nicaragua, contra Sandino, recién-

temente contra la República Dominicana, y como lo están haciendo en Vietnam. Nosotros presupuestamos dentro de nuestra lucha la intervención norteamericana, y esto le da un carácter distinto a la lucha guerrillera". Es en este cuadro de cosas que cobra importancia decisiva el contacto de las guerrillas guatemaltecas con otros movimientos similares de otros países latinoamericanos: ese contacto, que comenzó con la Tricontinental, se está desarrollando exitosamente a través de los organismos que nacieron de la conferencia de los tres continentes en La Habana. "La intervención en gran escala del imperialismo se producirá algún día. Y entonces, pues, no olvidaremos que Latinoamérica es una sola. Tendríamos entonces el derecho de dar cabida a revolucionarios de otros pueblos. Guatemala no es la Dominicana, no tenemos el mar alrededor, no nos podrán aislar: tenemos fronteras con México, El Salvador y Honduras".

SI LO ENJAULAN, EL QUETZAL SE MUERE

Atardece. Hoy falta a la cita el quetzal que había estado visitando a los guerrilleros a esta misma hora en los dos o tres últimos días. Su pecho blanco y su hermosísimo plumaje habían planeado en el centro del trozo de cielo que las montañas dejan ver sobre el campamento. El quetzal es el símbolo nacional de Guatemala: se dice que perdió la voz cuando los mayas fueron derrotados por los españoles. También se dice que no perdió la voz, sino que se ha negado a cantar desde la derrota en adelante. El quetzal no puede ser enjaulado. Al segundo día de encierro, muere.

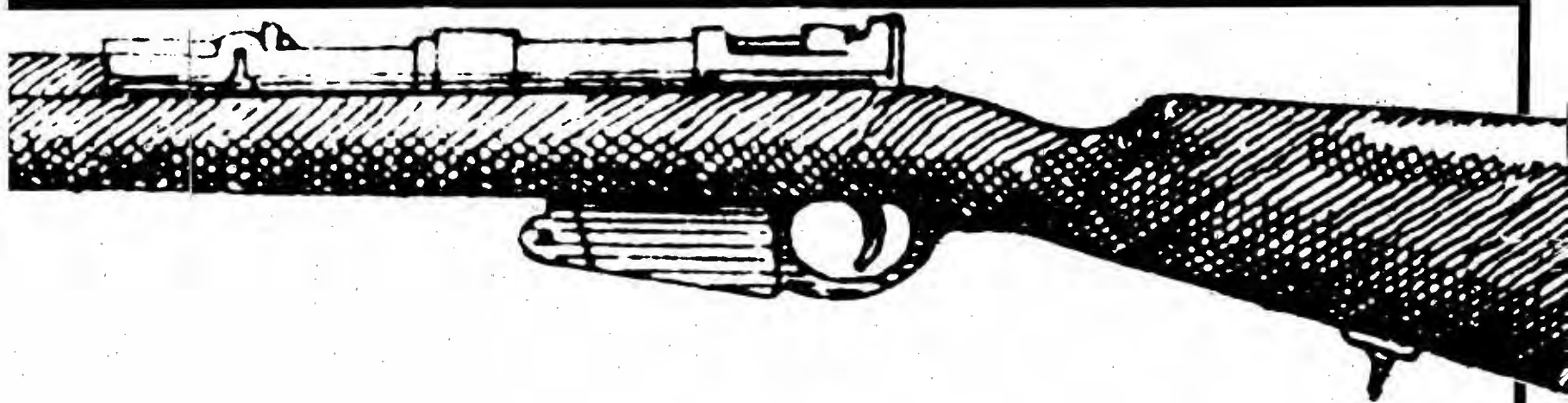

Guatemala 1967: de cada 10 000 niños que nacen, 1 200 mueren antes de cumplir 4 años; los que sobreviven crecen sin escuelas, sin zapatos, sin leche, sin domingos, sin juguetes



César Montes: a los 13 años, expulsión de un colegio católico; a los 18, en manifestaciones estudiantiles; a los 20, en la Sierra; a los 24, jefe de uno de los movimientos guerrilleros de América

LA GRAN SIEMBRA

Una multitud de más de 160.000 personas subió a las montañas del Escambray y en sólo dos días, bajo la lluvia, sembró 1.390 hectáreas (103 caballerías) de café. "Parece increíble", dijo Fidel Castro

Por SUSANA LEE

Foto CALA





ALLI DONDE LOS BANDIDOS

La provincia de Las Villas tiene como meta sembrar en setiembre, octubre y algunos días de noviembre 4 mil 100 hectáreas (350 caballerías) de café caturra, es decir, unos 21 millones de posturas en las montañas del Escambray.

... y surgió la idea de movilizar 100 mil personas, es decir, 40 000 granjeros, 20 000 campesinos, 30 000 trabajadores de las ciudades y 10 000 mujeres; subirlos durante el día 22 y trabajar el 23 y el 24, que con ello completáramos ya nuestro objetivo de cumplir estas metas de siembra, ya que vamos a tener durante 75 días en las montañas 7 000 hombres aproximadamente". (Arnaldo Milián, primer secretario del Partido en Las Villas).

Pero la idea no quedó ahí. Se tomaron todas las medidas organizativas para la movilización. Miles de campesinos y soldados se dedicaron día y noche a abrir los huecos y a trasladar las posturas a la zona para que todo estuviera listo para la Gran Siembra. En cada región, zona, centro de trabajo, los compromisos de personal a movilizar se hicieron mayores.

La cifra entonces sobrepasó las 150 000 personas.

El 22 de setiembre empezó el trasiego hacia las montañas del Escambray. Largas caravanas de rastras, camiones, ómnibus, máquinas y hasta motocicletas repletas de gente con atuendos de trabajo, colmaban todas las vías de acceso posible hacia Manicaragua (a 30 kilómetros de Santa Clara) que se convirtió en capital de toda esta actividad gigantesca.

(Al margen: el territorio de la Sierra del Escambray fue escenario desde fines del año 1960 a los primeros días del 65, de una gran batalla contra enemigos de la Revolución: la lucha contra bandidos (LCB). Soldados y milicianos, contra bandas de contrarrevolucionarios organizados por la Agencia Central de Inteligencia yanqui).

Superados todos los cálculos: 162 044 villareños fueron movilizados y se preparan a dar cumplimiento a la meta de 6 000 000 de posturas en 100 caballerías.

POSTURAS, POSTURAS: HAY QUE DARLE TALLER

Guillermo está recostado sobre el timón. Espera que Máximo, su compañero de viaje cierre la portezuela para emprender un nuevo recorrido al vivero. Tiene tierra fangosa por todos lados, los ojos cansados, la expresión casi sonámbula.

"Posturas, posturas, posturas, posturas..."

—Oye Guille, la cosa se está poniendo fea. Si sigue lloviendo, no habrá camión que suba allí...

El camino ya está molesto. Las manos se crispan en el timón y la cara refleja el gran esfuerzo. Guillermo no contesta.

—Viste cómo llega la gente: ¡Qué barbaridad! Si toda esa gente pisa fuerte hunden el Escambray.

"Posturas, posturas, posturas, posturas..."

Guillermo respira hondo cuando llega al vivero. Los ojos siguen cansados, la camisa pegada al cuerpo por el sudor o por el agua.

—A ver, a ver, vamos a llenar este camión, hay que echarle más posturas que ahorita no se va a poder subir allá...

26/CUBA

—Más de mil, hay que arreglarlas bien y apretarlas pa'que quepan más de mil... ¡Hay que darle taller a esa gente...!

CUMPLIR EL AGUACERO CUMPLIR

¡QUE AGUACERO, MI MADRE!

El recibimiento a los miles de movilizados fue ese: fuertes aguaceros. Ya sobre los camiones, cuando aún no habían llegado a los campamentos, la lluvia lo empapó todo. Los bultos, las hamacas, los sombreros de la gente, la ropa de la gente, la gente...

Por la noche, nadie pudo dormir. Todo estaba mojado y seguía lloviendo. La temperatura iba de fresca a fría. La gente titiritaba muy pegados unos a otros.

Pero siguió lloviendo al otro día y a la otra tarde, y por la noche, y la mañana del domingo.

—¡Qué aguacero, mi madre!

—"Esto no se cumple. Yo me quedo, yo no me voy, pero seguro hay muchos que no aguantan el agua y el frío. Yo me quedo hasta el final".

—Y por aquí, ¿cómo estuvo la cosa?

—Se pasó lloviendo toda la noche. Da pena ver cómo están todos por ahí, pero ya ves, ya muchos han desayunado y se van para el campo. Mira la gente por ahí con sus guatacas (azadas) y sus machetes. Nosotros vamos a cumplir. Eso ni hablar.

LOS CONTRABANDIDOS

Dos batallones de unidades de la LCB participaron también en la gran jornada: abriendo hoyos, desyerbando, trasladando las semillas, sembrando. Para ellos esa fue una tarea llena de recuerdos... Ahora en esas montañas no hay bandidos, ni tiros, ni cercos, ni días sin comer ni noches sin dormir, ni persecuciones, ni compañeros muertos, ni angustias, ni silencios y tensiones. Ahora hay grandes planes de siembras, de construcciones, de instalaciones, de carreteras, de internados de montaña, ahora está el Plan Especial del Escambray para el desarrollo económico y social de la zona. Ahora de aquella jornada heroica queda la historia y el recuerdo. Sin embargo, en la Gran Siembra no solamente participaron dos batallones de veteranos de la limpia del Escambray. Bastaba que usted en cualquier campamento, en cualquier comedor, en cualquier zona de siembra hablara o preguntara algo sobre la limpia para que...

—... por aquí mi compañía cogió 30 bandidos.

—Mario Bravo fue el último que se cogió por aquí...

—Aquel cerco del día 24...

—¿Te acuerdas cuando cogimos a aquel que...?

Sin duda mucho más de dos batallones de veteranos estuvieron en la Gran Siembra.

LA SERPIENTE DE MUJERES

Seibabo (uno de los campamentos). Mañana del domingo 24 (último día de la Gran Siembra).

El día anterior se dio la noticia: no pueden subir más camiones a la loma, si queremos sembrarla habrá que subir a pie. El fango apenas lo deja caminar a uno.

"Bueno, ¿y qué?", dijeron las mujeres. "La loma se va a sembrar".

Enseguida se dieron los pasos previos. Los hombres sobre la loma a reabrir los huecos que la lluvia ha obstruccionado y las mujeres a pasar desde acá abajo las bolsas.

En Seibabo el espectáculo era impresionante.

La loma de los 90 000 huecos —como le llamaban— estaba recorrida por largas serpientes multicolores: cadenas de cientos de mujeres en movimientos ondulantes hacia un lado y otro, pasando las posturas. Arriba, las recibían otros hombres u otras mujeres que las colocaban en los huecos y las sembraban.

¿Quién pone en duda que la loma se sembró?

3 DATOS Y LO INCREIBLE

Primer dato. Para que esta Gran Siembra se realizara se conjugaron muchos esfuerzos previos. Uno de ellos fue la preparación de los viveros.

Las semillas (de importación) se echaron en los germinaderos a partir del 15 de diciembre del año pasado. Estas semillas fueron trasplantadas a 19 viveros en la segunda quincena de febrero.

Este trabajo lo realizaron cientos de mujeres de la región del Escambray.

Segundo dato. La siembra restante se realizará antes del 15 de noviembre para lo cual 7 mil trabajadores permanecerán 75 días en las montañas. Habrá también movilizaciones internas de campesinos, granjeros, obreros y mujeres del Escambray. Además limpiarán todos los cafetales y le sembrarán frijol gandul entre postura y postura.

Tercer dato. El año próximo serán sembradas 34 mil 220 hectáreas (2 550 caballerías) de café intercaladas con árboles maderables, cítricos y frutales. Para el cumplimiento de estas siembras en el Escambray (que ascenderán en los próximos años a unas 80 mil hectáreas — 6 000 caballerías) se tiene pensado que varios miles de obreros de las ciudades trabajen algunos meses allí.

La movilización de villareños en las montañas del Escambray arrojó el siguiente resultado: 6 218 265 posturas de café sembradas en mil 390 hectáreas (103.6 caballerías) mil 168 hectáreas (87.07 caballerías) chapeadas, 939 hectáreas (70 caballerías) guataqueadas, 1 997 848 hoyos abiertos y 3 053 200 hoyos reabiertos.

"La siembra en sólo dos días, de 103 caballerías de café, es una cifra impresionante. Pero ello no era posible sin un trabajo previo constante, de preparación de las posturas, de selección del terreno, y en fin, toda una serie de tareas previas, habría sido imposible sin una movilización de pueblo semejante. Pero si impresionante es el resultado del esfuerzo, más impresionante todavía lo es la magnitud de la movilización: la cifra parece realmente increíble". (Fidel Castro en su discurso del VII aniversario de los Comités de Defensa de la Revolución).

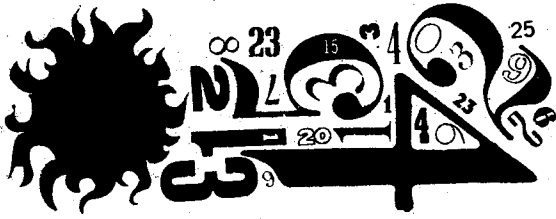

CUBA EN LA ECONOMIA



POR JOSE VAZQUEZ

1967: 70 000 JOVENES al trabajo agropecuario

Jaime Crombet, primer secretario de la Unión de Jóvenes Comunistas, informó sobre la extraordinaria movilización de la juventud hacia las tareas agropecuarias y de la construcción.

Ya se encuentran 40 110 jóvenes incorporados por dos años al trabajo agropecuario y a las columnas de constructores. El propósito de la Unión de Jóvenes Comunistas es el de elevar esta cifra hasta 70 000 al concluir este año. Es necesario que todos los organismos estatales ayuden a esta importante movilización.

Este año jóvenes estudiantes de las universidades de La Habana, Las Villas y Oriente efectuarán su graduación con jornadas productivas quincenales en la Isla de la Juventud.

En una movilización extraordinaria en menos de 20 días se han incorporado a los campamentos agropecuarios más de 8 000 jóvenes de Camagüey. Además, se han preparado unos 1 500 jóvenes, con nivel de sexto grado, de origen campesino y de las Columnas Agropecuarias, para un plan especial que se desarrollará en Nuevitas (la Ciudad de la Juventud) en una granja viandera. El plan consiste en combinar trabajo y estudio

ENERGIA ATOMICA convenio Cuba-URSS

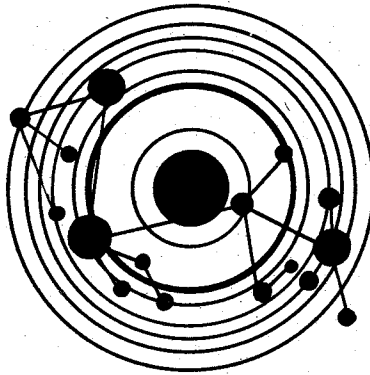

ALEXIS

Fue suscrito en el Ministerio de Relaciones Exteriores un convenio entre Cuba y la Unión Soviética sobre la colaboración en el aprovechamiento de la energía atómica para uso pacífico. Se formarán cuadros científicos y se organizarán y realizarán investigaciones en Cuba.

La URSS dona a Cuba un reactor atómico, un laboratorio de física de reactores, un laboratorio de física nuclear y un laboratorio de radio química-isotópico.

Firmaron los documentos, por la parte cubana el capitán Antonio Núñez Jiménez, presidente de la Academia de Ciencias de Cuba y por la parte soviética Yuri Levedev, encargado de Negocios de la URSS. Se encontraba presente el doctor Raúl Roa, ministro de Relaciones Exteriores, funcionarios de Comercio Exterior y de la Embajada soviética.

Escambray CAFE Escambray CAFE

En la cordillera de El Escambray, provincia de Las Villas, se está desarrollando un extraordinario plan de fomento del café: más de 150 mil trabajadores voluntarios, entre estudiantes, trabajadores de diversos sectores, mujeres y miembros de las organizaciones revolucionarias.

Durante este año se aumentará aquí el área dedicada a café en 350 caballerías, principalmente de la variedad "Ca-

turra" (que no necesita sombra y brinda buenos rendimientos).

De acuerdo con el plan perspectivo, solamente en el sector estatal se sembrarán hasta 1970 unas 6 000 caballerías de cafetos, que representan 207 millones de matas de las variedades Caturra, Borbón y San Román Enano, todas de cultivo a pleno sol.

El Escambray, antes poco cultivado, será una de las zonas cafetaleras más importantes de Cuba.

Exposición industrial de Corea

Con extraordinario éxito se presentó en el Palacio de Bellas Artes de La Habana, la Exposición de Productos de Exportación de la República Popular Democrática de Corea. Han ido a verla diariamente unos 1 500 visitantes los días laborables y 5 mil los sábados y domingos.

Se exhiben en la exposición más de 3 500 artículos de producción coreana con destino a la exportación y más de 200 fotografías que muestran la historia y la vida actual de ese país.

Se destacan los equipos de la industria pesada, especialmente los tractores, motores, maquinarias, productos químicos, minerales y materiales de construcción. En la industria ligera se presentan textiles, zapatos, artículos de vnyl, perfumería, productos de uso doméstico, artesanía, vidrio, porcelana y otros.

en breve

- La próxima zafra azucarrera comenzará más temprano que nunca antes en la provincia de Oriente. Los 39 centrales azucareros entrarán en producción en las siguientes fechas: 18 en noviembre, 10 en diciembre, 9 en enero, y 2 en febrero. La meta es lograr romper el record histórico alcanzado por la provincia en la zafra de 1967, en que se produjeron 2108782 toneladas métricas de azúcar.
- Comenzó a funcionar una nueva planta para la construcción de traviesas de hormigón para líneas ferroviarias. La edificación y la construcción de la primera máquina fue realizada por técnicos y obreros del central "José Smith Comas". Pronto se montará una segunda máquina que permitirá producir 120 traviesas cada 8 horas. Para fines de año se ha programado la construcción de las primeras 10 000.
- Visitó Cuba el vicepresidente de la República Democrática de Vietnam y miembro del Buró Político del Partido de los Trabajadores, Le Thanh Nghi, quien encabeza una delegación económica de alto nivel. Fue atendido por el comandante Fidel Castro, el presidente de la República, Osvaldo Dorticós, y el comandante Raúl Castro, vicepresidente de Cuba.
- En la Escuela Superior de Pesca "Andrés González Lines" se graduaron como técnicos 134 alumnos. Son 52 pilotos, 55 maquinistas y 27 técnicos en refrigeración. Ya se incorporaron a sus nuevas tareas en la Flota Cubana de Pesca. En diciembre se graduaron 10 como pilotos técnicos o maquinistas. Actualmente la escuela cuenta con 900 alumnos. En enero tendrá 2 000.





**TOA
ARRIBA
TOA
ABAJO**

Por FROILAN ESCOBAR
Fotos HELIO OJEDA

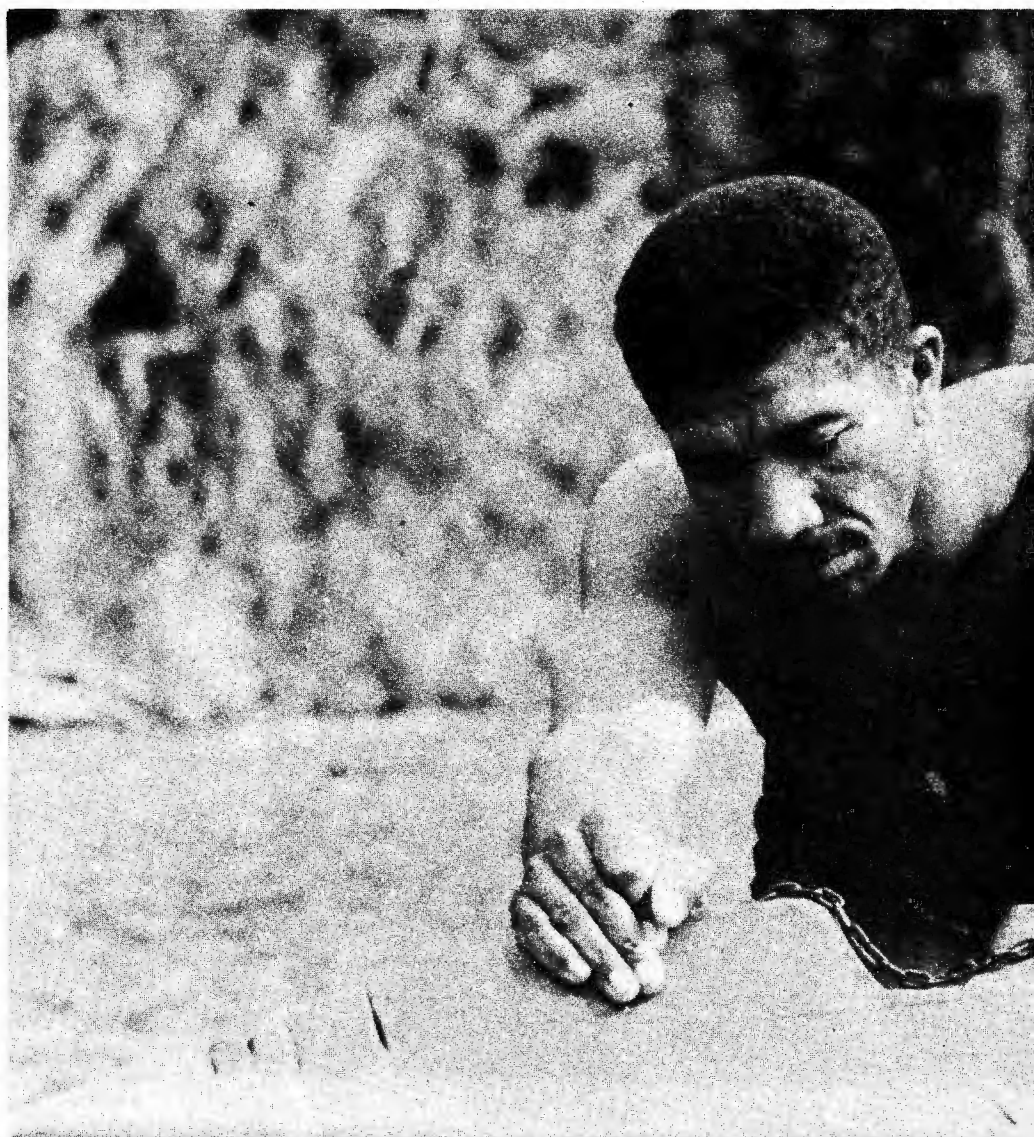

Al llegar a una chorrera, subiendo o bajando, hay que tirarse al agua y empujar

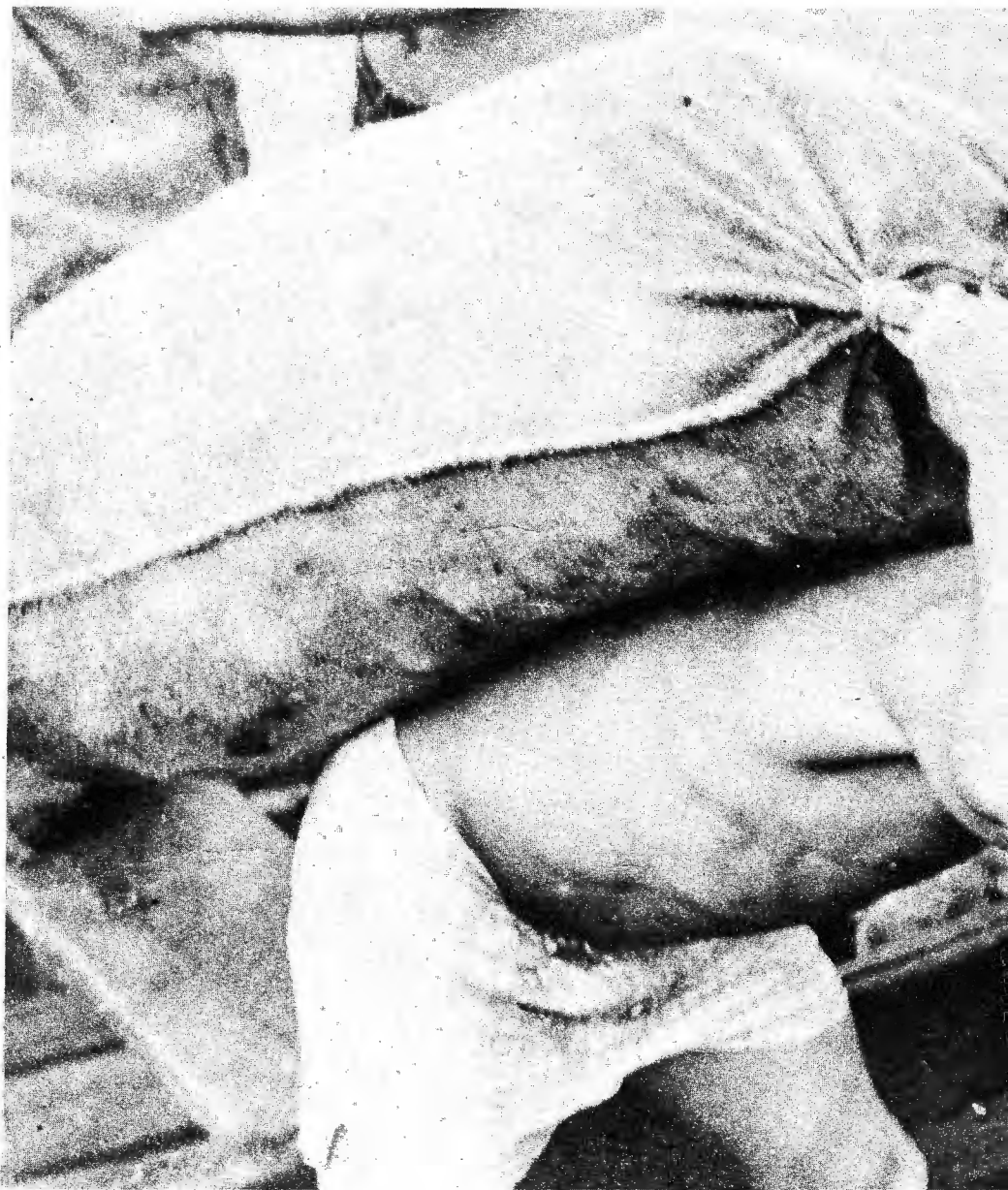



"Mi papá es un cayuquero que tiene la fuerza de un camión"

**EL RIO HUYE, CORTA, ATRAVIESA LA
SIERRA DE BARACOA, SE ENFRENTA CON
HOMBRES QUE SE LE ENFRENTAN, Y EL
AGUA QUE NACE HA DE RECORRER 120
KILOMETROS ANTES DE MORIR**

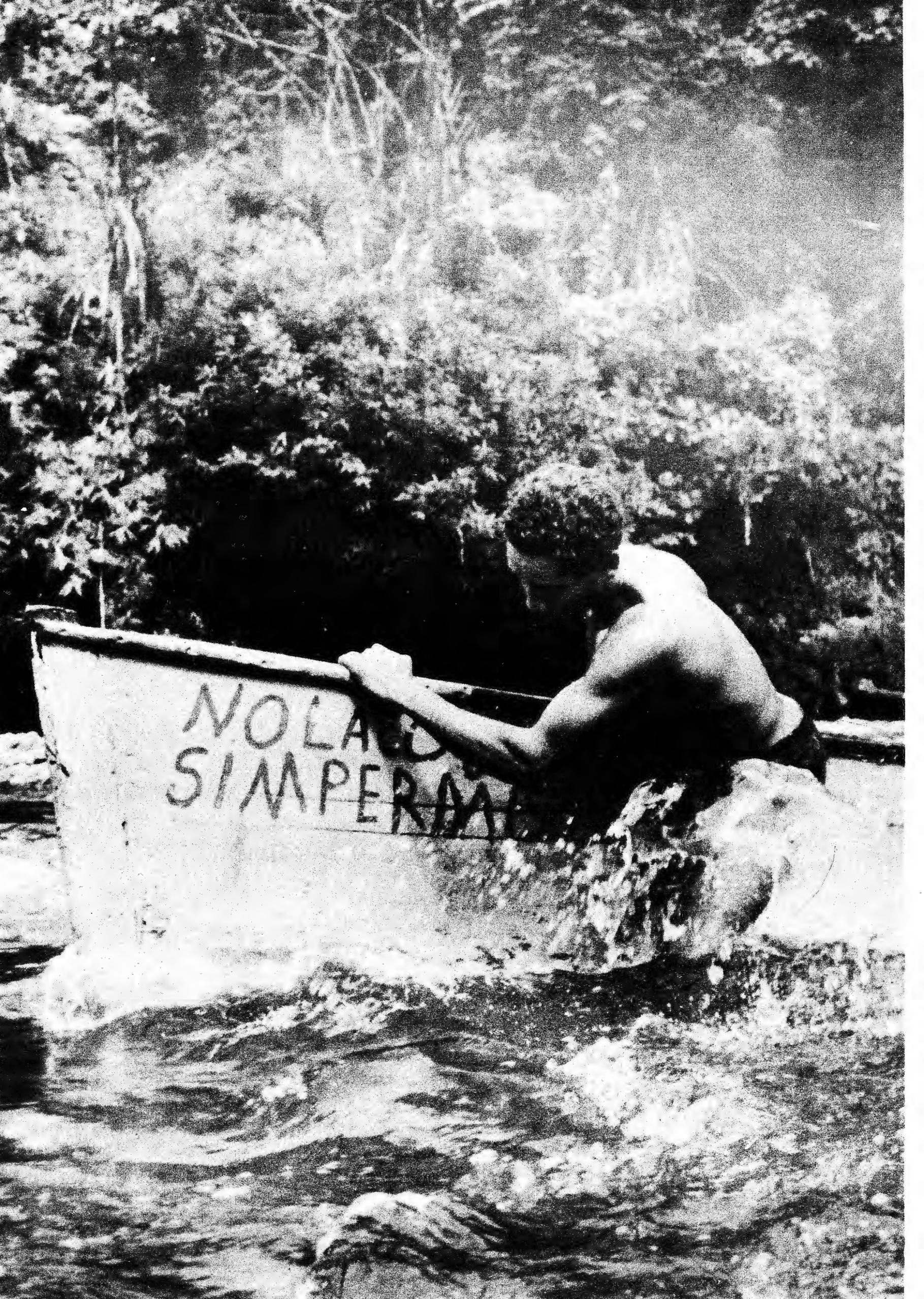

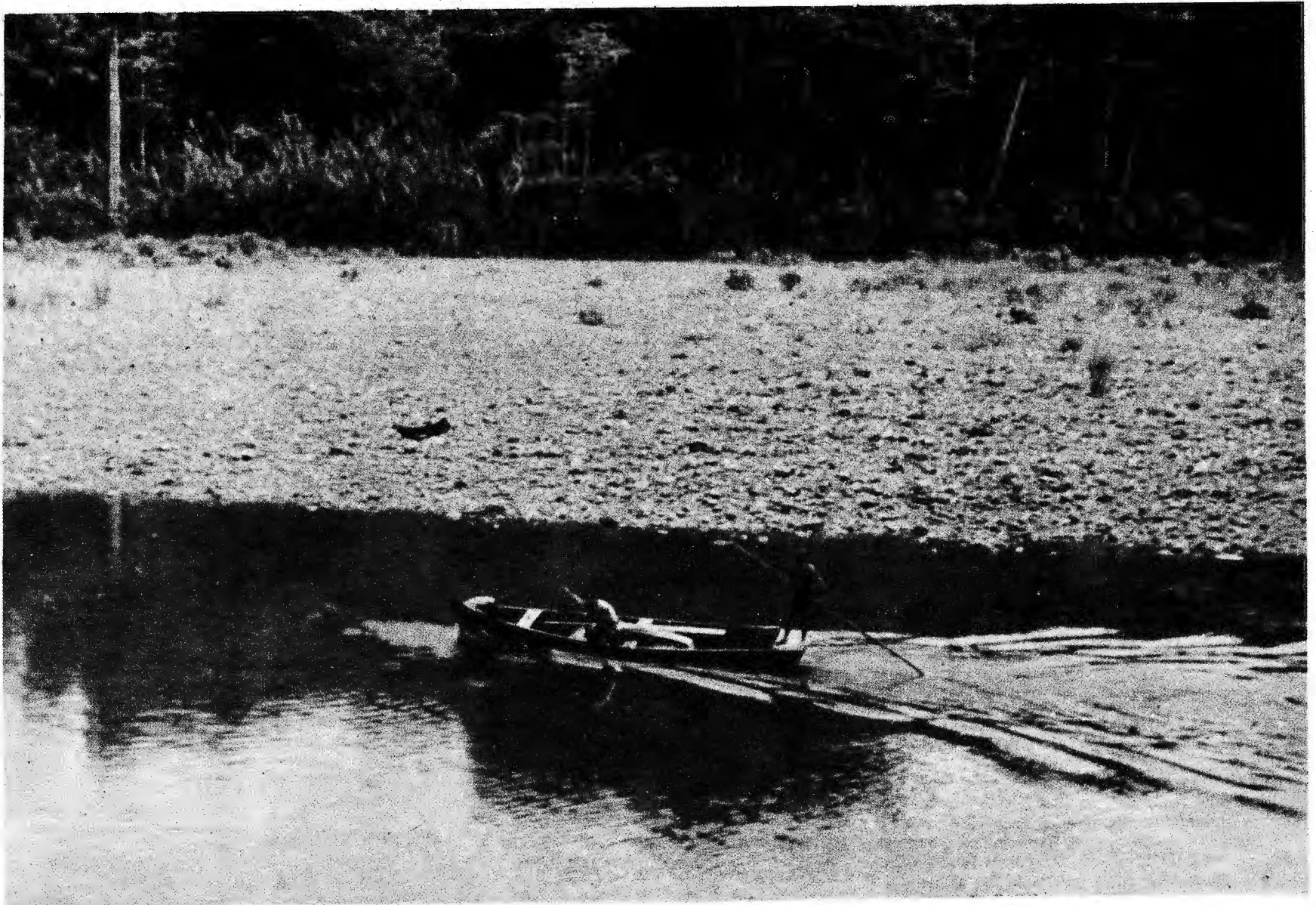

La cayuca es ahora un transporte de la Revolución: lleva comida, saca los frutos, las viandas y el café que producen los campesinos

El río huye, corta, atraviesa la sierra de Baracoa, se enfrenta con hombres que se le enfrentan, y el agua que nace ha de recorrer 120 kilómetros antes de morir, el río, que tiene su lugar de nacimiento al pie de Los Puriales de Caujerí, a 850 metros sobre el nivel del mar, y que luego ha de tomar el agua y la fuerza del agua de muchos afluentes, como Quiviján, Naranjo, Malnombre y Jaguaní, que casi tiene tanto caudal como él mismo, como el mismo río que ha de seguir en medio de un monte espeso, cargado de pomarrosales (pomales dicen por allá) helechos arborescentes y curujeyes pegados como sanguijuelas a los troncos y al aire, que sigue acarreado olor a frutas que maduran, y mujeres que lavan a la orilla golpeando con una paleta la ropa, y pescadores que van detrás de la lisa, la mojarra y el robalo con su chinchorro, el río con sus balsas y sus cayuqueros que lo acompañan desde la época misma de los aborígenes, con su caudal que cuenta entre los mayores, teniendo un área recolectora de agua lluvia, de arroyos que bajan, de drenaje de mil 60 kilómetros cuadrados, el río, que cuenta con la estación hidrométrica más vieja de Cuba, situada allá, en la zona de El Toro, fundada por una compañía norteamericana en julio de 1955, y que ha sido tomada, por sus años de observación, por el Comité Nacional del Decenio Hidrológico Internacional, el río, por el que ha entrado la Revolución construyendo otras dos estaciones de aforo, el río, atravesando esa parte del cuerpo de la Isla, con los vientos alisios del norte rompiendo sobre la cordillera y provocando constantes lluvias todo el año, constante humedad siempre, el río, al que ya desembocan grandes planes hidroeléctricos, que en una primera

fase constarían de una presa y tres hidroeléctricas para una producción de 100 millones de kilowatts-horas y un ahorro para nuestra economía de 40 mil toneladas de petróleo, 640 mil dólares anuales en divisas, el río, este río: el Toa.

CAYUCOS, CAYUCAS Y CAYUQUEROS

Al pie de un cayo de monte me encuentro con él. Iba camino de la tienda de Rodríguez. Me dijeron que era el más viejo de todos. Tiene sesenta y pico. "Es extraño, porque un cayuquero viejo no sirve ni pa' viejo". Así dicen. Pero con este hombre se rompen las reglas. Este hombre conserva aún sus fuerzas mejores. "¡Claro que puedo cayuquear. Aquí donde usted me ve, estoy ligero y resistente como la madera blanca del yararey!"

La neblina no me deja verle bien la cara. Me la imagino. Alargada y curtida de tanto enfrentarse al sol y al agua. Así, desde muchachón como dice él. Le pregunto cuál es la diferencia entre un cayuco y una cayuca. Se le hace una sonrisa en el rostro:

—Mire, las cayucas lo que tienen es que son más grandes y anchas y con más milindre de lujo. Pero el cayuco no es así. El cayuco es coger un madero, tumbarlo y engücarlo. El cayuco es como lo hacían los indios, es más rollizo.

Prende un tabaco. Hala y hala. Le toma el gusto. Lo mira y luego sigue con la conversación.

—Ahora fijese, en una cayuca los cayuqueros son dos: proero y popero. Y para impulsar, para darle fuerte río arriba o río abajo se usan las palancas, que son unas varas largas (18 a 20 pies) de purio o yararey, que es madera blanca y buena. El najesí es otro palo que también sirve. Eso es todo. Lo otro es cosa de andar por el río y echar mucha fuerza.

SOCORRO NO PIDE SOCORRO

En el Toa navegan unos 32 cayuqueros. Socorro Romero es uno de ellos. Anda por los treinta años y desde los quince viene cayuqueando. "Hace tanto tiempo, que a veces creo que me conozco de memoria todos los marullos (las hondas que hace el agua en las chorreras) que hay en el río".

Socorro es gente de campo. Hace poco estuvo en La Habana y se quedó un tiempo trabajando. "Pero que va, compay, volví enseguida, porque aquí uno tiene sus amigos y la familia y la cayuca, que no crea usted, es también de la familia".

La vida del cayuquero tiene que ver mucho con los apuros. "Antes se arreaban los bolos (una cantidad de madera) río abajo y se hacían muchas cosas sin prepararlos. A la ver-

dad que uno se ganaba el dinero, del peligro. Sí señor, del mismito peligro. Ahora, éste que está aquí, Socorro no pide socorro. Cuando a uno lo coge una ramazón de agua, si se escapa es porque ese día el río estaba cariñoso, porque al río no se le puede cuquear. Te tira la patá".

"Lo más duro no me pasó en una cayuca. Lo más duro me vino arriba un día de buen vestío. Venía de una fiesta con sombrero y todo. Fui a cruzar el río. Eso sí, era bien de noche. Eché la ropa en un catauro y metí dentro de los zapatos, me acuerdo, una sortija de oro español que ahora valdría como 600. Y muchacho, cuando iba al medio del Toa, halando la ropa con un cordel, me agarró una ventolera y me la hundió. Yo corrí al agua para salvarla, y lo primero que hice fue tirármele a los pantalones para ver si podía atajar el dinero, pero el río me traqueó duro, pues vine a salir medio atormentao y lejos. Y lo peor es que estaba solo. Vomité y vomité y luego me esperé un rato hasta que eché fuerzas de nuevo. Pero ni el sombrero ni la camisa aparecieron. Y con los zapatos yo creo que se fue corriendo el río".

EL TOA QUE CAE DEL CIELO

La lluvia continuaba. Era una lluvia dura, constante, una lluvia minuciosa y opresiva. Era un chisporroteo, una catarata, un latigo en los ojos, una resaca en los tobillos. Era una lluvia que ahogaba todas las lluvias, y hasta el recuerdo de las otras lluvias. Caía a golpes, en toneladas, entraba como hachazos en la selva y seccionaba los árboles y cortaba las hierbas y horadaba los suelos y deshacía las zarzas. Encogía las manos de los hombres hasta convertirlos en arrugadas manos de monos. Era una lluvia sólida y vidriosa y no dejaba de caer.

Paré de leer. Miré afuera la noche y la lluvia oscura. Este cuento de Bradbury la agrandaba, la ponía contra uno.

—Siempre llueve así por acá.

—Vea —contestó el campesino de la casa donde nos íbamos a quedar esa noche. Dejó ir la pausa y siguió remendando su vieja atarraya.

—Pero... ¿tanta?

—Aquí todos los días cae un Toa del cielo.

Busqué el silencio, la lectura de nuevo. Pero nada, era mucho el rumor del aguacero. Creo que me fui a la cama. Me quedé dormido soñando que llovía.

ENTRE CHARCOS Y CHORRERAS

Me cuentan que hay una chorrera nombrada El Bejuco. Allí la fuerza del agua no anda creyendo en nada, se mete por la proa y te llena la cayuca. Es de las peligrosas. Se pierden muchas viandas y mercancías del pueblo. Una vez me pasó cargado de café. Traté de entrarle y me quedé varado. Tuve que ayudarme con tres hombres para que se le huyera un poco la fuerza al río. Y con todo y eso seguía empecinado como un animal jibaro.

El año pasado mismo se perdió toda la bebida de la Navidad en una chorrera. Una de 34/CUBA

esas que parecen que mugen como un animal encabrestado. Cuando uno llega a ella, hay que usar sogas y halar a toda musculación para que la cayuca trepe por el agua.

Sí, es así. Al llegar a una chorrera, ya sea subiendo o bajando, hay que tirarse al agua y empujar. Y si trae comibles mucho más. Sólo cuando el río ahonda no hay que hacerlo.

En la parte navegable hay como 130 chorreras. Todas son duras. Eso es lo malo aquí. Si se va para arriba, contra ellas, la única ayuda que uno tiene es el viento. Si lo hay se puede correr a vela la cayuca y así se comparte la fuerza con ese otro río, que para mí que está hecho de una sola chorrera.

Lo bueno son los charcos. Así nosotros le decimos a las aguas tranquilas, vaya, a los remansos que están entre chorrera y chorrera. Por eso yo digo siempre que el río es como la vida: siempre tiene una y una.

LA REVOLUCION PASA POR ALLI

Vamos en una cayuca. Delante va otra cargada de mercancías para las tiendas del pueblo. Llevan unos 10 quintales. Y hay que ver el esfuerzo que significan esos 10 quintales. Los músculos se contraen, se ponen en tensión todas las fibras del cuerpo. Traquean los huesos y el río cede por fin ante el empuje de los dos hombres, pero sólo es un palmo de agua lo que cede, hay que continuar y continuar con el empuje, sin parar.

Este trabajo es diario. Dos cayuqueros fuertes pueden hacer varios viajes en el día. Y así se suben y se bajan por el río de 400 a 500 quintales de mercancías, y una cayuca puede cargar 24 quintales corriente abajo, si es corriente arriba y el río está mediano, como hoy, se le pueden echar 10, si está bajito 7.

Antes por el Toa bajaban muchas cosas: viandas, frutos, maderas, animales y hombres en busca de trabajo. Pero lo que era subir no subía nada. La Revolución fue la que empezó a trepar nuevos recursos. Los cayuqueros lo saben bien. Ellos, que en la guerra, transportaron armas y alegrías para los rebeldes.

Los hombres que viven empujando las cayucas dicen que ellos le tienen cariño al río. Se pasa trabajo, pero la cayuca es ahora un transporte de la Revolución. Eso dicen. Y dicen también que ellos llevan la comida y sacan los frutos y las viandas y el café que producen los campesinos. Todo se saca en las cayucas. Por eso "es que nuestra labor es importante". Por estos parajes "hasta los enfermos tenemos que ir a buscar".

Evaristo Lavaniño. 33 años. 10 de cayuquero. En su casa son 6 de familia.

Cuenta:

"Una vez tuve que ir a buscar una señora de parto que tenía el niño atravesao. Sacarla fue difícil. Estaba mal la pobre mujer. Pero la llevamos al hospital. Sí que la llevamos.

"Así hacemos con heridos y con niños enfermos y con todo. La cayuca es camión de carga, máquina de paseo y ambulancia. La cayuca es lo que sea cuando sea necesario.

"Se ha hablado de ponerle motor a las cayucas. Pero aquí eso no da resultado, porque

el río está lleno de lugares bajos. Y el único arreglo que se le puede hacer es canalizarlo, ponerle trillos. Y eso es un jirigay, porque cuando ese bicho le da por ahondar vuelve a poner el piedrerío donde él quiere.

"Mire, El Bolo es el punto más lejos de donde nosotros acarreamos viandas. Hay que coger un día entero para ir. Salimos a las 6 de La Perrera y a las 6 de la tarde es que llegamos, y bien trajinaos que llegamos".

—¿Y hay muchos milicianos entre los cayuqueros?

—Todos somos milicianos. Aquí, cuando se toca el guamo es que hay movilización. Y nadie se queda. Nadie.

—Y usted, ¿se pasa mucho tiempo sin ver a su familia?

—Bueno, no. Yo cada vez que hace un jacito en la lluvia y en el trabajo palanqueo pa'llá

TOA, LA NIÑA Y ADIOS

La niña está allí, junto al río. Lo mira para verse. Lo cuquea con un palito o hunde sus brazos en él y luego deja que el agua ruede hasta la desembocadura de sus manos. Y el juego sólo se interrumpe cuando la llaman. "Mercedes, vamos, que te toca bañar". Corre por encima de la humedad hacia el home. Se prepara. Se pone como en emboscada esperando la pelota. ¡Ahí viene! ¡Tac! Sale alta, por encima del claro entre los árboles y va a dar contra el tronco de un árbol pan (mapén dicen los orientales). Ella recorre las bases de un tirón y anota la carrera entre aplausos. Después vuelve a su puesto de observación, donde ahora estamos nosotros. El fotógrafo le tira un cerco de fotografías. Buena. Buenas. El cayuquero que nos acompaña saluda también a los demás niños. Yo cojo el primer trilló que encuentro entre las palabras para llegar hasta la niña. Llego. "Quiero ser maestra. Ahora soy pionera y mi escuela, esa que usted ve ahí, se llama Jesús Menéndez".

—¿Y qué es más bonito, Mercedes, el río o la escuela?

—La escuela, pero al lado del río.

Uno siente la humedad trepándole por el cuerpo. Toda la atmósfera está cundida de humedad. Esta mañana, ayer, la semana pasada, hace un mes, siempre, ha llovido mucho. En el Toa no para de llover. Parece una manía de la naturaleza.

—Oye, Mercedita, me han dicho que tu papá es cayuquero de los buenos... ¿Eso es verdad?

—Usted no conoce a mi papá. El ha cayuqueado con los otros y no se porta mal. Mi papá es fuerte como un camión.

La hora del recreo termina junto con el juego. Sólo la llovizna no termina. Nos vamos pisando los charcos y acumulando fango entre los dedos de los pies. Subimos torpemente a la cayuca. Socorro, el cayuquero, se yergue en la popa y empuja el fondo contra la palanca. La luz que a veces llega se cuele entre las hojas y forma cuadros de sombras en su cara. Nos alejamos corriente abajo. Ya los saludos de los niños no nos llegan. Caen al agua antes de llegar. Mercedita sigue allá, con sus 10 años, diciendo adiós, con las dos manos.

CUBA EN LA CULTURA



Por ORLANDO ALOMA

Música en la fábrica



El italiano Luigi Nono (1924) es uno de los más importantes compositores de la vanguardia musical contemporánea. Viene de un viaje por Argentina y Perú, donde tuvo problemas por dedicar sus conciertos y conferencias al Che Guevara y a los guerrilleros, respectivamente. Su última obra, *La floresta es joven y llena de vida*, se estrenó el año pasado en la Bienal de Venecia. El título está tomado de una frase de un guerrillero angolano y la obra —cinta magnética, clarinete y orquesta— incluye textos de Fidel Castro, Franz Fanon, Patricio Lumumba, Nguyen Van Troi y la Segunda Declaración de La Habana, entre otros. Nono regresará en enero para el Congreso Cultural de La Habana y el Festival de Música Contemporánea.

—¿Qué método ha seguido usted para que su música sea conocida y apreciada por los trabajadores italianos?

—Estudí, primero, algunos libros sobre los problemas de las fábricas. Luego, junto con el joven poeta Giuliano Scabia (autor del texto de *La fábrica iluminada*, 1964) pasé 3 días en la fábrica Italsider (una de las más importantes de Europa Occidental) grabando los sonidos, las declaraciones de los obreros, los términos de sus contratos. Ellos se asombraban de que la música se interesara en ellos y el día de la audición de *La fábrica iluminada* en la Bienal, vino una delegación de obreros desde Génova. Hubo discusiones antes y después de la obra, en las que también participaron Sartre, Luigi Pestalozza, Rossana Rossanda; de ahí salió la invitación de ir a la fábrica con la cinta y discutir allá.

—¿Y cuál fue la reacción?

—El intercambio fue directo, sin pedantería. Pidieron que explicáramos el proceso de composición, tanto en lo tecnológico como en lo semántico, y que volviéramos por segunda vez para poder completar mejor la explicación. Ninguno habló de que era "música de ciencia-ficción" y la aceptaron como un fenómeno musical de nuestro tiempo. Dijeron (al igual que obreros de Trieste y algunas otras ciudades donde se repitió la experiencia) que esta música les servía para comprender la enajenación en que vivían —y esto, creo, es lo más importante.

—¿Cuáles son, a su juicio, los compositores más importantes de la actualidad?

—Para mí, de un modo muy singular, lo son la clase obrera de Europa occidental, Fidel Castro, Che, los movimientos de liberación nacional. Porque en medio y a causa de estos movimientos, los músicos pueden recibir nuevas posibilidades de comprensión de la cultura total de hoy, y no sólo del lenguaje musical, que forma parte, por supuesto, de lo anterior.



punto y aparte

- Gastón Diehl, presidente fundador del Salón de Mayo, dio una charla en la Biblioteca Nacional sobre Las artes plásticas en Francia después de 1945.
- Debate en la Casa de las Américas del libro Tute de reyes de Antonio Benítez (premio de cuento Casa de las Américas 1967). Panelistas: Onelio Jorge Cardoso, Luis Agüero y Jesús Díaz.
- Exposición de pirograbados de Arturo Buergo en la Galería de la Habana.

- Actuaciones del grupo musical mexicano Los Folkloristas en el teatro de la Central de Trabajadores.
- El autor-intérprete uruguayo Marcos Velázquez dio una conferencia en la Biblioteca Nacional sobre la música popular en su país.
- Exposición de fotografías del mexicano Francisco Beverido en la Galería Latinoamericana.
- Estreno de El barbero de Sevilla de Rossini por el Teatro Lírico Nacional.

FORMAS Y COLORES EN LONDRES

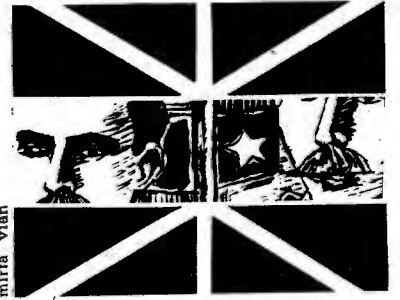

Cerca de mil personas asistieron a la inauguración de la muestra de Arte Cubano Contemporáneo en la Galería Ewan Phillips de Londres, compuesta por 41 obras de 13 pintores y escultores cubanos. Entre los asistentes se encontraban Arnold Wesker, dramaturgo, Sir Roland Penrose, director del Instituto de Arte Contemporáneo, Félix Topolski, artista plástico, Edward Lucie-Smith, crítico y poeta, Oscar Lewestein, director de cine, Peter Brook, director del Royal Shakespeare Theatre. La exposición fue inaugurada por Jorge A. Bolaños, encargado de negocios de Cuba en Londres, y el escritor Miguel Barnet, quien habló a nombre del Consejo Nacional de Cultura. La apertura fue precedida por un programa radial de media hora transmitido por la BBC dedicado a comentar el arte moderno de Cuba. Posteriormente, la revista estadounidense *Newsweek* reseñó la exhibición, afirmando la "amplia variedad" de estilos de la misma.

2 BREVES

1 Francisco Blanco Avila obtuvo el segundo premio de caricatura política y Humberto Valdés Díaz el sexto en la categoría de humor en el IV Salón Internacional de Caricaturas (Montreal) entre 389 participantes de 54 países.

2 En la Casa de la Cultura Checa se celebró una exposición mural de la poesía femenina cubana. Treinta y dos poetisas, desde el siglo pasado hasta nuestros días, integraban la muestra, ilustrada con dibujos de Margie. Durante el transcurso del evento, muchas de las representadas leyeron sus textos.

¿DONDE queda el país DE LOS NIÑOS?

Por MUÑOZ-UNSAÍN

Fotos OSVALDO SALAS

CIRCULOS INFANTILES: Institución estatal dirigida por la Federación de Mujeres Cubanas • Cada día hay más y no alcanzan • 236 círculos • 30 728 niños • Ropa, calzado, alimentación balanceada • Todo es gratis • La madre en la producción, el niño recibiendo educación científica



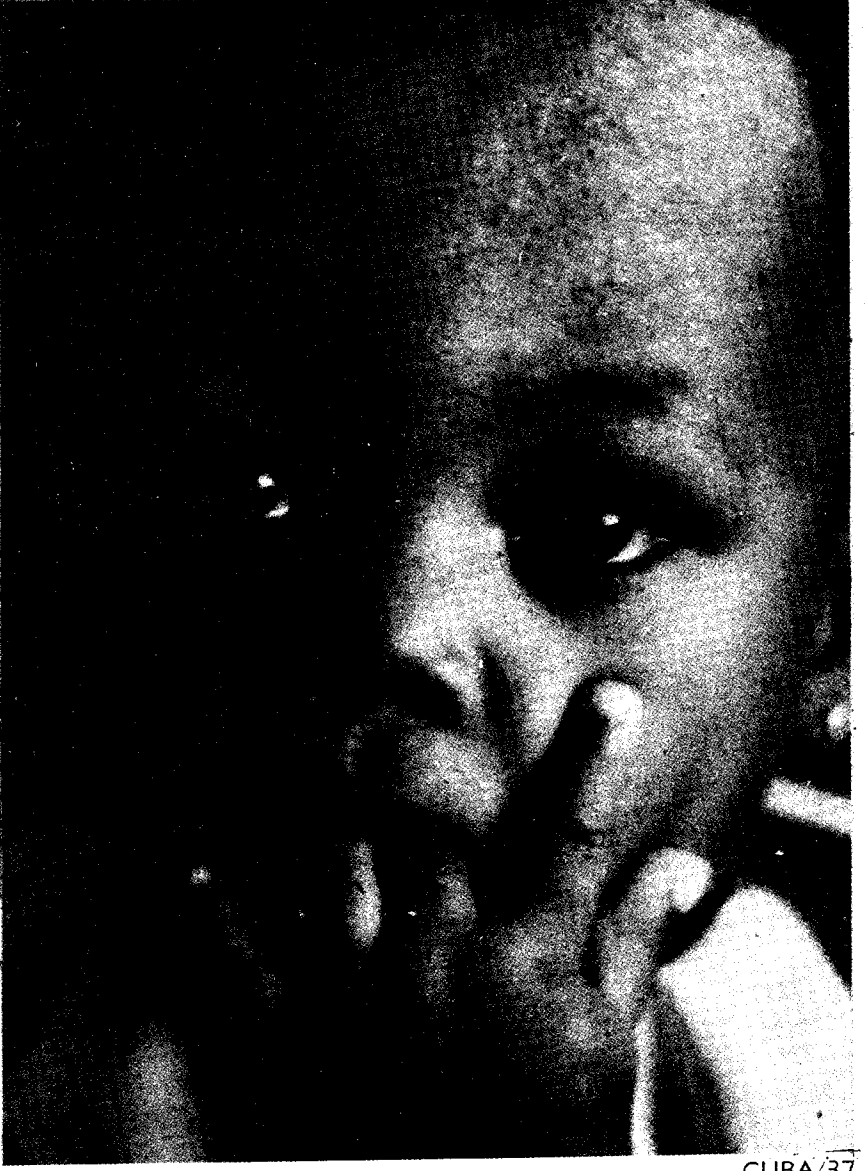

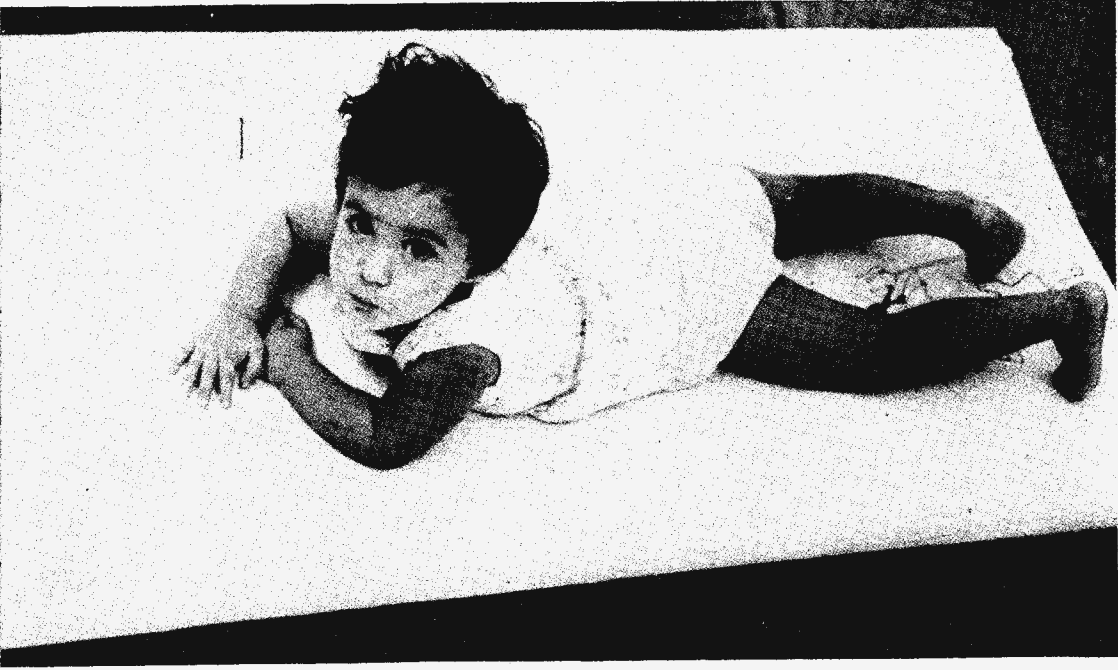

Hay quien dice que un niño de 6 años, al abandonar el círculo infantil, ha pasado los 6 mejores años de su vida. Por lo menos, se hace todo lo posible para que eso sea cierto



*¿Y Martí? ¿Martí era blanco o negro? -pregunta Alberto, un mulatito de grandes y preocupados ojos
-Chico, no seas bobo. - responde Marta, una contemporánea suya (5 años) -Martí no era ni
blanco ni negro: era azul.*



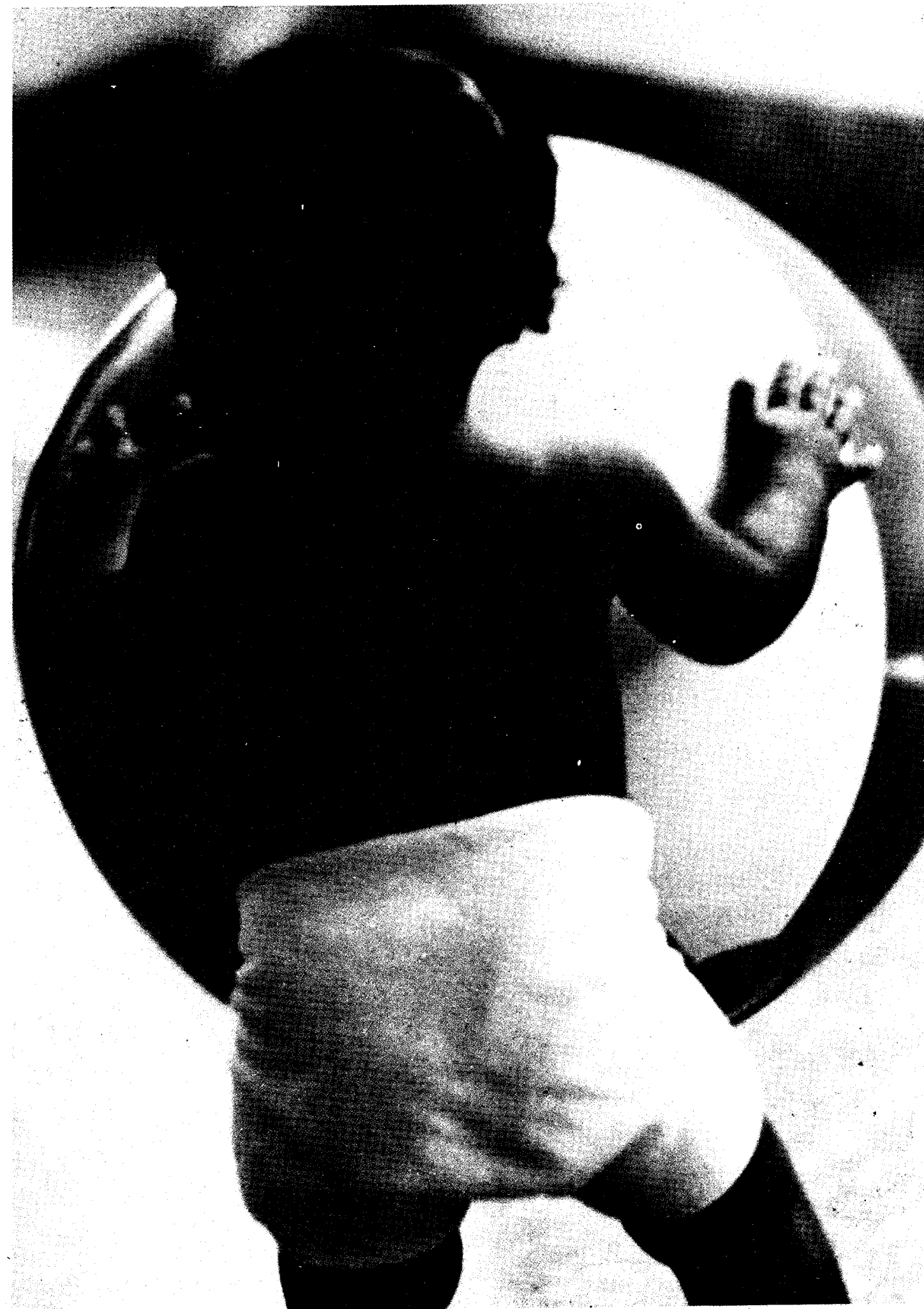

*En los Círculos Infantiles se enseña a los niños entreteniéndolos,
o se les entretiene enseñándoles: como quiera usted decirlo.*



Canción infantil sudamericana:

Un elefante molesta a mucha gente, dos elefantes molestan mucho más. Dos elefantes molestan a mucha gente, tres elefantes molestan mucho más. Tres elefantes, etc.

Conjetura adulta:

Un niño da mucho trabajo, dos niños dan mucho más. Dos niños dan mucho trabajo, tres niños dan mucho más. Tres niños, etc.

Interrogante en apariencia ocioso:

¿Qué es lo que da más trabajo en el cuidado de decenas de miles de niños?

Respuesta desconcertante y verídica:

Los padres.

Esa es una de las experiencias —no la más importante— logradas en media docena de años de funcionamiento de una institución en rápida expansión en Cuba en estos momentos: los Círculos Infantiles.

Quizás "la experiencia más importante" de las adquiridas en ese tiempo no exista como tal; todas son, en determinada medida, fundamentales. Pero para intentar una síntesis, puede adelantarse: el niño es el más fascinante de los seres humanos.

El que tiene más avidez por saber; el que tiene más capacidad para aprender; el que puede cotejar las informaciones recibidas sin favoritismo por ninguna y efectuar deducciones implacablemente lógicas; el que es capaz de realizar los mayores progresos físicos y mentales en el menor tiempo... y el que los realiza, a veces a pesar de los mayores.

Estas certidumbres rigen con todo vigor en la sección de la Federación de Mujeres Cubanas encargada de dirigir los Círculos Infantiles.

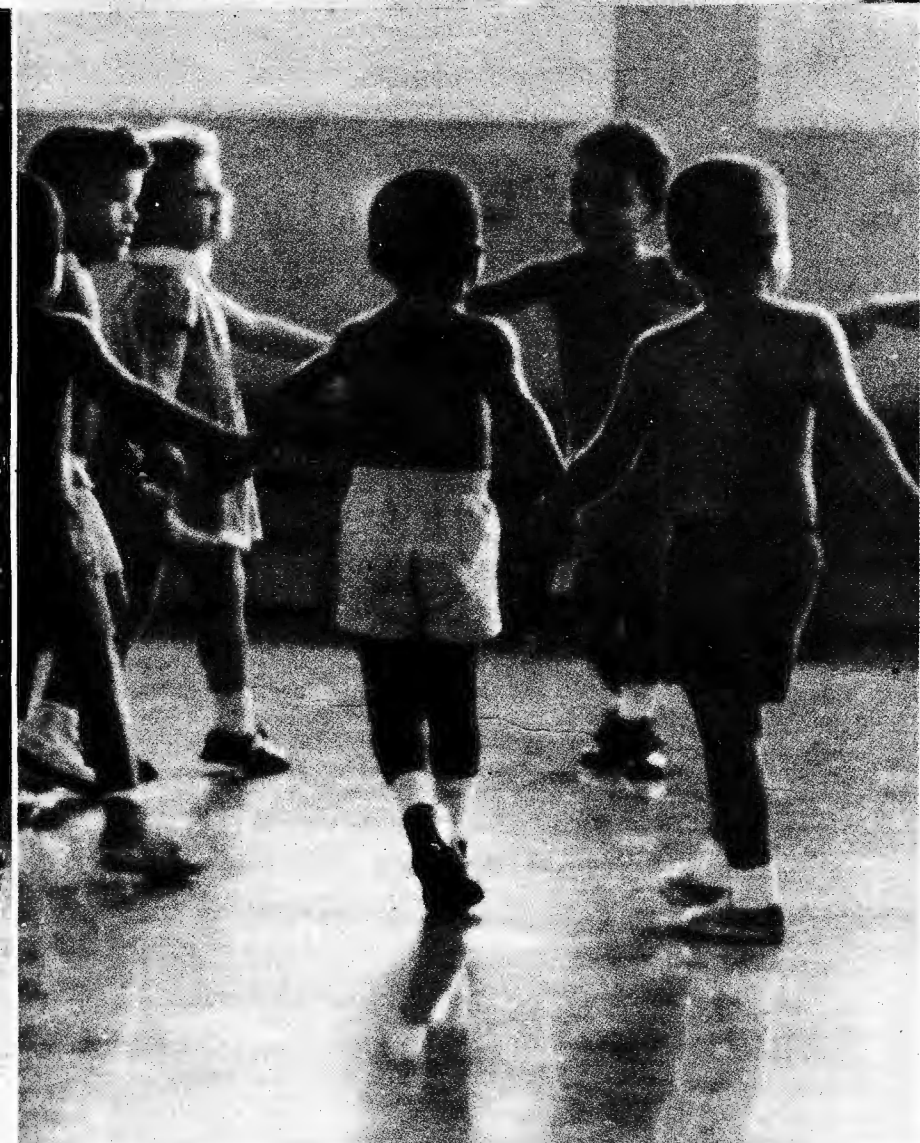

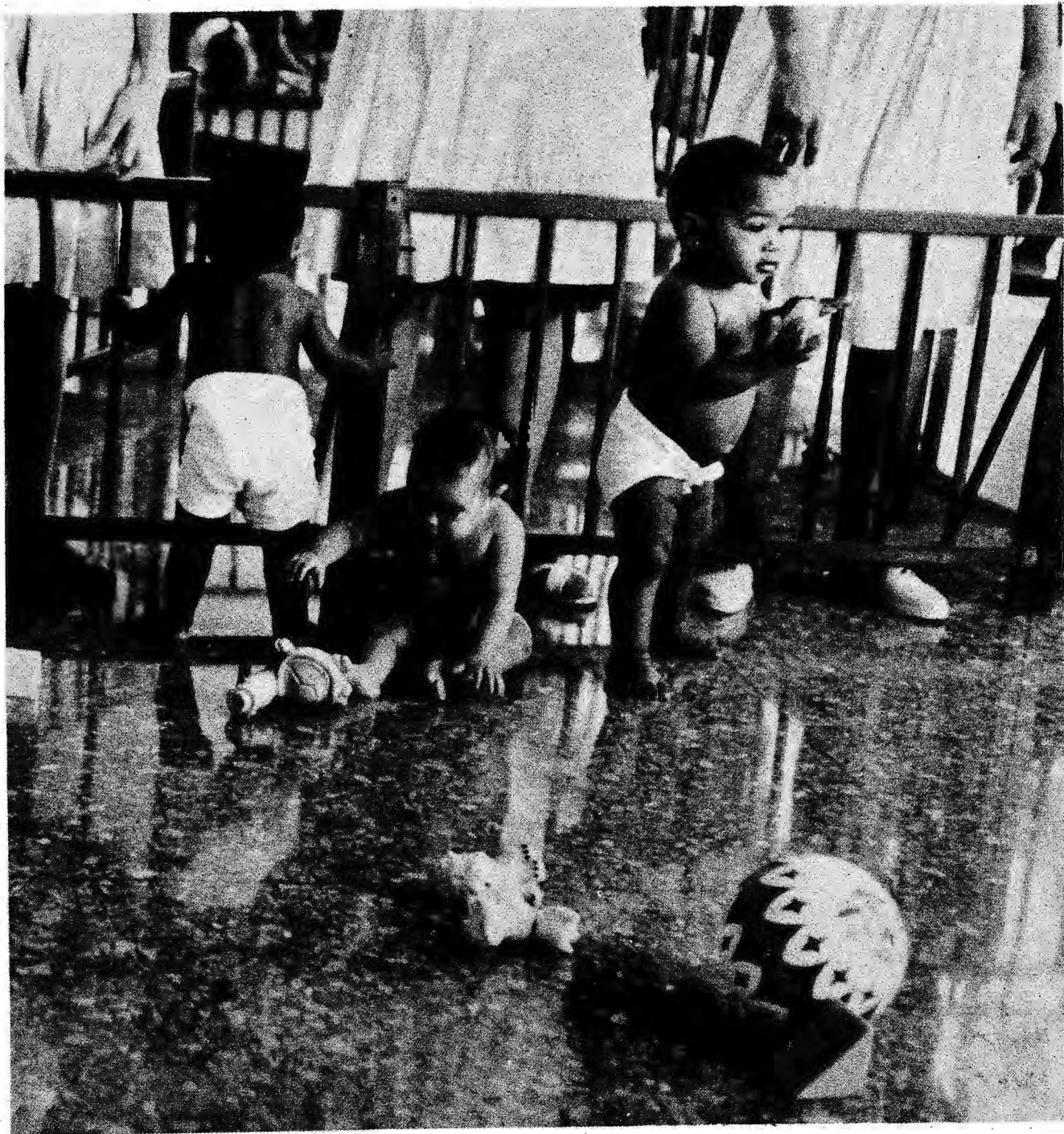

un niño intacto pero neurótico

Antes de 1959, existían en Cuba 22 "creches". Es decir, 22 municipios en toda la Isla se habían preocupado por establecer poco más que un salón donde alguien podía dejar a su niño durante el día y allí se lo vigilaban. Más o menos unos mil niños, de entre más o menos un millón, eran llevados a las creches. Algunos políticos de orden municipal concedían la admisión de un niño a la creche a cambio del voto del padre en los comicios. En algunas creches no se les enseñaba nada a los niños (por lo menos, a propósito) simplemente se los vigilaba. A veces, para comodidad de los vigilantes, se los amarraba a una silla. Cuando a la tarde los padres venían a buscarlo, recibían a su niño ciertamente sin golpes ni magulladuras: un niño intacto, pero probablemente neurótico.

Eso era lo disponible como antecedentes en cuanto al cuidado colectivo de niños cuando en noviembre de 1960 el Gobierno Revolucionario dispuso que la Fe-42/CUBA

deración de Mujeres Cubanas estableciera los Círculos Infantiles. Se tropezaba con una dificultad común a todo lo que la Revolución emprendió: enumerarlo ya resulta monótono: no se sabía cómo hacerlo, en el mejor de los casos, se sabía cómo no hacerlo; había que inventar un método, un sistema, una tecnología: de prisa y a partir de cero.

Pero en esa fecha ya comenzaba el trasiego, la incorporación multitudinaria de mujeres a las actividades productivas. Para que pudiesen trabajar, era necesario desatarles las manos a aquellas que las tuviesen atadas en el cuidado de sus niños. Esa fue la idea básica de los Círculos Infantiles: que las mujeres con niños que quisiesen trabajar pudiesen hacerlo tranquilas en cuanto a sus niños, ya que el Estado Revolucionario les daba, mientras, una buena atención.

cómo inventan los cubanos

Primera dificultad: falta de experiencia. Aparte de la enseñanza negativa de las creches (cómo no

hacer un Círculo Infantil) y de las nociones sobre pedagogía infantil impresas en escasos libros que una minoría había leído y una minoría menor había estudiado, había que hacer algo que nunca se había hecho y que no se sabía exactamente cómo era. Conviene advertir aquí tres cosas. Una: el Círculo Infantil (un hogar para niños donde mientras usted trabaja atienden a su hijo, lo alimentan, lo educan, le cuidan la salud sin que a usted le cueste un centavo) sólo puede existir en el socialismo. Dos: Cuba no inventó los Círculos Infantiles; antes de noviembre de 1960 había estados socialistas, claro, y, claro, había allí Círculos Infantiles, su estudio fue y es de gran ayuda. Tres: Cuba inventó los Círculos Infantiles cubanos, adoptando las experiencias ajenas aplicables a las particularidades cubanas, y generando soluciones propias para problemas propios.

Segunda dificultad: la contrarrevolución, que en aquel tiempo tenía cierto grado organizativo. Hoy parece fábula, pero a principios de 1961 la contrarrevolución cubana tenía en Cuba, operando, un aparato clandestino de propaganda y contrapropaganda. Apenas había salido a la calle la intención de constituir los Círculos Infantiles,

les, fue lanzado un rumor contrarrevolucionario que especulaba astutamente con un temor lógico en los padres: el de perder a sus niños. Se dijo que el Gobierno Revolucionario iba a abolir la patria potestad de los progenitores. Se llegó a hacer circular mimeografiado un decreto-ley apócrifo mediante el cual se intentaba dar por tomada la medida.

Y sin embargo, no dan abasto

La primera y la segunda dificultades han sido vencidas. En Cuba ya se sabe cómo hacer Círculos Infantiles, y cada vez se hacen más: en la primera mitad de este año, por ejemplo, fue establecido un número de ellos mayor que los establecidos en todo el año pasado. El propósito, que quizás se logre en un tiempo perspectivamente breve, es que en el futuro la red de Círculos Infantiles pueda albergar a todos los niños de Cuba; trabajen sus madres o no. En cuanto a la patraña sobre la patria potestad, hoy es motivo de risa despreocupada. Y de llanto para algunos pocos padres que se separaron de sus hijos creyendo ponerlos a salvo al enviarlos a Estados Unidos.

La tercera dificultad deriva justamente del éxito de los Círculos Infantiles, es una dificultad de crecimiento: los recursos de que dispone el país para construir y atender CI no alcanzan a seguir el ritmo de la apremiante demanda de las madres. La mujer se integra cada día al trabajo y prefiere la educación colectiva de sus hijos; resultado: aumentan sin cesar los CI y sin embargo, no dan abasto.

los bebés y el contrabando

Al lado de la Aduana de un puesto fronterizo, todos los días pasaba un viejecillo llevando una carretilla con pasto. Al jefe del puesto se le había metido entre ceja y ceja que el viejo era un contrabandista. Por su orden, todos los días se le revisaba minuciosamente el pasto al viejo, pero nunca se le encontró ni siquiera la tradicional aguja en aquel pajar. El jefe del puesto, a su vez, se hizo viejo y se jubiló. Un día, ya lejos, ya tarde, se dio tremenda palmada en la frente: había comprendido la verdad. El viejecillo era, sí, contrabandista. De carretillas.

El contrabando es un excelente sistema pedagógico.

Un coro de niños sentados en el suelo, dando palmadas, repiten la canción que acaba de enseñarles una asistente en un círculo infantil:

"Uno, dos y tres
ella es un bebé
cuatro, cinco y seis
qué bonita es".

Ellos han aprendido una canción-

cilla pegadiza y rítmica para jugar a la rueda. Y de contrabando han aprendido:

La aplicación práctica del pronombre de tercera persona femenino.

El concepto de bebé, en contraposición a ellos mismos, ya mayorcitos.

Una noción estética: ella es bonita.

Y los números del uno al seis, por su orden.

A los círculos infantiles van los niños de 45 días de edad como mínimo, y de 6 años como máximo. Se les enseña entreteniéndolos, o se les entretiene enseñándoles: como quiera usted decirlo. El principio básico es: no darles jamás una explicación que no sea lógica ni cierta.

el verdadero color de Martí

Así se gesta en el niño una mentalidad que lo hará exigir siempre una interpretación científica de los sucesos, de la vida misma, que lo hará apartar de los conceptos oscurantistas, de las explicaciones mágicas.

Esta lenta ofensiva anti-magia es, paradójicamente, aliada de la magia de la poesía. Anécdota verídica:

"¿Y Martí? ¿Martí era blanco o era negro?" pregunta Alberto, un mulático de grandes y preocupados ojos.

"Chico, no seas bobo" contesta Marta, una contemporánea suya (5 años). "Martí no era ni blanco ni negro: era azul".

La magia de esa respuesta quedará para siempre intacta: nunca se sabrá por qué Marta hizo esa rotunda poesía. Quizás porque azul es el color del cielo, una institución por encima de la diferencia entre negro y blanco.

Hoy puede decirse que la finalidad primordial de los círculos infantiles es triple: a) Ayudar a las mujeres trabajadoras, relevándolas del cuidado de sus hijos; b) Dar a los niños en edad pre-escolar una educación competente y adecuada; c) Facilitar su desarrollo físico saludable y estimular sus aptitudes mentales.

Ningún gesto, ninguna actitud hacia el niño puede ser gratuito. Cuando en los círculos infantiles se acuesta a los bebés boca abajo y no boca arriba, por ejemplo, es porque así fortalece los pequeños músculos de su nuca, hombros y brazos.

predilección por la remolacha

Dice una mamá:

"A mi niña no le gustan las remolachas".

Dice cualquiera de las asistentes de cualquiera de los círculos infantiles:

"Cuando una mamá dice que a su hijo no le gusta determinado alimento, es porque a ella no le gusta y ha logrado que no le guste a él. Porque puso cara de "no gustar" la primera vez que se lo dio a probar".

Un niño es un cheque en blanco: su valor dependerá de lo que usted escriba en él.

Puede que alguien, involuntariamente, le haya enseñado a un niño a que no le guste determinados alimentos: eso le perjudica. Un organismo en acelerado crecimiento, como el del niño, necesita ser provisto metódicamente de una serie de elementos (proteínas, vitaminas, carbohidratos, minerales) o, en otras palabras, una dieta balanceada, el exceso de uno a expensas del defecto de otros perjudicará su desarrollo.

En los círculos infantiles se da a los niños desayuno, merienda y almuerzo y cena. Esa alimentación balancea perfectamente los elementos nutritivos. Por ejemplo veamos: desayuno, merienda, almuerzo y comida para lactantes mayores de 9 meses, un día cualquiera, en un CI cualquiera: leche, galletitas y agua; jugo de toronjas (pomelos) puré de malangas, huevos pasados por agua, vegetales, compota de frutas, leche y agua; sopa de plátano, carne molida, crema de trigo con leche, galletitas y agua.

como premio, un cuchillo

En los círculos infantiles los niños están divididos en categorías: lactantes (desde los 45 días a los 18 meses) parvulitos (de los 18 meses a los 2 años y medio) párvulos (de los 2 años y medio a los 4 años) y pre-escolares (de los 4 a los 6 años).

Dentro de esa categoría, están divididos en 4 grupos, según el grado de su desarrollo: la división entre unas y otras categorías no depende estrictamente de la edad, sino también de la etapa de su desenvolvimiento. Así, para entrar en la sección de "Párvulos" un parvulito no sólo debe tener más de dos años y medio, sino también debe haber desarrollado su capacidad para: comer solo; desvestirse y tratar de vestirse; recoger su cama; identificar los objetos de su uso personal; debe tener un vocabulario amplio y expresarse mediante frases, no palabras sueltas; es decir, tener bien establecidas sus coordinaciones sensomotrices.

Los niños aprenden a comer con una cuchara; los de edad pre-escolar ya empiezan a hacerlo con tenedor y cuchillo; el que maneja mejor su cuchara es el primero en intentar el uso del tenedor; el que maneja mejor el tenedor es el primero en intentar el uso del cuchillo.

La formación de hábitos correctos de vida (uno de los objetivos fundamentales de la pedagogía del círculo infantil) es obligatoria, pero no mediante la coerción sino mediante el estímulo.

paciencia, optimismo ternura

Generalmente el niño es, en su casa, el centro de un mundo de adultos; el círculo es un mundo infantil colectivo al cual debe integrarse y en el cual pierde su situación egocéntrica. El niño asimila y supera esa conmoción en un período de adaptación que por lo común no alcanza a dos semanas.

El personal adulto en los círculos supera su calificación técnica cada vez más a medida que se aleja aquel noviembre de 1960. Pero aparte del nivel educacional requerido, se exige a las mujeres que atienden allí a los niños: alegría, paciencia, optimismo, simpatía y ternura.

El mundo adulto en un círculo infantil está integrado por la directora, las asistentes (quienes trabajan directamente con los niños) la orientadora de salud, la maestra de pre-escolar, y el personal de cocina, limpieza y lavandería. En caso necesario, un médico siquiátra atiende al niño.

Todos los trabajadores de los círculos tienen certificado de salud. Y al ingresar, a cada niño se le hace un examen médico completo y se lo inmuniza contra todas las enfermedades posibles de inmunización. También se controla constantemente su peso y talla.

Cuando un niño sufre un trastorno repentino de salud, se llama inmediatamente a su madre. Si la madre no está localizable y puede ser un trastorno serio, se lo hospitaliza. Los niños de los círculos infantiles reciben atención preferente en todos los hospitales y policlínicos, en todas las ramas de la medicina. Los círculos internados tienen enfermería, para los casos leves.

cómo hacerse muy agresivo

Ricardo era un niño terrible en la acepción más terrible de la frase: se negaba a obedecer a los adultos, daba puntapiés, tenía siempre una amenaza entre los labios, manifestaba un rencor constante. Es decir: era un niño de una agresividad excepcional.

Ricardito era, al mismo tiempo, víctima. Víctima de una situación emocional inarmónica en su hogar. Se sentía inseguro: su personalidad agresiva era una defensa; era el medio que había encontrado para no sentirse agredido.

En entrevista con los padres, el siquiátra consiguió establecer en

el hogar de Ricardito una situación ambiental más armónica.

Se le había quitado a Ricardito la necesidad de ser agresivo; era necesario ahora darle la oportunidad de abandonar honrosamente su personalidad agresiva: se le trasladó de círculo infantil.

En el nuevo, se recibió a Ricardito como a un niño modelo; se ignoró su pasado, es más, se le simuló un pasado no cierto: el de niño encantador, adorable. Se lo recibió esperando de él eso, y eso es lo que ha sido Ricardito desde entonces.

La entrevista, el contacto, la conversación con los padres de los niños es constante en todos los círculos infantiles. Se desea conseguir que los padres se vinculen a sus hijos lo más posible, lo mejor posible, en condiciones óptimas para el propio niño.

Hay círculos donde se deja al niño por la mañana y se lo recoge por la tarde; hay otros donde se lo deja un lunes y se lo recoge un sábado; en otros, el ciclo de permanencia es quincenal. Dependiendo de las necesidades de trabajo de la madre.

Los seis mejores años

Funcionan aún otros donde hay niños en cada uno de esos distintos regímenes. Igualmente en cuanto al horario: en la zona de los hospitales, por ejemplo, hay un círculo donde los horarios son rotativos, según los turnos de las enfermeras madres que trabajan en la zona.

El más grande de los círculos infantiles cubanos (quizás el más grande del mundo) es el Le Van Tham, en Marianao, municipio que forma parte de La Gran Habana. Es llamado así en homenaje a un niño héroe de la guerra de Vietnam contra el colonialismo francés. Es un enorme edificio, antigua sede municipal, hoy círculo infantil para hijos de mujeres que trabajan en la agricultura. Más de 600 niños viven allí, en esa verdadera micro-ciudad infantil.

El más pequeño está también en La Habana, se llama "Los Chiquitines" y tiene una capacidad de 30 niños, exclusivamente lactantes.

En el valle de San Andrés y en las lomas de la Gran Tierra (al Este y al Oeste de Cuba) están los círculos infantiles más modernos: contruidos recientemente como parte de los planes de desarrollo integral de ambas zonas. Otros, en distintas ciudades y pueblos, funcionan en viejas casonas que fueron sometidas a adaptación especial.

Hay quien dice que un niño de 6 años, al abandonar el círculo infantil, ha pasado los 6 mejores años de su vida. Por lo menos, se hace todo lo posible para que eso sea cierto.

GUANAHABA

AL FIN Y AL CABO

Por FELIX CONTRERAS

Fotos ELIECER MENDEZ

Llegaban unos hombres de "allá fuera" sin tizne en la guayabera y decían: "a ver, compro esa tonga de carbón", y el carbonero se aburría de echarle producto a un saco que le llegaba al pecho.

La actividad económica de Guanahacabibes la controlaban políticos de La Habana y Pinar del Río. Guanahacabibes, al final de Pinar del Río, término de la geografía de Cuba. De la gente que vive ahí, se sabe poco, tanto, que Guanahacabibes en el oído suena como lugar de otro país.

Desde el umbral de la Península (El Cayuco) se ven los cambios sustantivos, los cientos de camiones, repercusión y resonancia de la Revolución en este lugar, olvidado e ignorado en el pasado. La vida se apoya aquí en la madera y en el carbón.

Dentro de las costumbres de su gente, *El Cayuco* es la frontera entre la Península y lo de "afuera". Al norte: Golfo de Guanahacabibes, Estrecho de Yucatán, Cayos de la Leña, Punta Cajón, Ensenada del Cajón; al sur: Playas de Antonio, Punta del Holandés, Poza de Juan Claro, Ensenada de Corrientes, María la Gorda, Caleta de Cañas y Cabo Corrientes. Cuando un carbonero dice: "Aquí dentro", quiere decir: toda esta sarta de lugares.

44/CUBA



AGABIBES





En otra época vivir en el Cabo era un saco de peligro: cuando llovía hasta los muertos se mojaban



Un carbonero jamás abandona la vigilancia de un horno; mientras conversa mira con el canto de los ojos

para ser carbonero, arquitecto del humo

Mira, primero se entra al monte con paso difícil, se busca en el monte un pedazo bien parido de palos, cuidando siempre no tocar ni una leñita de madera preciosa: baría, roble, majagua, ayúa, guara, yaya, jocuma y otros palos, porque son variedades que un hacha consciente respeta siempre. Después de tener un trozo de bosque tumbado, se "burrea" con una almohada llamada **molida**, hasta un claro seleccionado, se levanta toda la madera en forma de cono, pero, ¡cuidado! para la leña es cosa de arquitectura o de artista bien intencionado, porque si al horno le queda algo inseguro, hasta el vuelo de una mariposa viene y la tumba. Quiere decir que carbonero es ser arquitecto del humo, del monte entongado y 9 noches velando para que no se vuele o se quemé. Si el vapor cuando se hincha no encuentra salidero, brinca la tonga y trabajo perdido. Es entonces cuando se presenta la moral colectivista de los carboneros para prestar socorro al hombre con su horno en peligro de explotar. En la columna hueca que se deja en el centro, se echa tierra y mucha yerba, a fin de que la **quema** sea lenta. La candela baja con miedo hasta el fondo. Siempre junto a un horno hay un ranchito o bohío que viene a ser el cuartel del carbonero. Desde el ranchito se vela toda la noche un hilito de humo delgado y constante como un bejuco rompiéndose en el monte.

bardo quiere decir poeta y carbonero

Aquí, detrás del caserío Vallecito, en su casimba, un hombre nombrado El Bardo levanta un enorme horno.

—¿Por qué le dicen Bardo?

—Usted sabe que a los poetas nos dicen bardos, la gente me cayó con esa bobería y por eso me llaman Bardo... Mire cómo es la vida, que siendo muchacho, yo enyuntaba versos en la cabeza para cantarle al monte que me gustaba.

—Dígame algunos.

—Usted verá. Le voy a cotejar unas décimas de cuando yo vivía sin la Revolución, acostado en el cisco (polvo) pasando hambre. Una noche, de la **debilina** que yo tenía, me puse a ver fantasmas y muñecos ahí mismo al pie mío. Escuche:

Diera por veinte teleras
el valor de veinte pesos
por llenarme hasta el pescuezo
y reventar de jartera.

Y no sé cuánto diera
por tener un puerco asao
hacer un empanizao
con tres arrobos de papas
y después una jamaca
pa' echar tres meses acostao.

Casimiro, otro carbonero miembro del Partido, señala: "Oiga eso, por eso los poetas tienen cartel en la historia". Los dos hombres tienen tizne de carbón hasta en la córnea de los ojos. Me dicen una retahíla de versos, todos en menoscabo del pasado y los negociantes que pagaban el saco de carbón a precio de morir de hambre.

Ellos traían unos sacos más grandes que el mundo. Les empataban en el fondo otros sacos. Y cuando usted lo ponía en la trampa pa' llenarlo, uno se encabronaba y mandaba el saco a la porquería. Venían aquí con
48/CUBA

fotingos y motores, con mujercitas de lo más presentaitas... y nosotros, ni a caballo. Si uno protestaba, le quitaban el cachito de monte y no podía seguir de La Jarreta pa'llá porque los negociantes eran como los perros que ladran pa' avisarse.

tres cascaritas de yaya para el estómago

Son hombres que llevan lustros tras lustros en el monte. Cuando hablan de él, se ponen tiernos, amorosos, hasta delicados. Nombran las maderas con audacia verbal, con poesía espontánea. Tienen una botánica personal y una farmacopea también.

3 cascaritas de yaya de la parte que toma el sol es bueno para dolores de estómago. La aguedita para el paludismo es un caño-nazo. Al guaguasí hay que darle el respeto que merece: su resina es divina para purgante y heridas. Cuando me arrenge de la cintura cojo leche de jagüey en la cintura y fuerate. Estos son remedios antiguos. Cuidese de la aguedita, es amarga que larga los dientes. Si tiene pasmo, cojes un cartapazo de agrimonia y dile adiós.

El monte es el archivo del carbonero: ahí tiene buena conversación y mejor memoria. La fortuna léxica del carbonero brota cuando se explaya refiriendo la variedad del monte homogéneo. A los saberes de su natural botín entran ahora la radio, la prensa, la discusión y el estilo de una nueva vida que trae la escuela, la cultura, los miles de hombres de la ciudad que trabajan en el cabo. El periódico **Granma** llega a eso de las 5 de la tarde. A la salida de la escuela, Caridad, con 8 años, lo reparte en el batey. El mundo externo rompe el localismo cerrado de antaño. La Revolución penetra como una cuña en el pensamiento del carbonero, lo amplía, lo esclarece. En el comedor, en la tienda, en la casa de la Cruz Roja, donde sea, se anticipa el futuro: en los muchachos cuando se juntan en el volibol, en las excursiones, en el cine ambulante. Se oyen términos novísimos: Ese compañero no filtra; Aznavour, pastilla de menta, inseminación, interplanetario, burócrata, etc. Contar que un día se posó un helicóptero en el batey del vallecito es una fiesta en la boca de cualquier carbonero.

Vivir antes en el cabo era un saco de peligro. Fijese, que cuando llovía, hasta los muertos se mojaban. No había donde ponerse. Uno oía y oía un motor lejano, como si fuera un camión, y pasaban los días y el motor seguía. Resulta que el motor era una idea matándose en la mente. Ahora, a cada rato, llegan unos hombres mandados por Fidel Castro, indagando qué hace falta. Escribetean en un papel piso de cemento, muebles, maestros, medicinas y el copón divino. Y lo lindo es que todo viene enseguida para acá. Oiga qué lindo es el golpe del hacha en el monte. Sí, sangre de doncella es también un palo. Mi horno tiene palo carbonero, mije prieto, hueso, llorón, y qué sé yo. Un carretón lleva 36 sacos.

un fotingo que no era ambulancia

El programa forestal cuida la tala y la extracción racional de la madera. Echarse un enfermo arriba, quería decir aquí en el Vallecito: "si andamos ligeros mañana por la noche estamos «allá fuera»". La muerte tenía en Guanahacabibes aritmética y buena memoria. A una mujer le falta una pierna y los dedos de la otra, las niguas le entraron por las uñas y allí comieron a cuenta de la

muerte. Entonces, sólo entraban de pascua a san Juan los carros de los caciques que controlaban el carbón. Además, "algunos decían que un fotingo no era una ambulancia". La infección no llegó a tiempo y hubo que cortar los dedos y la pierna. Guanahacabibes tiene ahora muy cerca, en El Cayuco, un hospital bien dotado y un tráfico infatigable.

Y lo lindo del caso es que encima de estar nosotros muy aperreados, venían los guardias a fastidiar la pita. Nosotros, pa' no parecernos a los caballos, le decimos a la almohada de cargar leña: molida, pero lo que parece eila es un aparejo de caballo. Sí, cuando yo era pichón de carbonero, hacía bailar la guitarra. Esa guindajera de perros que ve, son pa' cazar juñías. Venados no, esos hasta de aquí a 30 años no pueden cazarse. Fidel hace bien en ponerle talanquera de ley al venado pa' que no se acaben. ¿Cómo se llama eso? Ah, semáforo. Los perros también son semáforos pa' volver a la casa. Tienen buena nariz. Mis muchachos tienen un jutiito precioso pa' entretenerse. No se va de la casa porque le gusta mucho el fideo crudo. El perro Chivirico cuida a los muchachos mientras la mamá lava los platos.

Otros caseríos son: La Jarreta, Malpotón, Valle de San Juan, La Jaula, La Bajada, Caravelita, Palma Sola, Bolondrón, Santa Cruz. Y comienza el territorio donde está el faro.

un nido de agua, sin fondo

Inusualmente, aparece a un lado del terraplén una laguna; enfrente está el caserío del Vallecito con sus instalaciones nuevas. Del entusiasmo de los carboneros por la laguna hay que esperar lo más arbitrario de la imaginación:

Ni cuatro ojos le ven el fondo. Esa laguna tiene el fondo en el fin del mundo. Le han echado cujes y cujes empataados: venga y venga y nada, no tiene ni fondo ni fin.

Son muchos los exégetas de la laguna en Guanahacabibes. Hasta hay apólogos de la laguna de oficio. Se llama **Laguna del Cráter**, pero los carboneros prefieren llamarla **Laguna sin Fondo**. Algunos dicen que nadando bien abajo hacia afuera, se sale a México con descanso. Lo cierto es que es la laguna más profunda de Cuba (25 metros). Su nivel sube y baja según lo dispongan las mareas. La laguna es un nido de agua, allí, donde escasean las aguas superficiales. Por la tarde, al regreso del monte, los hombres adscriptos a la madera: medidores forestales, carboneros y muchachos, rompen la mansedumbre del agua bañándose de lo lindo.

Por la noche, sobre el silencio elemental, caen las luces nuevas de la planta eléctrica recién instalada en el Vallecito.

Ahora, después de la visita de la Academia de Ciencias ("La gente de Núñez") hay dimensiones en los defensores de la laguna: unos asienten con la Academia que sí, que tiene fondo. Otros niegan aduciendo que eso no se puede averiguar. Lo único que los pone de acuerdo es la importancia de la laguna.

Un carbonero jamás abandona la vigilancia de un horno; mientras conversan miran con el canto de los ojos. El Bardo bebe agua de un bejuco y dice: "Esto se ha vuelto el mundo colorao' con la Revolución de Fidel Castro"

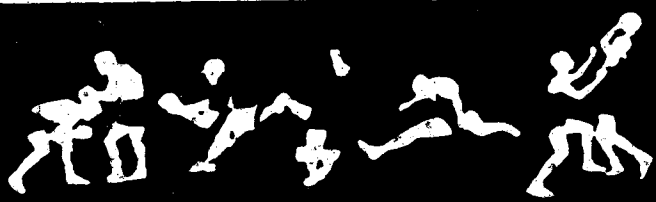

cuba

en los deportes

Por OSWALDO QUINTANS

Nacional de Tiro:

Sergio Alvarez TRES VECES CAMPEON



Bueno... gané en tres modalidades. Carabina pequeño calibre 3 por 40, Carabina pequeño calibre Match Inglés y Rifle standard 3 por 20...

Fue durante unas prácticas de rutina en Oriente. Un comandante, compañero suyo en la Marina de Guerra, se dio cuenta de que Sergio era un tirador muy dotado y lo embulló a que practicara el tiro como deporte.

Comenzó a practicar en el Club Central de las Fuerzas Armadas Revolucionarias (FAR).

Ahora, Sergio Alvarez (Sargento de la Marina de Guerra, 24 años, 5 pies 7 pulgadas, 150 libras, casado) acaba de ganar 3 campeonatos nacionales en las competencias del Campeonato Nacional de Tiro, primera categoría, celebrado en La Habana.

En 1966 gané en posición de pie con 358 puntos de 400 posibles...

Ha participado en competencias internacionales: Checoslovaquia (allí mejoró la marca establecida en esas competencias) República Democrática Alemana (el equipo cubano del que formaba parte superó el record en Match Inglés 3 por 40) Juegos Centroamericanos y Panamericanos.

No, no practico ningún otro deporte... bueno excepto los que forman parte del entrenamiento normal del soldado... Creo que los participantes en el Campeonato de este año tuvieron una buena actuación, especialmente la novata María Elena Gandulla que ganó en Match Inglés... Esa muchachita puede llegar lejos si se lo propone.

Sus compañeros dicen que Sergio es excelente compañero y atleta disciplinado. Es de los que enseñan lo que saben a los novatos, sin reservas. Habla de su futuro con gran confianza:

Voy a esforzarme en el entrenamiento. Quiero superarme... Espero poder imponer nuevas marcas nacionales.

NADAR EN MEXICO Y GANAR ORO

149 nadadores infantiles y juveniles de Cuba, Puerto Rico, México y El Salvador compitieron en Ciudad de México en un torneo cuadrangular organizado por la Federación Mexicana de Natación. La Confederación Centroamericana y del Caribe de Natación autorizó el evento en sustitución del campeonato infantil-juvenil, que no pudo celebrarse en Guatemala al negarle ese país las visas a los deportistas cubanos. Se efectuaron 69 competencias de natación y 16 de clavados. Por primera vez desde los Juegos Centroamericanos de 1954, en México, Cuba ganó medalla de oro en natación internacional.

Eloy Fleites obtuvo la primera en 100 metros estilo pecho, categoría infantil, con un minuto, 26 segundos y 8 décimos.

mas. Alexis Cedeño, en 50 metros libres y Alberto Moreno en clavados, trampolín de tres metros. El relevo infantil "B", 4x100, cubano, quedó en segundo lugar ganando medalla de plata, Alexis Cedeño, bronce en 50 metros espalda, categoría infantil, plata en 100 metros libre y en 50 metros estilo mariposa, Antonio Llerena, bronce en clavado infantil, Horacio Comas, plata en clavados, juvenil, Lázaro Hernández, bronce en 100 metros libre, Manuel Ayuso, bronce en 50 metros libre y el relevo 4x100 libre, juvenil, también plata. Alexis Cedeño fue el más destacado por Cuba. Los cubanos fueron descalificados por un error técnico cometido, en el relevo 4x100 infantil, después de haber ganado medalla de bronce.



cronómetro

El vicepresidente de la Confederación Mundial de Actividades Subacuáticas Luis Ferraro, dijo en la clausura del Campeonato Mundial de Caza Submarina: "...este de Cuba no se puede considerar un campeonato ni un congreso. Esta ha sido una Olimpiada Mundial de Caza Submarina. Aquí han venido representantes de 30 países, cosa nunca vista, y a pesar de la numerosa representación, el esfuerzo de nuestros amigos cubanos es tan grande que todo ha salido bien. Tan bien, que podemos decir que no estamos habituados a esto".

Delfín Gómez (campeón Centroamericano) Ignacio Huguet, Fortunato Casals y Roberto Castillo competirán en el Campeonato Mundial de Skeet, en Bologna, Italia. El equipo ganador de medalla de plata en los V Juegos Panamericanos, partió acompañado de Mario Rodríguez Escalona, presidente de la Federación Cubana de Tiro y el comisionado nacional Demetrio Alfonso, quienes participarán en el Congreso de la Unión Internacional de Tiro.

El equipo juvenil cubano de fútbol tuvo una brillante actuación en el torneo "Esperanzas Olímpicas", en Sofía, Bulgaria. Empató a cero goles con el potente equipo de Hungría, derrotó al sólido cuadro de Alemania Democrática, perdió con Checoslovaquia 3x0 y superó a la selección de Polonia. Causó excelente impresión, recibiendo el trofeo al conjunto más disciplinado. Casi todos sus jugadores son nuevos. Muchos participaron en los últimos Juegos Escolares.

Dos tiradores del equipo cubano de escopeta, Servilio Torres y Agustín Pérez, tomarán parte en el Gran Prix de Leipzig, República Democrática Alemana.

50 CA PA BLAN CA

Por JOSE LUIS BARRERAS

Fotos BERNARD IGLESIAS y LUIS CASTAÑEDA

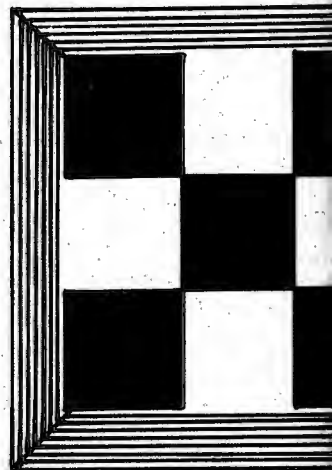

Bent Larsen, gran maestro danés, resultó triunfador absoluto del V Torneo Internacional de Ajedrez "Capablanca In Memoriam", que a pleno éxito acaba de celebrarse en el Salón de Embajadores del hotel Habana Libre (sede de la XVII Olimpiada Mundial).

El certamen constó de 19 rondas, se celebró entre el 24 de agosto y el 20 de setiembre, con la intervención de 12 Grandes Maestros, 5 maestros internacionales y 3 maestros nacionales, en representación de 14 países:

República Democrática Alemana, República Federal Alemana, Argentina, Bélgica, Checoslovaquia, Chile, Cuba, Dinamarca, Finlandia, Holanda, Hungría, Polonia, URSS y Yugoslavia.

El triunfo de Larsen fue merecido: venció en lucha con otros ases mundiales del tablero. Entre estos figuraban el ex campeón mundial Vassili Smyslov, que se colocó tercero en este torneo, Mark Taimanov, segundo lugar, Lev Polugaievski, cuarto (todos ellos grandes maestros soviéticos) el yugoslavo Svetozar Gligoric, quinto, etc.

Larsen dio una convincente demostración de espíritu de lucha, con un juego uniforme a lo largo del torneo.

El público colmó ronda tras ronda la sala del certamen y siguió con avidez sus incidencias a través de la radio y la prensa diaria. Por primera vez en un torneo A-1 de la FIDE, se celebró una ronda fuera de la sede del Torneo. Sucedió el día 7 de setiembre: la ronda 12 fue jugada en Santiago de Cuba.

Los ajedrecistas cubanos participantes del V Capablanca mostraron un notable salto de calidad en el dominio de la técnica superior del ajedrez. Con una culminación brillante: el cubano Eldis Cobo Arteaga alcanzó la norma automática de Maestro Internacional de la FIDE, lo que provocó una reacción de gran alegría en la afición ajedrecística cubana.

Una vez más el torneo Capablanca In Memoriam polarizó la atención del mundo ajedrecístico, haciendo bueno su propósito: rendir homenaje de recordación al cubano José Raúl Capablanca (campeón mundial de 1921 a 1927) y vincular a los ajedrecistas de todo el mundo.

COBO: un nuevo maestro y un nuevo varón

Por FELIX CONTRERAS

Eldis Cobo se acaba de coronar Maestro Internacional. Primer cubano que gana un premio en los Capablanca In Memoriam. Además, Cobo quedó por encima de los GM O'Kelly, Rossetto y empatado con Schmid. En tres ocasiones Cobo le pisó los talones al título de Maestro Internacional. Ahora lo obtiene, mientras en su casa nacia su tercer hijo varón.

COBO TIENE LA PALABRA

Este V Capablanca me ha gustado mucho. Había ambiente. Los cubanos nos hemos portado bien de verdad. Las partidas fueron sangrientas. Esto estuvo bueno. Le voy a decir una cosa: yo había perdido todas las esperanzas. Para alcanzar la norma tenía que alcanzar dos puntos y medio en la tercera ronda, y lo logré. Figúrese que hice tablas con Jesús Rodríguez, vencí al GM Donner y le gané a Westerinen. Chico, Larsen es un tipo peleador, por eso se merece ganar siempre. El, Fischer y Tal, son verdaderos jugadores. Larsen no anda con tablitas y tablitas. Muchos jugadores van a los torneos a jugar por jugar. Hay que fajarse de verdad. Síiiii, él (Westerinen) me propuso tablas, pero por dentro yo pensaba: esto es de patria o muerte. Qué va. Pa'trás nada. El torneo de Hungría me ayudó mucho, me preparó para esto. Yo lo reconozco: siempre vengo en mala forma a los torneos. Por eso hay que estar en esto sin desmayo. Si uno está fuera de training viene la debacle. Ah, sí, todo el mundo quiere ser gran maestro. Claro, nadie es bobo. Naturalmente, ahí está el detalle: es una cosa muy dura, porque hay que llegar a uno de los tres primeros lugares en un torneo de clasificación. En este torneo solamente llegaron tres grandes grandes: Larsen, Smyslov y Taimanov. Con Westerinen yo fui a una variante corregida que había jugado con Fischer cuando el teletipo (Capablanca 1964) en la cual las negras obtienen un peón, pero a costa de sufrir un fuerte ataque con las piezas blancas. Rechacé el ataque: en el momento crucial contrataqué vigorosamente, obteniendo la victoria. No, esto fue duro. Pero más duro era saber que mientras estaba jugando una partida mi mujer estaba dando a luz. Nada, todo bien: MI y varón.

Cobo mira con el rabo del ojo a Larsen que acaba de llegar a la habitación. El cubano bromea. Larsen le responde. Luego se abrazan efusivamente.

52/CUBA



UN CAMPEON CON SU DAMA: Larsen en el V Capablanca



13 DE SETIEMBRE

El GM danés Bent Larsen está en la piscina del hotel Habana Libre con su esposa. Larsen acaba de ganarle al cubano Jesús Rodríguez, la partida que afianza su condición de líder del V Capablanca In Memoriam, al lograr una ventaja de punto y medio. Totaliza ahora 13 puntos de 16 posibles. Encuentros pendientes de Larsen: Westerinen, Letelier y Barcza.

No da tiempo a la pregunta: es afable y conversador:

—Me siento muy seguro de ganar el Capablanca. Los tres adversarios que me quedan no me asustan.

—¿No le pasará como a Ikov en el IV Capablanca? El estaba como usted ahora y de pronto se metieron en su camino Gilberto García y Robacht, y perdió.

—Es verdad... pero yo no seré un Ikov... El juego con Donner pude haberlo ganado, pero no quise arriesgar lo que tengo. Donner apareció con una linda y sorpresiva combinación. ¿La mini-falda? No, porque cuando yo estoy jugando me concentro bien y no la veo. Sí, cuando las canillas son feas, la mini-falda también es fea.

—Ella ¿es su esposa?

—Sí, aquélla que se tiró al agua.

—Y, ¿es bueno asistir con la mujer a un torneo?

—Eso se ha discutido mucho entre los ajedrecistas: unos opinan que sí, otros que no. Yo no sé qué opinar. Ella está conmigo y yo me veo muy bien. Lo cierto es que ella es mi verdadera dama. Es verdad, Taimanov ha jugado muy mal. Mi partida más dura fue con Rodríguez, el cubano. Dura.

—¿No se están haciendo muchas tablas en los torneos?

—Demasiadas. Algunos maestros abusan de esto. Yo las evito. El ajedrez está en pleno desarrollo. Se dice que ya hay una élite. Pero es como todo, hay muchos jugadores, pero pocos buenos. Un jugador malo es un cero. Y un uno es mejor que cero.

—Usted se ve cansado. Vamos a dejarlo para después de su juego con Heikki Westerinen.

16 DE SETIEMBRE

—¿Cómo le fue con Westerinen?

—Mire, léalo ahí (extiende el periódico Granma).

"Larsen alcanzó su punto número 14, de 17 posibles, al imponerse en 25 movimientos de una defensa siciliana al MI finés Westerinen. En la apertura, Larsen realizó una jugada que muchos consideran nueva en esa posición, al jugar 6... CR2R. Luego, el propio danés dijo que estimaba la jugada como nueva en la posición en que se produjo, aunque cree que Taimanov la ha jugado varias veces en esa apertura".

—Entonces, ¿no ha perdido una sola partida?

—En el Capablanca no, pero en una simultánea jugada con los obreros del tabaco (CUBATABACO) perdí con el experto nacional Jorge Chiong. Los obreros estaban muy contentos.

—¿Cómo ve el aspecto económico en la vida de un ajedrecista?

—Oh, eso es muy difícil. Es problemático combinar el ajedrez con otras actividades. El único caso posible ha sido el de Botvinnik: era campeón mundial y a la vez ingeniero. Yo sólo me dedico al ajedrez: en el tablero y escribiendo para varios periódicos sobre este deporte. Con esto gano lo suficiente.

—No, yo no bailo twist. Mi esposa sí. No sé decirle lo que a mí me aburre en la vida. Tal vez lo que no sea ajedrez. Soy un tipo optimista. Bueno, la prensa cubana me pare-

ce normal (ríe). En Dinamarca la prensa es una montaña de anuncios: vendo esto, aquello otro. Sí, anuncios clasificados. Su revista (CUBA) dedicada a la Olimpiada Mundial de Ajedrez me gustó mucho, muy informativa.

—¿Qué significa para usted la obra de Hans Christian Andersen?

—Ahhhhh, Andersen. Cuando yo era muchacho leí muchos cuentos suyos. Hoy no me interesa nada este ilustre compatriota.

—En su opinión, ¿cuál es el mejor jugador cubano?

—(Menea la cabeza) No... Mire, García juega muy bien, pero se pone muy nervioso. ¿Yo? Sí, quiero quitarle la corona a Petrosian. Ese es mi gran sueño. Y tengo buenas perspectivas para hacerlo. Fischer y yo somos los dos candidatos de ese sueño. El ideal de Fischer es Capablanca. Nadie lo cree pero es así. El juego de Fischer es claro. A mí no, Capablanca hizo muchas simplificaciones. Mis ideales son Lasker y Nimzowitsch.

20 DE SETIEMBRE

En la cigarrería del Habana Libre está Lizzie Larsen, esposa del GM danés. Entonces llega él y tocándole un hombro, le dice: ¡Uhhhh! imitando una bruja para asustarla. Pero ella vira hacia atrás su mirada azul y le sonríe. Ahí llegamos nosotros:

—Larsen, en sentido general ¿cómo le fue en este Capablanca?

—En efecto, siempre jugué bien desde las 11 a las 15: O'Kelly, Rossetto, Cobo y Gligoric. Mi partida más brillante fue en Santiago de Cuba con Gligoric. En los últimos juegos siempre jugué en una posición superior. Pero en la partida con Letelier me vi en apuros, en gran peligro, pero él tenía apuro de tiempo y yo no.

—¿Quién le enseñó a jugar?

—Un muchachito allá en mi pueblo. El tenía cuando eso 9 años y yo 7. Mi padre también puso algo pero, él juega muy mal. Terriblemente. El, mi padre, es un alto funcionario de correos en mi pueblo (Thisted). No soy, como se ha dicho un muchachito humilde que con sus esfuerzos ha llegado a GM. Sí es verdad, que me he batido como en la guerra, para llegar hasta aquí.

—Al libro de bitácora de los Capablanca In Memoriam ha entrado un hecho significativo: este año se sustituyó la copa tradicional por sendos estuches de caoba: obras maestras cargadas de aromosos tabacos. Y junto a esto, la medalla respectiva a cada ganador.

—Larsen, ¿cuántas copas tiene en su casa?

—No tengo idea de la cantidad de copas que tengo. Un día cogí y llevé varias para la casa de mi papá. Me gustó mucho la idea de que cambiaran en este Capablanca la copa por el estuche de madera. Es una joya. Yo lo vi antes del acto oficial. Barreras me lo enseñó. Figúrese que tuve que guardar unas cuantas en el... ¿cómo se llama eso...? sótano, anjá. Y cuando pasen los siglos y lleguen los marcianos, junto a los terrícolas y escarben en el sótano, dirán: este hombre estaba loco, o creerán que yo era Tutankamen.

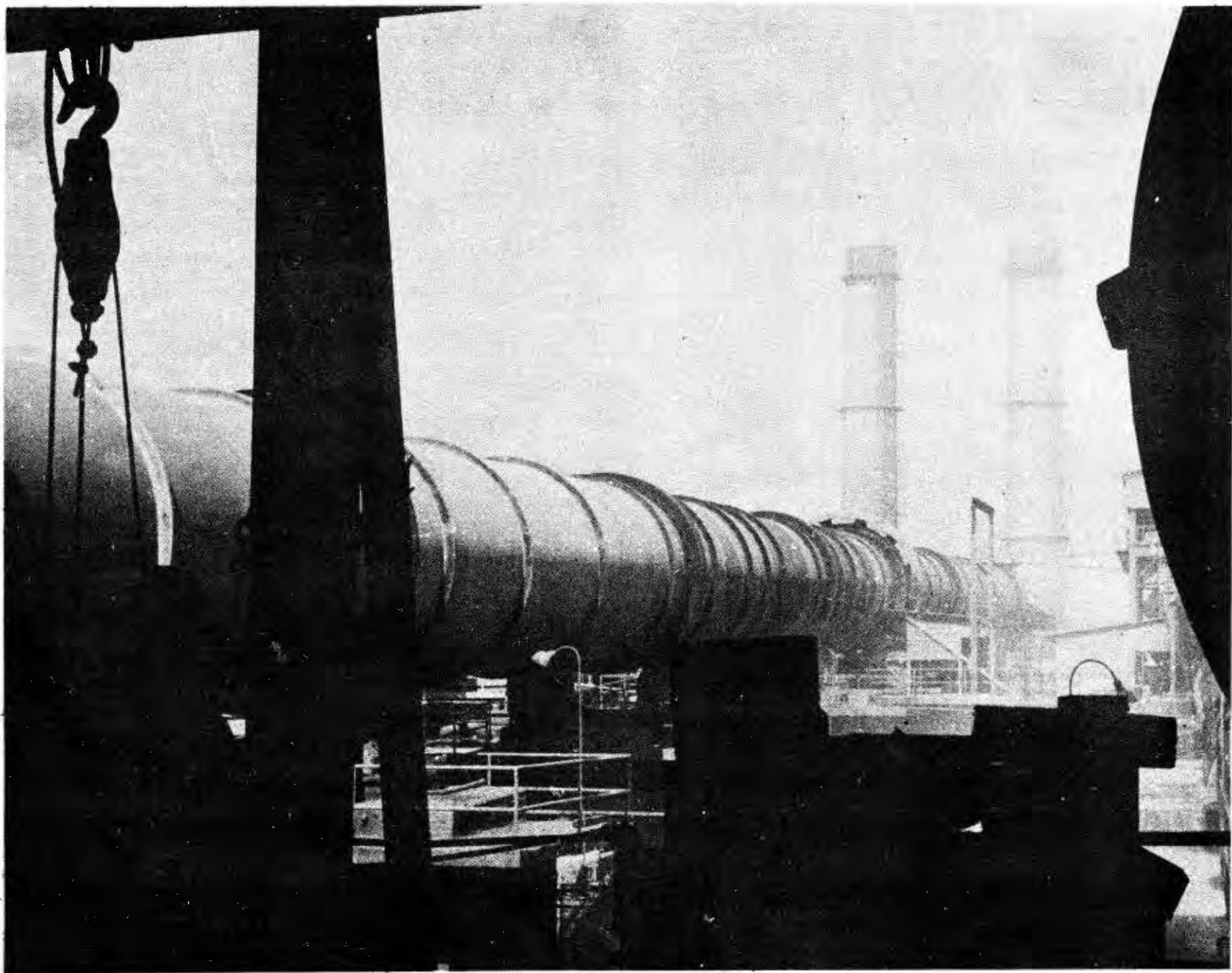

**PARA IMPULSAR LA CONSTRUCCION, PARA HACER POSIBLE EL
CRECIMIENTO INDUSTRIAL, PARA IR A LA SOLUCION DEL PRO-
BLEMA DE LA VIVIENDA, PARA CUBRIR NECESIDADES DEFENSIVAS
DEL PAIS; UNA GRAN RESPUESTA:**

C E M E

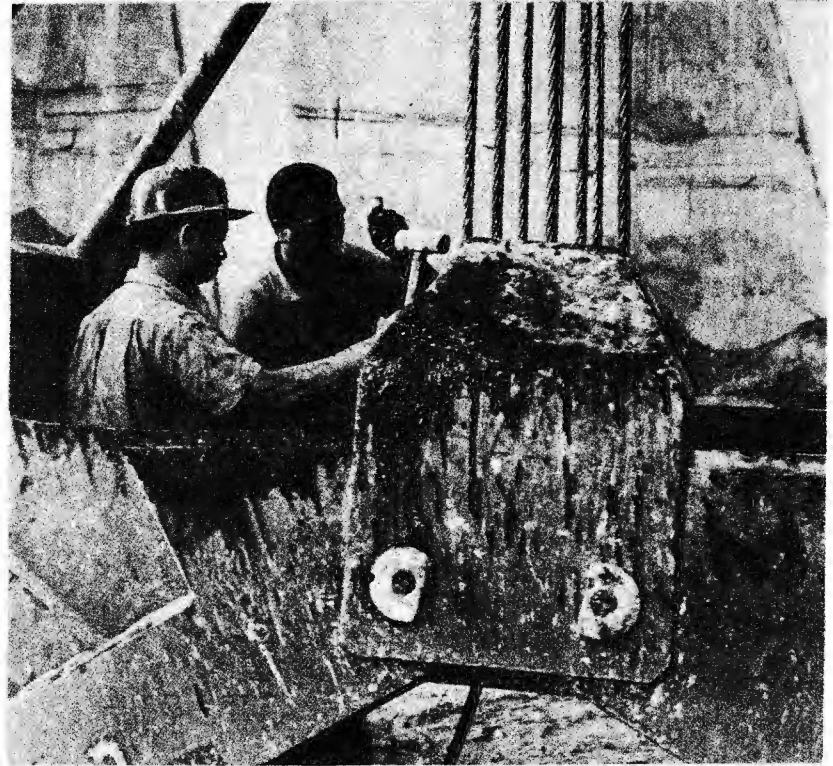
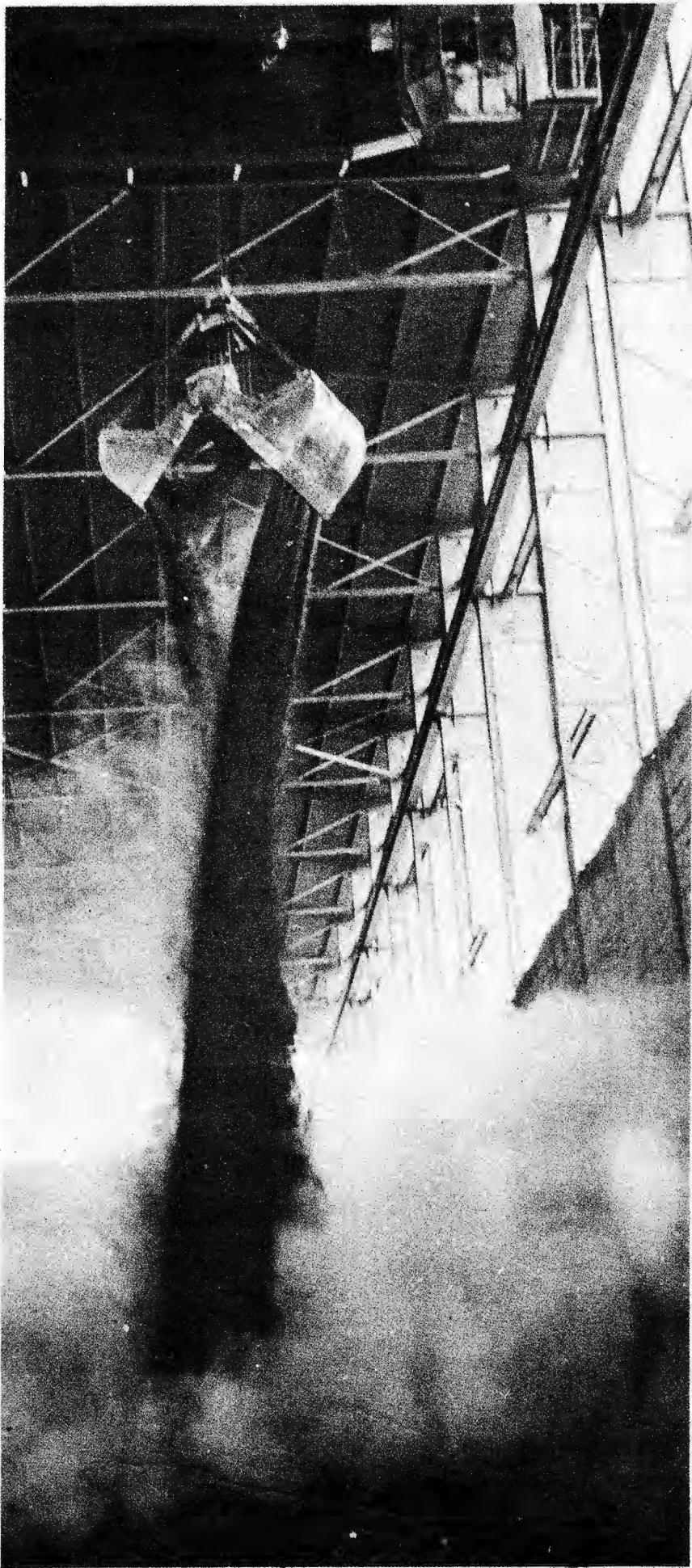

INTO

Por
ANTONIO CHIRIBOGA
Fotos
CARLOS NUÑEZ

**GRUAS Y
TRACTORES
PALAS ARAÑAN
LA MONTAÑA Y
EXTRAEN
LA CALIZA.
HAY PARA
MUCHOS AÑOS**

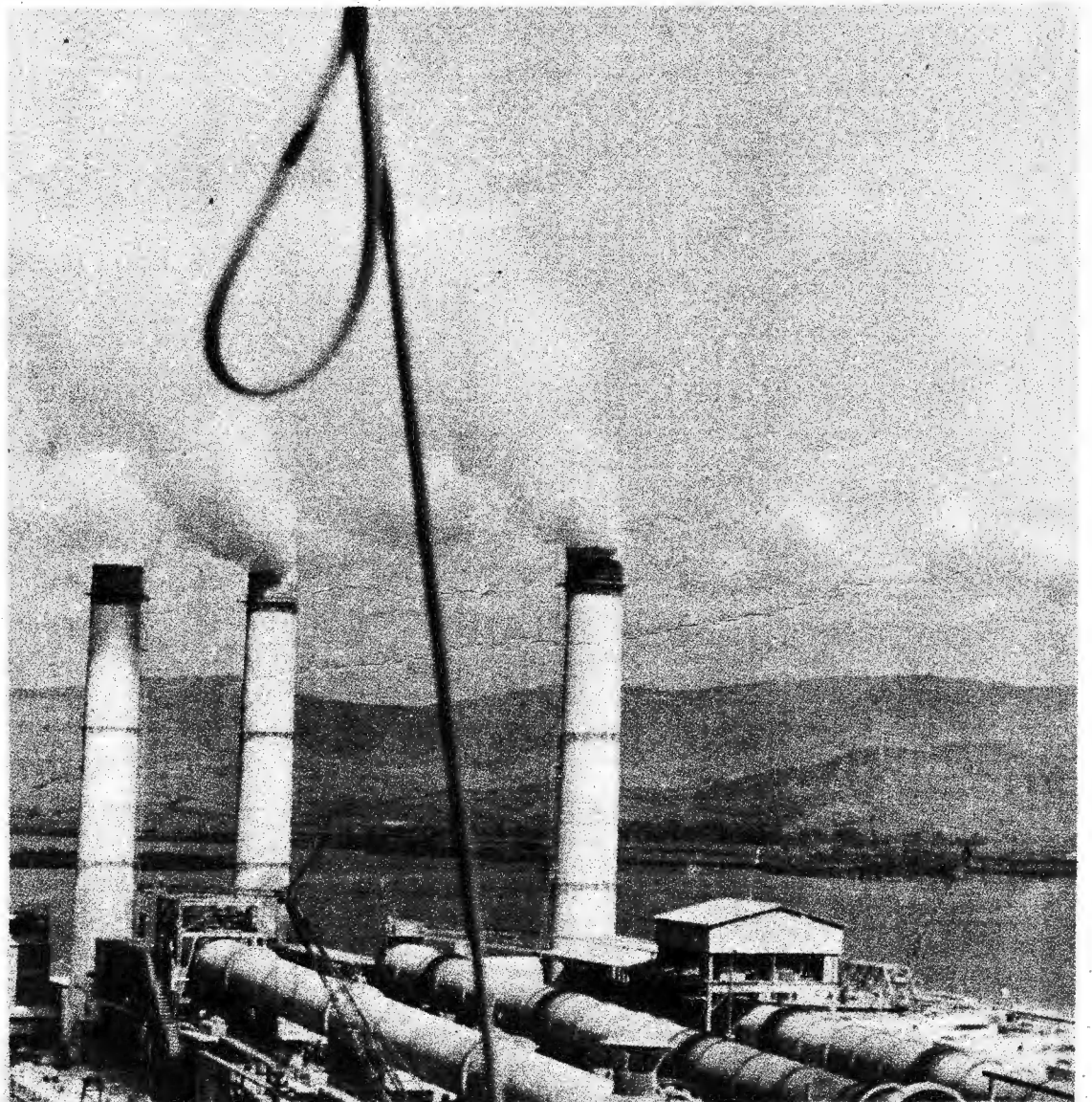
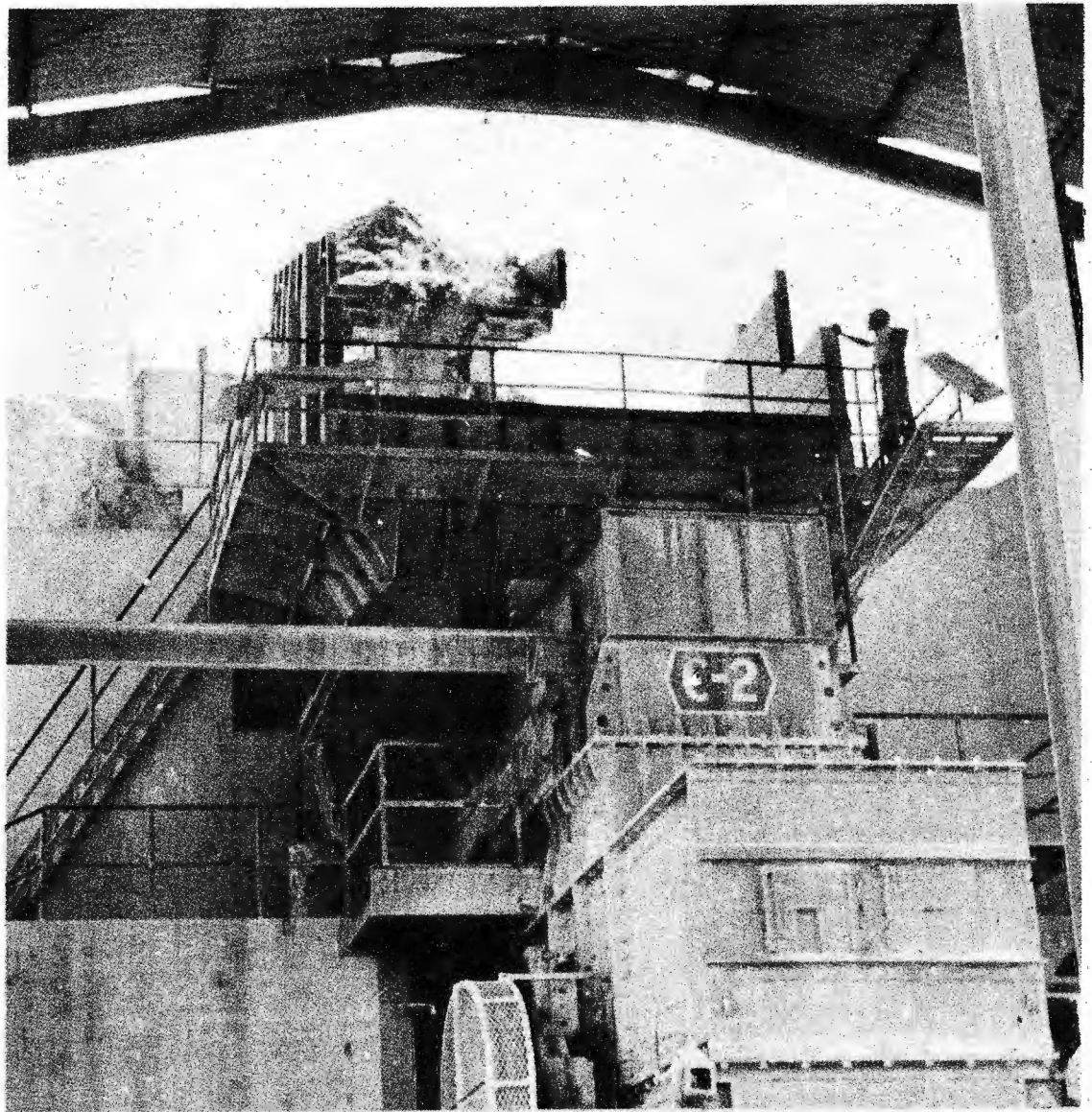
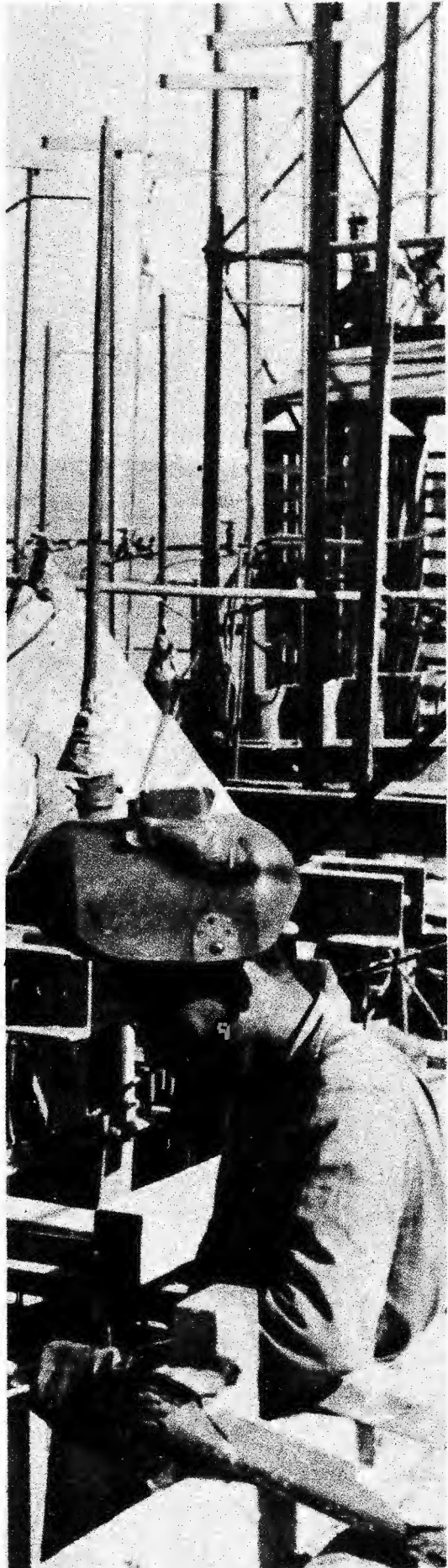



CEMENTO

ARAÑAN LA MONTAÑA

Dicen que hay caliza para más de cien años. El polvo viene de arriba. Sobre la fábrica, a unos 200 metros hay una loma. Grúas y tractores-palas (cargadores frontales) arañan incansablemente la montaña para depositar la caliza en camiones que la transportan cien metros y la dejan caer sobre unas esteras. Es un trabajo incesante, de movimientos coordinados.

Víctor González, de la fábrica José Mercaderón, en Santiago de Cuba, es operador de los tractores-palas.

El tractor embiste la montaña. Es un trabajo rudo, la máquina ruge y ataca, furiosa, incansable.

—¿Piensa sacar toda la caliza?

—Tengo entendido que hay trabajo para dos mil años. Hasta para los bisnietos de mis bisnietos.

Se acerca otro obrero a la coctelera. Trae una sonrisa socarrona:

—Sé que usted es periodista y como yo soy hombre ejemplar quiero que me entreviste.

—¿Por qué es hombre ejemplar?

—Porque sólo tengo una mujer y con ella 4 hijos.

—¿Qué hace?

—Soy tractorista, me llamo Filiberto. El trabajo en el tractor es el que me gusta a mí y cómo me gustará que desde hace 15 años no lo puedo dejar.

—¿Qué edad tienen sus hijos?

—El mayor 15 años, está becado. Lo mejor de la Revolución es la oportunidad de estudiar que tienen los hijos de los obreros. Yo quisiera que ellos estudiaran lo que les guste, lo que no pude estudiar yo.

—¿Qué hubiera estudiado usted?

—No sé, como no lo podía hacer, nunca pensé en eso. Tal vez ingeniería de máquinas.

GRUAS VIAJERAS

La caliza se lanza al molino por un embudo, cae sobre las esteras que la depositan en las naves. Desde allí dos grúas viajeras de diez toneladas cada una, la llevan a los molinos de pasta.

Por un laberinto de pasillos y escaleras se llega al departamento de molienda. El ruido de los motores obliga a entenderse por señas y cuando las señas no son suficientes empiezan los gritos. Seis molinos cilíndricos que pesan 400 toneladas cuando están cargados con miles de esferas de hierro y caliza, no dejan de girar.

Félix Huepp:

—Arranco los molinos y los paro. Llevo cada 58/CUBA

hora las muestras al laboratorio. Hay que estar siempre "en la viva", cuando creo que la pasta no está saliendo bien la llevo enseñada al laboratorio.

—¿Se habitúa al ruido?

—Con los años uno se acostumbra, pero a la larga creo que puede hacer daño a los oídos. Hace poco pusieron altoparlantes con música, al principio creíamos que aumentaría el ruido, pero a decir verdad distraen mucho. Ahora estamos pidiendo que se pongan más altoparlantes.

—¿Cuánto gana?

—Un peso y dos centavos la hora. Nos dan trece centavos por nocividad, por las condiciones del trabajo. Después de la Revolución el salario aumentó en un 30%.

—¿Va a la pelota?

—Sí, soy fanático de los Orientales. A los gallos no, para comerlos sí.

MOLINOS Y BOMBAS

De los molinos la pasta, impulsada por las bombas, pasa a los tanques donde cinco compresores soviéticos producen el aire que la homogeniza.

Emeterio del Río: es el operador de las bombas, controla la humedad y la calidad de la pasta:

—¿Dónde aprendió?

—Con la práctica. Llevo 10 años en este trabajo. Además en el 64 di el mínimo técnico con los químicos.

—¿Cuál fue la producción del 66?

—No recuerdo muy bien, lo que sé es que fallamos la meta. Trabajamos duro pero faltaron piezas de repuesto. Y además los trabajos de ampliación también dificultaron la producción.

—¿Tiene hijos?

—Tengo 6. Yo quiero que alguno de ellos estudie mecánica, vaya, si le gusta.

ZONA DE FUEGO

Los tanques están al aire libre. Respiramos a pulmón lleno. Subimos. Hay 6 tanques que llaman pequeños y 2 mayores. En los pequeños se agrega a la pasta hierro y barro hasta que adquiere la consistencia necesaria y pasa a los mayores.

Llegamos al último tanque y regresamos pasando bajo los hornos. Dos hornos: uno alemán que mide 450 pies de largo y 9 de diámetro con una producción de 400 toneladas métricas; el otro americano de 500 pies de largo por 12 de diámetro y produce 700 toneladas métricas diarias. Los hornos tienen tres zonas: fría, intermedia y de fuego.

El calor hace cada vez más rápidas las preguntas y las respuestas. Pasamos la zona de fuego casi corriendo con la camisa empapa-

da en sudor. Estamos en la plataforma de quema, frente a una pizarra eléctrica. Habla Arsenio Segura:

—Soy hornero. Después de procesada la pasta, nos encargamos de quemarla y convertirla en clinker. Controlamos los datos en la pizarra eléctrica. El problema es quemar más con menos petróleo. Lo importante es no perder el interés y estar sobre los hornos constantemente.

De los hornos sale el clinker al rojo vivo y va a las naves hasta enfriarse. Grúas viajeras lo llevan a tres molinos que triturándolo lo convierten en cemento. El cemento llega por tuberías a los silos y al almacén donde se empaca. Y la caliza se hizo cemento.

ADEMAS DE LA FRESA

El taller de mantenimiento: una pequeña fábrica dentro de la gran fábrica. Antes el taller tenía un papel secundario: las piezas llegaban envueltas en papel celofán, bien engrasadas. Ahora no vienen, hay que fabricarlas aquí con equipos modernos comprados a los países socialistas. En la fresadora trabaja Orlando Norie:

—¿Cuál ha sido el trabajo más importante?

—El otro año: se rompió un piñón de los hornos. 24 horas de trabajo nos llevó hacer la pieza. Es de las más grandes que he hecho.

—¿Dónde estudió?

—En una escuela técnica. Soy graduado. Aquí he sazonado el dominio de la materia. Estuve como profesor de un mínimo técnico de la fresa.

—¿Cómo se puede resolver el problema de las piezas?

—Yo le diría que previniendo en vez de lamentar. Fabricamos un buen número de piezas y cuando la rotura llega están ahí.

—La fresa y la fresa ¿por qué otra cosa tiene interés?

—Por la filosofía y la economía, sobre todo la economía: explica la significación del trabajo.

EL PAIS ESPERA EL CEMENTO

El recorrido concluye en la administración, un edificio moderno de oficinas bien acondicionadas. Es otro mundo: antes ajeno al calor, la rudeza y el esfuerzo que hacen el cemento. Se explica: aquí tenía su despacho el dueño de la fábrica, el señor Babum. Dos de sus hijos, Omar y Santiago, desembarcaron con los mercenarios de Playa Girón. Omar dijo ante el tribunal que lo juzgó: "bueno y si hubiéramos triunfado, quizás hubiéramos recuperado todo..."

Responde Orlando Castillo, un ex empleado de la Pepsi-Cola, administrador de la fábrica.

—Bueno, ¿y por qué bajó la producción en 1966?

—Debido a la ampliación de la fábrica. A medida que la construcción avanza se entorpece más la producción. Una ampliación dentro de una planta en producción que no está concebida para la ampliación trae serios problemas. Pero los vamos superando.

—Usted tenía experiencia en la administración de fábricas de...

—No

—Y ¿cómo hizo?

—Estudí en folletos, en libros. Me hice una idea general de la fábrica y lo más importante: empecé a vivir desde dentro sus problemas. Un universitario que se mantenga alejado de la práctica ve un motor de mil caballos y le coge miedo.

—¿Cuántos trabajadores tiene la fábrica?

—492 hombres. Tenemos 32 macheteros permanentes que llegaron a millonarios.

—¿Cuántas horas trabaja?

—Las que sean necesarias. El reloj nosotros lo tenemos para saber la hora y no para terminar. El país espera el cemento.

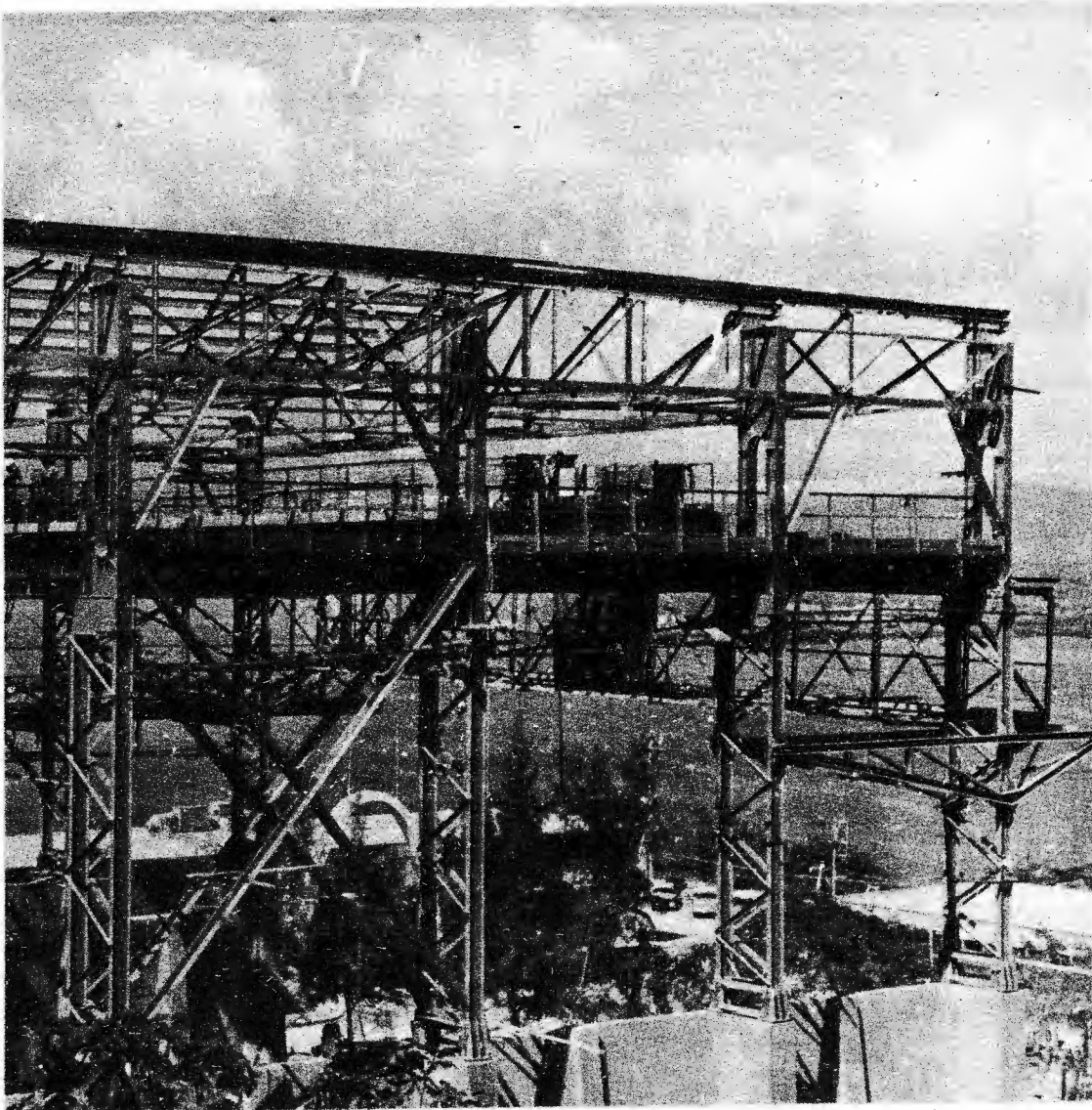
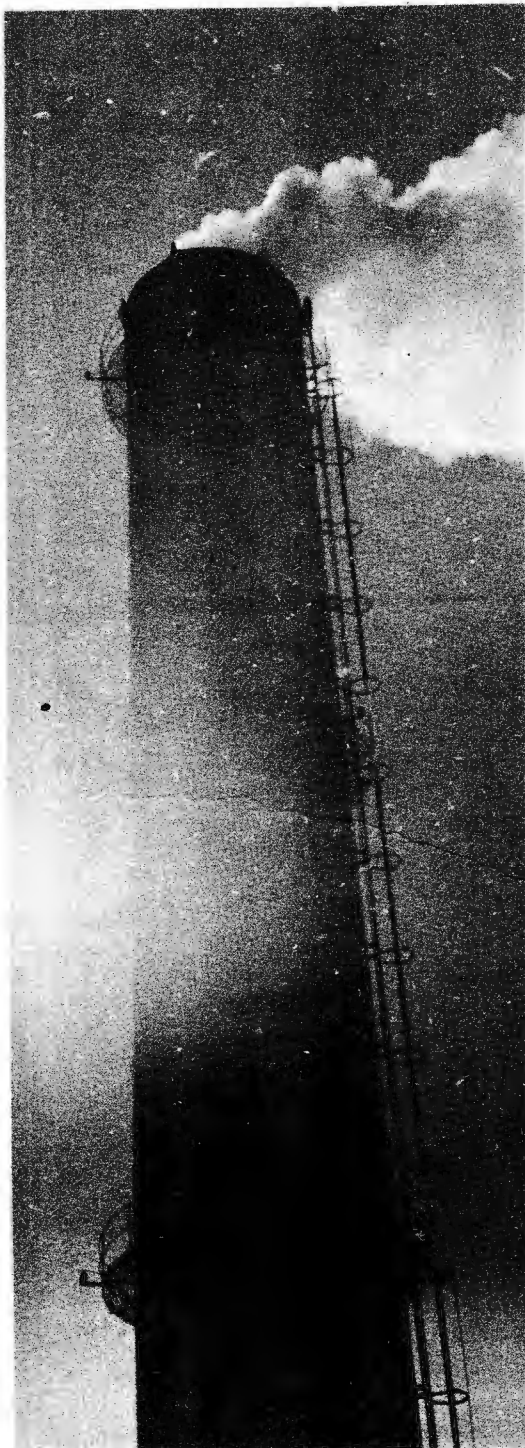

TRES Y SE AMPLIAN

Cuba tiene tres fábricas de cemento: José Mercerón en Santiago de Cuba, Mártires de Artemisa y René Arcay en Pinar del Río. La producción de estas tres fábricas en 1966 fue de 750 404 toneladas métricas. Para cubrir las necesidades mínimas, Cuba importó 143 283 toneladas en ese año.

En la fábrica José Mercerón se inició una ampliación a principios de 1964 que aumentará su capacidad en 216 mil toneladas. Los equipos para esta ampliación son de la República Popular de Rumania.

DE ALEMANIA Y CHECOSLOVAQUIA: DOS PLANTAS MAS

Cuba está desarrollando la producción de cemento en gran escala. En 1963 comenzó a construirse Cemento Nuevitas en Camagüey y se terminará en 1969 con una capacidad de 400 mil toneladas. Los equipos de esta fábrica vienen de la República Democrática de Alemania. "Con cemento se hace todo tipo de construcciones sociales, económicas y familiares... y necesitamos cemento para todo eso, además del que necesitamos para la defensa de nuestro país en fortificaciones" (Fidel Castro).

En 1965 se inició la construcción de la fábrica Siguaney en Las Villas, que estará terminada en 1969 con una capacidad de producción de 500 mil toneladas. Los equipos vienen de Checoslovaquia.

Enrique José Varona

**TALLA DE
MAESTRO**

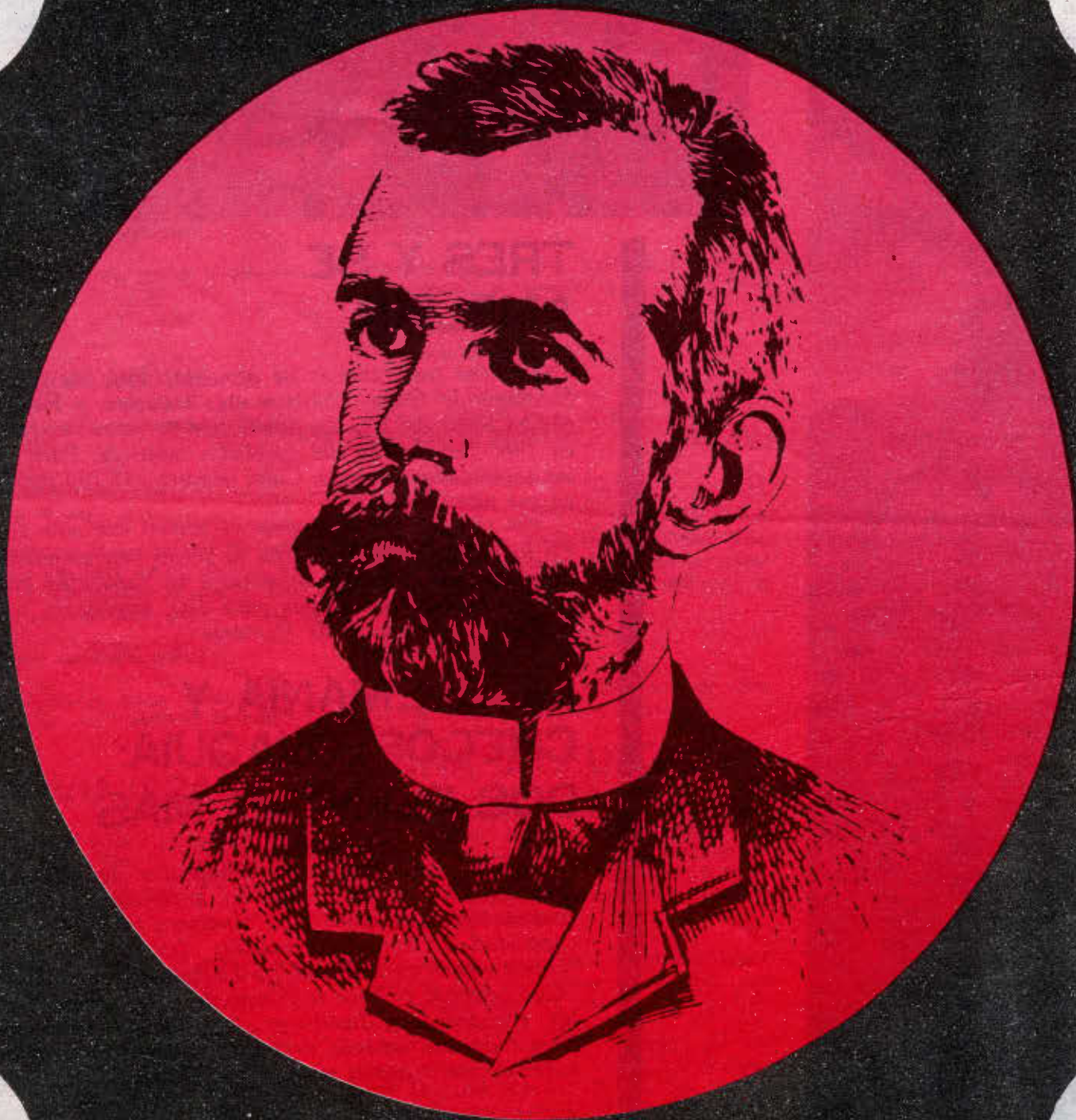

En el siglo XIX cubano le corresponde a Enrique José Varona el título de "el filósofo", aunque hubo antes en nuestro país otros estudiosos de la filosofía: Félix Varela y José de la Luz y Caballero por ejemplo. En la etapa entre las dos guerras de independencia contra España, en plena juventud Varona dicta sus "Conferencias filosóficas" en La Habana, y alcanza pronto una notoriedad que lo sitúa en lugar preeminente en la cultura cubana de fines del siglo XIX. Su vida y su obra poseen empero otros rasgos distintivos y característicos que aumentan la significación que tiene Varona para nosotros.

En la vieja ciudad de Puerto Príncipe (hoy Camagüey) nació Varona el 13 de abril de 1849. Fue desde su adolescencia un hombre de estudio y de gabinete. En la vasta biblioteca que existía en su casa, estuvo pronto en contacto con los clásicos de la antigüedad griega y latina, con los clásicos españoles, con los escritores modernos. A su lado desde la mocedad tuvo amigos dedicados como él a las letras y a la filosofía, como Esteban Borrero Echeverría y José Varela Zequeira. Este grupo de jóvenes camagüeyanos revelaban una gran avidez por el conocimiento intelectual.

La vida de Varona no muestra muchos episodios externos. Lo fundamental en su vida fueron las sucesivas etapas de sus labores intelectuales, aunque de inmediato se revelan —e irán creciendo cada vez más— sus preocupaciones por sus circunstancias políticas, por el destino de su país irredento. El primer período de su vida se cierra en 1880, cuando explica en la capital de la Isla sus "Conferencias filosóficas". Durante los primeros treinta años de su existencia se dedicó a estudios filológicos y de literatura comparada, que evidencian su cultura humanística y su preparación por los estudios literarios.

Esta etapa inicial de su vida y de su obra puede considerarse de formación, de acarreo de materiales de muy distintas disciplinas. Tenía 18 años cuando publicó sus "Odas anacrónticas". El cultivo de la poesía, aunque en escala menor, le interesó siempre. En 1879 se publicaba en La Habana el tomo colectivo "Arpas amigas" que recogía composiciones de Francisco y Antonio Sellén, Diego Vicente Tejera y de los tres camagüeyanos Esteban Borrero Echeverría, José Varela Zequeira y Enrique José Varona. Este volumen representaba un nuevo aporte al desarrollo del romanticismo en la lírica cubana. Entre 1873 y 1875, Varona escribió análisis tan profundos como "El personaje Caín en las literaturas modernas", "La «Escuela de Maridos» de Moliere" y otros estudios literarios. Ya en esta primera etapa de su vida advertimos en su pensamiento y actitudes ciertas notas pesimistas y escépticas, que aumentarán en etapas posteriores.

Después del Pacto del Zanjón, Varona se traslada a La Habana. Se aproxima a los círculos intelectuales que van a convertir este período de nuestra historia en una breve etapa de "paz fecunda". Junto a él están sus amigos de Camagüey: Borrero y Varela Zequeira. "Varona nos leía, entre otros autores —recordaba este último— a Darwin, Schopenhauer, Emerson, Víctor Hugo y Renan". Lee minuciosamente a los sicólogos y filósofos, se aproxima a la tendencia positivista. En 1880 pronuncia sus conferencias sobre Lógica, Psicología y Moral. Publica sus "Estudios literarios y filosóficos" en 1883. Al co-

mentar sus conferencias, escribía Martí en 1887: "Fundar más que agitar quiere Varona, como cumple, aún en las épocas más turbulentas, a aquéllos a quienes el desinterés aconseja el único modo útil de amar a la patria". Y ese mismo año, al comentar Martí el estudio de Varona sobre "El poeta anónimo de Polonia" apunta: "Habla el cubano Varona en una admirable lengua, no como otras acicaladas y lechuguinas, sino con aquella robustez que nace de la lozanía y salud de pensamiento"

La situación de su país le preocupaba. Cuando se funda el Partido Liberal Autonomista, se adscribe a sus prédicas y en 1884 es designado diputado. Embarca hacia España y pronto regresa desilusionado: se aparta de los autonomistas. Sólo la independencia podía ser solución completa para los problemas cubanos. Cuando estalla la guerra de independencia el 24 de febrero de 1895, Varona está en su puesto. Ya en sus discursos de "La Fraternidad" en 1888 y en "La Caridad" en 1889 observamos sus inclinaciones separatistas. Al estallar la revolución, sale de Cuba, se le encarga la dirección del periódico "Patria" tras la muerte de Martí, escribe "Cuba contra España" y "El fracaso colonial de España", dos documentos valiosos para conocer el pensamiento de los patriotas cubanos. Será por entonces "el filósofo del separatismo" como lo llamó Manuel de la Cruz. Muchos de estos trabajos políticos fueron recogidos más tarde en el volumen "De la Colonia a la República" publicado en 1919.

Cuando ocurre la intervención de los Estados Unidos en la guerra que los cubanos sostenían contra la metrópoli española, Varona, como tantos otros, creyó que aquella ingerencia del naciente imperialismo norteamericano sería beneficiosa para el porvenir de su país. Más tarde rectificaría sus opiniones cuando palpó directamente las proyecciones de la segunda intervención norteamericana en 1906. Al producirse la derrota del imperio español, Varona volvió a Cuba y colaboró en las tareas de reconstrucción. Por entonces participa en la reorganización del sistema de enseñanza que España había mantenido en Cuba.

No fue Varona un especialista en problemas pedagógicos. Sin embargo, cuando fue nombrado secretario de Instrucción Pública en 1899 preparó el plan y la organización de la enseñanza secundaria y de la universitaria en nuestro país. Por sus trabajos de índole pedagógica conocemos su actitud ante la educación técnica y popular, sus censuras a la universidad colonial, sus ideas sobre la educación de la mujer y sobre los programas, exámenes y métodos para la enseñanza. La actividad de Varona fue esencialmente la de un maestro y es el título que más se une a su nombre. Medardo Vitier lo llamó "maestro de juventudes" y "maestro de Cuba" lo denominó Pedro Henríquez Ureña.

Al advenir la república mediatizada en 1902 Varona no quiso intervenir en las actividades políticas. Anteriormente no había querido participar en la Asamblea Constituyente. Se dedicó por aquellos primeros años del siglo XX a ejercer como profesor de Filosofía Moral, Psicología y Sociología en la Universidad de La Habana. Con frecuencia colaboraba en los periódicos y revistas de la época. Muchos de esos artículos fueron recogidos en dos tomos: "Desde mi Belvedere"

(1907) y "Violetas y ortigas" (1917) donde advertimos la agudeza de sus observaciones, su preciso, nítido estilo.

Cuando se produce el alzamiento de los políticos opuestos a la reelección de Tomás Estrada Palma y como consecuencia el imperialismo norteamericano tiene la oportunidad de intervenir de nuevo en los destinos de nuestro país, Varona comenta en la prensa estos dolorosos pero esclarecedores acontecimientos. Esos artículos aparecieron en "El Figaro" y fueron recogidos más tarde en un folleto: "Mirando en torno". Allí señala la verdadera significación de la Enmienda Platt, la situación de dependencia en que se encontraba la República nacida en 1902. Poco antes, en 1905, había publicado su conferencia "El imperialismo a la luz de la sociología".

Sin embargo, todavía Varona conservaba algunas esperanzas en una acción reformadora de la vida republicana por medio de la política. Fue vicepresidente de la República entre 1913 y 1917. Se retiró después de toda actividad política lleno de amargura. En el discurso que pronunció en la Academia Nacional de Artes y Letras en 1915 declaraba: **La generación de cubanos que nos precedieron y que tan grandes fueron a la hora del sacrificio, podrá mirarnos con asombro y lástima, y preguntarse estupefacta si éste es el resultado de su obra, de la obra en que puso su corazón y su vida. El monstruo que pensaba haber domeñado resucita. La sierpe de la fábula vuelve a reunir los fragmentos monstruosos que los tajos habían separado. Cuba republicana parece hermana gemela de Cuba colonial.**

En 1922, la revista "El Figaro" pidió a Enrique José Varona un comentario sobre los primeros veinte años de república. En su carta al director escribía: **Pero también declaro que, a los veinte años de República, no veo en torno mío ni aun eso poco que pudiera satisfacerme, ni puestas en práctica esas pequeñas virtudes que enseñan la experiencia, y su hijo, el escarmiento, y que parece que nos hemos propuesto vivir con los ojos cerrados, como si creyéramos que, con no verlos, se disipan los escollos y se terraplanan los derriscaderos. Y añadía: A pesar de lo favorable de las circunstancias que rodearon la cuna de nuestra República, no era presumible que escapáramos a todas las graves dificultades que acarrearán los cambios radicales en la vida de un pueblo. Arduos problemas tenían que ponérsenos delante, y ya lo era suficientemente el mismo que surgía de ser la constitución de nuestra nacionalidad la obra de un poder extraño y formidable.**

Vivia ya retirado el viejo maestro en su casa del Vedado. Ya estaba en los umbrales de sus ochenta. Cuando el presidente Gerardo Machado empieza a burlar la Constitución, a reprimir los conatos de rebeldía, las campañas de la juventud por enderezar los rumbos del país, a su casa van los jóvenes estudiantes en busca de consejo, de orientación. Allí también recibe a los jóvenes escritores de la época. Publicaba de tarde en tarde algún artículo en las revistas de aquella etapa cubana. En ocasiones la policía rodeaba su casa para impedir la llegada de los rebeldes estudiantes universitarios. Y cuando un jefe policiaco se atreve a cruzar la entrada de su casa, el Maestro le replica indignado: "Usted se ha atrevido a hacer lo que nunca hicieron las autoridades coloniales". Por esos años lo visitaba en su casa José Antonio Fernández de Castro, el escritor

El siglo 19 cubano tuvo en Enrique J. Varona un pensador de importancia. De este hombre dijo José Martí: "Habla en una admirable lengua, no como otras acicaladas y lechuginas sino con aquella robustez que nace de la lozanía y salud de pensamiento"



investigador. Eran años sombríos, propicios al desaliento. El anciano, a quien siempre acechaba el escepticismo dio ánimos y esperanzas al joven que lo atendía. Y decía Varona: No hay que deprimirse. Yo me acuerdo siempre cuando contemplo el espectáculo del mundo: "Homo homini lupus", como repetía con razón Hobbes, que mi amigo Martí escribió en la dedicatoria de una de las joyas literarias que nos legó, el "Ismaelillo": "Hijo, espantado de todo me refugio en tí. Tengo fe en el hombre y en el mejoramiento humano". Además, recuerdo la frase de Anatole France: "La humanidad realiza siempre, aunque lentamente, el sueño de sus sabios". Y así hay que combatir para el futuro óptimo, luchando por el presente. Por mejorar el presente para el futuro...

Durante muchos años, el pensador, el profesor de filosofía, el ensayista y el patriota había estado observando la situación aflictiva de la nación, que él había ayudado a nacer en la medida de sus capacidades y aptitudes. Atraído por el cultivo de la filosofía, sus meditaciones orientadas por la escuela positivista habían producido algunos trabajos notables, algunos ensayos importantes por sus adivinos y proyecciones. La situación colonial de Cuba lo llevó a la confrontación con aquel régimen y evolucionó desde un inicial autonomismo hacia una clara postura favorable a la independencia de Cuba. Sus estudios y reflexiones sobre la situación de la enseñanza en Cuba produjeron las reformas que planeó en los primeros años del siglo XX. Y, en plena ancianidad, supo adoptar una actitud que lo convirtió en una suerte de maestro y orientador de aquellos jóvenes que combatieron duramente la dictadura machadista. En sus últimos años advirtió con claridad la situación de dependencia que tenía la República cubana y denunció las actividades del imperialismo norteamericano contra nuestro país.

A los ochenta años, Enrique José Varona presenciaba los choques, las insurgencias, el afán de renovar al país, las campañas revolucionarias que los jóvenes estudiantes y obreros emprendían con tanto brío y coraje como los patriotas del 68 y del 95. Varona estuvo a la altura que su renombre de patriota exigía. Cuando murió el 19 de noviembre de 1933, en La Habana, a poco más de tres meses de la caída del dictador Machado, se le rindieron tributos a sus restos en homenaje a la útil vida de servicio a la nacionalidad y a la cultura cubana que había desarrollado el pensador. A pesar de que el escepticismo y el pesimismo acechaban siempre a su espíritu, no soslayó jamás sus deberes ciudadanos, así ante la guerra de 1895 como ante la situación de la República mediatizada. Tenía en definitiva fe en el hombre, fe en su pueblo. Creía firmemente en la labor superadora y renovadora de la especie humana. Al final de su discurso ante la Academia Nacional de Artes y Letras, dijo estas palabras:

Sobre mi mesa de trabajo tengo una famosa escultura: la Victoria de Samotracia. Ha perdido un fragmento. No importa. Todo su cuerpo nervioso y musculoso avanza, se precipita con ímpetu irresistible; la túnica se le adhiere a los miembros resistentes y un viento de tempestad la agita y parece trazarle una estela; sus alas aquilinas están totalmente desplegadas. Vuela. ¿A dónde? ¿Quién lo sabe? De todos modos, a conquistar el futuro que le tiende los brazos.



Este mes el Instituto del Libro publicó, entre otros, los siguientes libros:

Rebelión en la octava casa: Jaime Saruski. "Dos jóvenes revolucionarios fugitivos se refugian en casa de una astróloga. La acción, única posibilidad del hombre ante la opresión enfrentada al misticismo". Novela cubana, ganadora de una mención en el Concurso Casa de 1966.

La muerte de Danton: Georg Buchner. La colección Teatro y Danza agrupa tres obras de este dramaturgo alemán (muerto a los 23 años). Con la obra *La muerte de Danton*, Buchner da la espalda a las formas teatrales académicas del siglo pasado. El tomo contiene además: **Leoncio y Lena**, y **Woyzeck**.

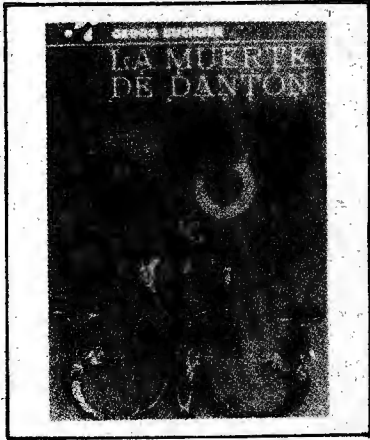

El hombre de la Luna: A. Chumachenko. Las aventuras de un explorador ruso en las selvas de Nueva Guinea. Enfrentamiento constante al peligro de las tribus salvajes de los papúes, y a la naturaleza desconocida. Un conmovedor relato para jóvenes de 10 a 90 años.



Ingeniería Química: George Granger Brawn. Una amplia descripción de las instalaciones químicas modernas, con una interpretación matemática. 586 ilustraciones. Se incluye referencias bibliográficas para facilitar la información al estudiante.

OLAS: Primera Conferencia de la Organización Latinoamericana de Solidaridad: Un vasto resumen de los más importantes documentos de este histórico evento. Acuerdos, resoluciones y discursos de apertura y clausura.

Haydée habla del Moncada: charla ofrecida por Haydée Santamaría sobre el asalto al Cuartel Moncada, en la Escuela de Ciencias Políticas de la Universidad de La Habana.

Dibujo de éxito: Andrew Loomis. Los fundamentales puntos del dibujo publicitario. El autor ha organizado su obra, con el siguiente criterio: "Lo que yo entiendo por dibujo sólo puede asociarse con un enfoque realista. A mi manera de ver, un enfoque realista no limita la imaginación creadora, facultad que —estoy perfectamente convencido— forma parte de todo buen arte".

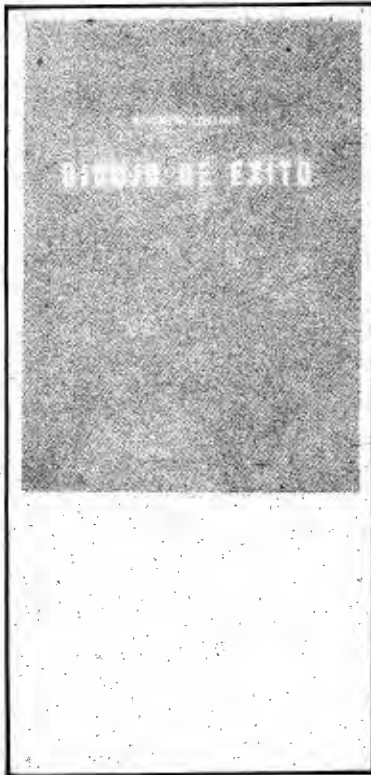

Roberto Arlt (1900-1942): antología del novelista y cuentista argentino, autor además, de las novelas **El juguete rabioso**, **Los siete locos**, **Los lanzallamas** y **El amor brujo** (la obra que le situó en un destacado lugar dentro de la literatura hispanoamericana). Arlt ha publicado también un tomo de cuentos (**El Jorobadito**) y **Aguafuertes Porteñas**, crónicas periodísticas.

La reliquia: Eça de Queiroz (1845-1900). "Un joven apasionado y aventurero realiza un largo viaje por Tierra Santa en época del emperador Tiberio Graco. Antes de salir de Portugal promete a su tía beata visitar templos, cumplir promesas, rezar con fervor... pero en realidad su estancia en Jerusalem transcurre entre borracheras y prostíbulos"... Queiroz es el más importante escritor de la literatura portuguesa. Traducción de Ramón del Valle Inclán.



Natación deportiva: Alejandro Sandino Arroyo. El volumen reúne datos precisos sobre los problemas técnicos de la natación deportiva. 39 capítulos que van desde el estilo mariposa-delfín, pasando por la alimentación, la salida, el entrenamiento, el masaje, entre otros.

El suelo y su fertilidad: propiedades físicas, biológicas y químicas del suelo en relación con su formación, clasificación y tratamiento desde el punto de vista de la fertilidad.

Embriología Humana: doctores W. J. Hamilton, J. D. Boyd y H. W. Mosman. Desarrollo prenatal de la forma y la función. XVI capítulos. Todo el proceso de la vida intrauterina del ser humano.



FILATELIA

Con una emisión que consta de siete valores impresos a cuatro colores, dedicada al **Campeonato Mundial de Caza Submarina**, recientemente celebrado en aguas cubanas, el Ministerio de Comunicaciones saludó dicho evento.

- 1 centavo: Morena (*Gymnothorax funebris*)
- 2 centavos: Pulpo (*Octopus s. p.*)
- 3 centavos: Picuda (*Sphyraena Barracuda*)
- 4 centavos: Tiburón (*Carcharhinus leucas*)
- 5 centavos: Guasa (*Promicrops itaiara*)
- 13 centavos: Lebiça (*Himantura Scharidae Werner*)
- 20 centavos: Tortuga verde (*Chelonia mydas*)



Detalles técnicos: Primer día de circulación setiembre 5 de 1967. Dimensiones: 30x40 milímetros. Perforación: 12½. Impresión: Offset. Series completas: 145 000. Hojas de 25 sellos. Dibujante: Josefina Delgado.

MATAMOROS TODAVIA SIRVE

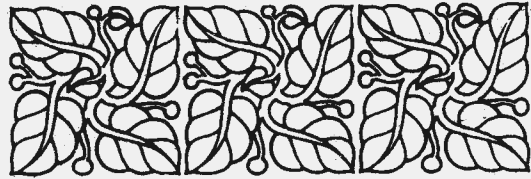

Por ALBERTO MUGUERCIA



Santiago de Cuba, 1929



La Habana, 1939: un programa radial

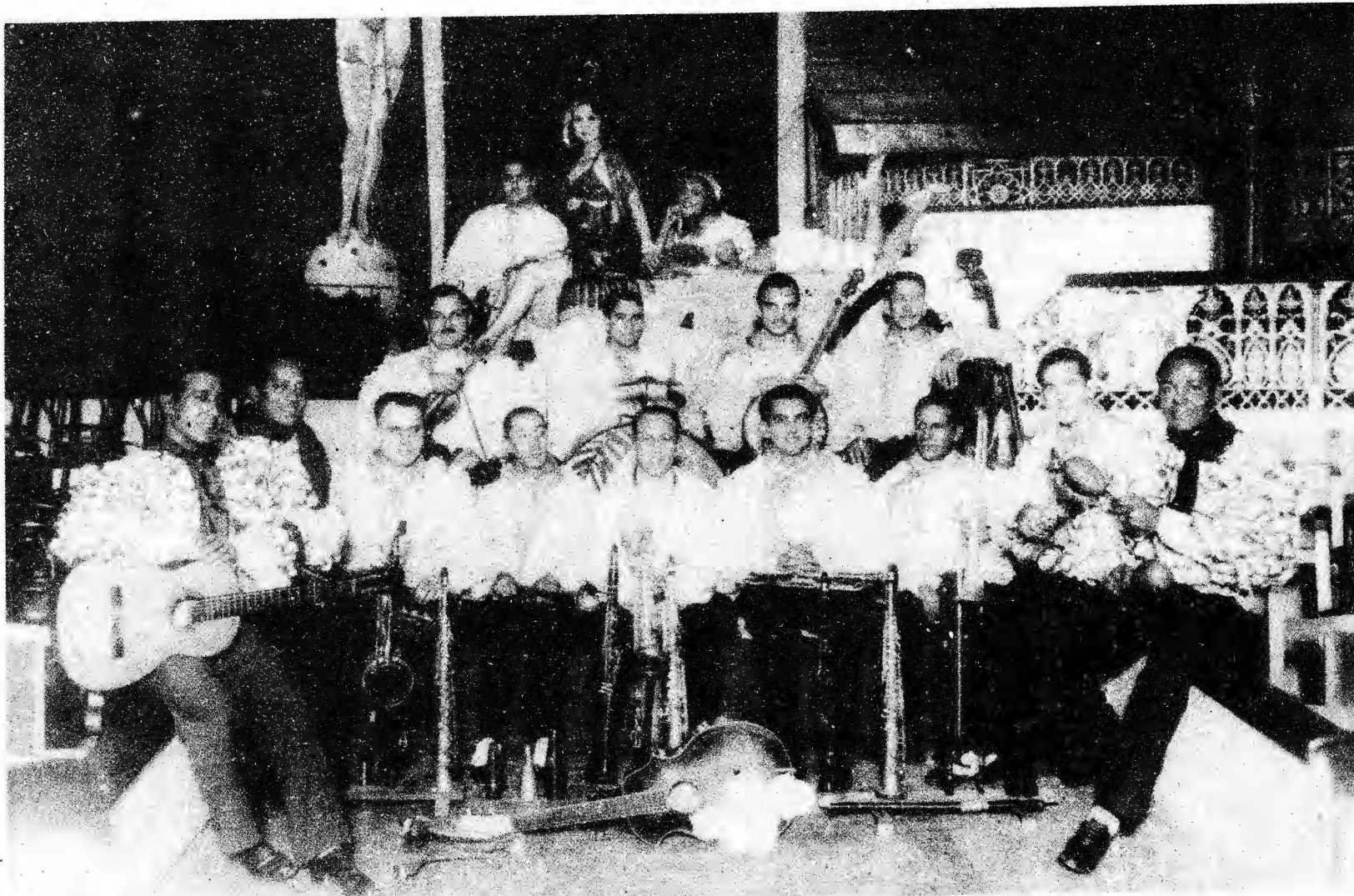

Con la orquesta Siboney, en el circo Prici. Madrid, España, 1933



En 1945. (Benny Moré integra el conjunto)



La Habana, 1952: en la televisión



Bar Chévere, San Juan, Puerto Rico. 1955

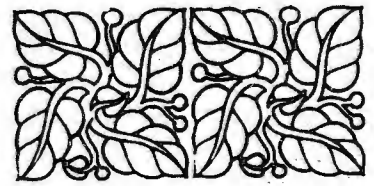

*El son,
esa música caliente
y vital,
nació hace 400 años
en Santiago de Cuba.
Después de un sueño
de tres siglos,
resurgió impetuoso
en la primera década
del XX y tomó por
asalto las ciudades y
campos de Cuba.
El son es mulato:
gracia de Andalucía
y bongó africano.
Siro, Cueto y Miguel,
el "Trio Matamoros,"
son también mulatos y
santiagueros y tres
de los más grandes
"soneros" de todos los
tiempos.*

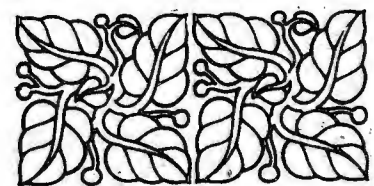



En New York, Estados Unidos, 1960



En La Peña de Sirique, La Habana, 1967

un mulato viejo y sabroso

El son, ese viejo travieso y saltarín, nació hace más de 400 años en Santiago de Cuba.

Lo parió Teodora Ginés, una negra libre dominicana, manumitida, no se sabe cómo, que viajó de "Santiago de los Caballeros" a "Santiago de Cuba" no se sabe cuándo.

"Ma' Teodora" (que así la llamaban por ser muy maternal) era también muy vanidosa y concibió por tanto bautizar a su hijo con su propio nombre, a sabiendas de que así, alcanzarían ambos la inmortalidad. De ahí que nuestro primer son, se llame justamente "El son de la Ma' Teodora"

*¿Dónde está la Ma' Teodora?
Rajando la leña está
¿Con su palo y su bandola?
Rajando la leña está
¿Dónde está que no la veó?
Rajando la leña está*

Luego el son, "durmió" un poco, para surgir con ímpetu durante la primera década del siglo XX. Aunque justo es consignar que desde mucho antes, quebrando el natural recato de la época, ya "en Manzanillo se baila el son, en calzoncillo y en camisón".

Treinta años después, a un mulato habanero (Ignacio Piñeyro) le asalta la grata certidumbre de que

*"El son es lo más sublime
para el alma divertir*

y concluye con grave imprecación:

*Se debería de morir
quien por bueno no lo estime"*

Por esta época, otro mulato camagüeyano, Nicolás Guillén lleva el son a la poesía, con su libro "Motivos de Son".

Y es que el son es mulato, en él se mezclan, en cordial y severo ayuntamiento, gracia andaluza y bongó. Es mulato el son, "mulato y santiaguero" dos elementos constituyentes, y predominantes en las generales de Siro Rodríguez, Rafael Cueto, y Miguel Matamoros, considerados como tres de los mejores "soneros".

Santiago, ¿quién lo ignora?, suma y sede de las más grandes rebel-días, es también muy parrandera. En una de estas "parrandas", coinciden una noche, Siro, Cueto y Miguel. Por supuesto que ya se conocían (en Santiago todo el mundo se conoce). Les piden que canten juntos. Lo hicieron, y aquel día nació el más famoso conjunto de la historia de la música popular cubana. Lo demás es historia sabida.

Esto ocurre en el año veinticinco, en pleno "machadato", época de aguda crisis económica. Nadie, por excelentes que fueran sus cualidades artísticas, podía vivir en Cuba sólo del arte.

Santiago tenía solamente tres trovadores profesionales: Juan Limonta, Pablito Armiñán y Miguel Matamoros.

Siro era herrero, cantaba boleros y tangos, en fiestas familiares y bautizos.

Cueto, sonaba la guitarra alguna que otra noche. Era pelotero profesional.

Miguel, el único de los tres dedicado profesionalmente al canto, nos decía hace poco:

"Yo era trovador por las noches y durante el día, trabajaba como chofer de alquiler, siempre en el maletero llevaba mi guitarra, por lo que pudiera suceder"

mr. terry: un bicho r. c. a.

Santiago, año veintiocho, "machadato". Una noche de marzo, homenaje en el "Teatro Aguilera" a no se sabe quién. Poco público. Mejor para Mister Terry, representante en Cuba de una firma norteamericana impresora de discos, mejor porque así puede oír mejor al trío. Y tan pronto los oyó, el americano, que era un bicho, se dio cuenta de que tenía allí un buen negocio.

Se les acerca y les pregunta si quieren grabar en los Estados Unidos para la firma "R.C.A. Victor". Tres sonrisas mulatas responden al unísono: "¡figúrese!" En mayo de ese mismo año se van "p'al norte".

De La Habana por barco hasta New York. Como saben que no pasarán por "el Sur", nada les inquieta.

De New York por tren hasta Filadelfia y de allí a "Candler" a grabar. Fue así como se imprimieron aquellos fabulosos discos del Trío Matamoros: **Olvido, Noche Triunfal, Pobre Bohemia, Juramento, Son de la Loma, La mujer de Antonio, Frutas del Caney, Ojos que besan, Elixir de la vida, Reclamo místico, Mariposita de primavera, Promesa, Dulce embeleso** y varios más.

SEMBRAR MAIZ Y COMER PINOL

Sin embargo, el número que determina su consagración definitiva y que pertenece también a esta hornada, es el son de Miguel Matamoros **El que siembra su maíz** inspirado en un personaje popular santiaguero de apellido Mayor, pero a quien todos conocían por "Hulle". "Hulle" vendía pasteles y planchaba camisas. Un buen día desapareció y no se supo más de él, y sobre este hecho comenzaron a rodar los comentarios más diversos: unos decían que estaba preso, otros, que enfermo, algunos aseguraban haberlo visto por Guantánamo, Miguel "por si las moscas" sentenció en el estribillo de su son:

*"El que siembra su maíz,
que se coma su pinol"*

Explica el propio Matamoros: "si alguien hace algo malo, debe pagar por ello". "Pinol" en Oriente, Puerto Rico, Centroamérica y Santo Domingo, no es otra cosa que maíz tostado, molido y azucarado.

Y aquí va el son:

*"Hulle", "Hulle" ¿dónde está Mayor?
¿Dónde está?*

*Ya no anda por las calles
ya no pregona en la esquina
ya no quiere trabajar*

Estribillo

*"El que siembra su maíz
que se coma su pinol"*

Como se sabe todo son consta de dos partes: "el largo", recitativo inicial, y "el montuno" que es la frase o conjunto de ellas con que el "coro" sigue al "guía" en el estribillo. En el montuno de este son, Matamoros introduce, con picardía:

*"Muchacha dice tu abuela
no te meta en la cocina
porque tiene gasolina
no ha de jugar con candela"*

A la manera de "La Marquesa", "Juan Charrasqueado" o de "El Caballero de París", "Hulle" era de ese tipo de personajes excéntricos y pintorescos que constituyen la nota más sobresaliente del folklore santiaguero. Matamoros cuando compuso el son "El que siembra su maíz", conocía la honda penetración de estos tipos en la conciencia de su pueblo. De ahí el éxito obtenido.

Tarea harto interesante sería recoger en un libro las biografías de toda esa serie de "personajes" que han poblado, en lo que va de siglo, el solar santiaguero. En muchos de ellos se inspiró Miguel Matamoros para componer sus sones maravillosos.

Narrar por ejemplo, las geniales ocurrencias de Alfonso Menencier, los oficios diversos de Santiago Silegas, a quien algunos llaman "Chago Mantequilla". El comercio, "non-sancto" de José Barragan. Editar las "Memorias de Pisa Bonito", el pulcro, ecuánime, comedido y cordial, "Caballero Roberto", quien irrumpía en cólera, cuando los muchachos —y los grandes también— le gritaban "Pisa Bonito", o cuando amenazaban con pisarle los pies, deformados por grandes "juanetes". ¡Gloria a tí, caballero Roberto, ¡gloria a tí!, porque al montarte en el potro de la muerte entraste en la historia, abrazado a la gloria inmarcesible de haber sido el más taimado, sutil, de-

licado y persistente de cuantos picadores se ha tenido noticias. Grabar un diálogo con "Katiculta". Referir las penas y glorias de Cumbá y Mercerón comentar, aunque sea brevemente la vida y milagros de "Concha, la larga", "Aguacero", "El Rápido", "No piques aquí", "Noticia", "Muñecón", "Gilberto", "Besos Brujos", "Juan Sarasa", "Saulo de Tarso" y de otros tantos que no puede retener mi memoria.

corrió la voz: llegó matamoros

Enramada es la calle principal y en la esquina que ésta forma con el callejón de "San Bartolomé", estaba, a fines del año 28 "La Dichosa", lugar donde lo mismo vendían billetes que discos "Made in USA". Se corrió la voz, "Juan se lo dijo a Pedro", aquella tarde de noviembre, la gente se fue aglomerando:

"Oiga compay, ¡llegó el primer disco de los Matamoros!"

Por una cara "Olvido" y por la otra "El que siembra su maíz". Siro, Cueto y Miguel también fueron a "La Dichosa" para asistir a su momento estelar.

Mucho antes de lo que todos pensaban llegó la segunda grabación, y "dentro" dos de las más hermosas páginas escritas por Miguel Matamoros, "JURAMENTO"

*"Si el amor hace sentir hondos dolores
y condena a vivir entre miserias
yo te diera mi bien por tus amores
hasta la sangre que llevo en mis arterias
hasta la sangre que llevo en mis arterias"*

y el "Son de la Loma", hermano gemelo de "El que siembra su maíz" en lo que a fama se refiere.

En cierta ocasión, cuenta Matamoros salió con su primo Alfonso del Río a dar una serenata por Santiago, de una casa vecina una niña muestra interés en saber quiénes son: "Mamá, ¿de dónde serán?" Ello sirvió de tema a Miguel para componer luego su "Son de la Loma".

La Víctor, ya en el mercado los discos del Trío Matamoros, toma tres países como "muestra" hasta ver qué pasa: México, y dos del área del Caribe: Puerto Rico y Santo Domingo.

Cuba es la novia de México

El segundo viaje al extranjero fue "un paseo", un paseo nada menos que a Yucatán, era mediado del año 29 y ya el de Matamoros era el trío de moda en Mérida y demás localidades del Estado, y aunque allí todos los números gustaron, el que "prendió" de veras fue "La mujer de Antonio".

Matamoros cuenta que: en Progreso, puerto de Yucatán, estaba de moda "La mujer de Antonio", "al terminar una noche la función en el teatro local, se paró de pronto un hombre alto y fuerte el que al acercarse me dijo: "Don Miguelito, usted me haría el favor de cantarme **La esposa de Don Antonio**, mire mano que Cuba es la novia de México". Y cuentan que todavía a los yucatecos se les oye con frecuencia entonar:

*La vecinita de enfrente
buenamente se ha fijado
como camina la gente
cuando sale del mercado*

Estribillo

*La mujer de Antonio
camina así
por la madrugada
camina así
cuando va a la plaza
camina así*

Puerto Rico y Santo Domingo integran con Cuba una misma provincia folklórica. Allí el éxito de Matamoros no fue menor:

*Puerto Rico, no es tan rico
Ni Santo Domingo es santo
ni Costa firme es tan firme
pa' que los ponderen tanto.*

Y en más de un carnaval santiaguero la plena y el merengue han desplazado a nuestros ritmos:

*"qué plena, vida mía qué plena
qué plena, esa plena la bailo yo"*

O bien el merengue

*A tí na ma, te quiero
a tí na ma, etc.*

Chapita y encima un ciclón

En el año 30, viajan al extranjero por tercera vez. De Santiago parten rumbo a la República Dominicana, donde los reciben con entusiasmo. Realizan una jira por todo el país que duró varios meses.

Más, "como sobre la tierra no hay dicha completa nunca", recién terminada la jira, los sorprende dos días antes de partir el ciclón San Zenón, que dejó más de 4 mil muertos y 20 mil heridos.

El ciclón azotó la isla días después de la toma de posesión de "Chapita" Trujillo. Años después un periódico dominicano, con motivo de la segunda visita del trío Matamoros, ofrecía la siguiente reseña:

"A los dieciocho días de la primera toma de posesión como presidente de la República del Ilustre Padre de la Patria Nueva, Generalísimo Doctor Rafael Leonidas Trujillo Molina, azotó a nuestra patria el ciclón San Zenón. El trío Matamoros en esa ocasión participó en las labores de rescate y salvamento y aún se les ve consternados referirse a aquella catástrofe".

Luego del desastre ya rumbo a Curazao Miguel compone su son "El Trío y el Ciclón", que bien pudo llamarse "Chapita y el Ciclón".

*En una tarde de inquietud Quisquella
vióse de pronto de pavor gemido, etc.*

Estribillo

*Cada vez que me acuerdo del Ciclón
se me parte el corazón.*

A su regreso a fines del 30, toda la nación vive atenta a la estancia en La Habana del doctor Asuero, eminente cirujano ortopédico español que se encontraba en Cuba haciendo pública exposición de su método para curar la parálisis. Miguel, que siempre "estaba en onda" compone entonces su son "El paralítico".

*Veinte años en mi término
me encontraba paralítico
y me dijo un hombre místico
que me extirpara el trigémino*

Estribillo

*Suelta la muleta y el bastón
y podrás bailar el son.*

En el año 31 visitan Puerto Rico y en los tres siguientes recorren España, Francia, Portugal, Estados Unidos, Panamá, Venezuela y otros países de Centro y Sur América.

Tras su regreso a Cuba deciden establecerse en La Habana. Miguel se despide de su Santiago componiendo otro son: "Regálame el ticket", que refleja un notable rasgo costumbrista del Santiago de ayer. Corría el año 34, de gran contracción económica y el son refiere los trajines de los vendedores de periódicos para obtener de los pasajeros de los ómnibus urbanos el "ticket" que luego revendían. El viaje en ómnibus por aquel tiempo costaba cinco centavos pero al pagarlo la conductora entregaba al pasajero un ticket que caducaba en el día, por tanto si el pasajero no tenía interés en utilizarlo, cambiaba el ticket por un "diario" que costaba dos centavos; luego "el periodista" revendía el ticket en tres "quilos", ganándose un centavo en la operación, y a su vez el que lo compraba se ahorrraba dos. Recuerdan los santiagueros esos tiempos difíciles: época en que para poder vivir había que "hacer hablar al órgano".

*"Regálame el ticket"
Cuando monte en "La Cubana"
sin que más nadie te explique
Cuando te piquen el "ticket"*

*tú lo abonarás con gana
Y en la esquina más cercana
oirás gritar los muchachos
con este gran dicharacho.*

Montuno

*Regálame el ticket mayor
regálame el ticket
que le compro ese ticket señor
le cambio ese ticket, etc.*

Año 35, New York, y vino bien el viaje, pues esta vez coincidieron con Carlos Gardel "y tuvimos el gusto de conocerlo. Era el día que en el Teatro Hispano iban a estrenar la película **Cuesta Abajo**. Para proteger a Gardel de las mujeres tuvieron que venir los bomberos y echar agua", cuenta Miguel.

A mediados del 37 viajan a Argentina, Chile, Bolivia y otros países de América del Sur.

En el 38 regresan a Cuba y al año siguiente estalla la Segunda Guerra Mundial. La guerra hace que se mantengan en Cuba; mejor para nosotros que a diario podíamos escucharlos por radio y verlos actuar en los teatros.

Sí, Bartolo, pero cambiate el nombre

Una noche del año 43, Miguel llega eufórico al hotel Nacional: "Oigan, les dice a Siro y a Cueto, hoy hice el descubrimiento del siglo. Encontré en **El Cauto** (conjunto callejero dirigido por Mozo Borgellá) a un «primo» que es una maravilla, es mejor que yo". "Bueno, mejor que tú es cualquiera", responde Siro, en chanza. "No, viejo, no, la cosa va en serio. Vamos a traerlo para que cante en el Conjunto y yo poder descansar con él".

Matamoros amenizaba fiestas, o bien solo con el trío o con el trío y el conjunto, en cuyo caso había que contratar a los dos, y pagar doble. Y el cantante "primo" descubierto por Miguel por fin vino al Conjunto. Dos años después se fueron a México con Bartolo, que así se llamaba el muchacho y en México de nuevo el éxito: bailes, cabaret, teatro y radio. Luego, a la hora del regreso, Bartolo le plantea a Cueto que la de México es plaza propicia para él y que se queda. Cueto le responde: "Sí, pero recuerda que aquí en México Bartolo le dicen a los burros, quédate, pero cámbiate el nombre". "De acuerdo, en lo adelante me pondré Benny, Benny Moré".

Con el conjunto Matamoros grabó el Benny sus primeros discos, "La Cazuelita", de Gelasio Delis, "¿Qué será eso, mi compay?", de Siro Rodríguez, "Me la llevo", de Rafael Cueto, y varios más.

198, y sigue cantando

Miguel Matamoros tiene registradas 198 composiciones entre sones, boleros, boleros son, polkas, pasodobles y otras del más diverso género.

Ya Miguel ha cumplido 74 años. Siro va con el siglo. Cueto es el menor de los tres. Siro está en su casa de la calle Damas número 372 entre Paula y Merced, si a usted una noche le da por llamar al teléfono 62-0296 y escucha voces y guitarras, pida perdón, diga que se equivocó, cuelgue y llame otro día, pues de seguro que son Siro y Cueto ensayando con: "**Benito González, para servirle**". Cuando Siro está en eso no le gusta que nadie lo moleste. Pues, "Si señor, cómo no", Siro y Cueto que viven en La Habana, forman "un trío particular", como que Miguel está en Santiago en su lugar está Benito, que hace de voz prima, y toca la guitarra de lo mismo, ensayan semanalmente y hasta hacen grabaciones que luego pueden escuchar sus íntimos.

En la "Peña de Sirique" algún que otro domingo Siro asombra su voz y en esto no hay exageración: es la misma de hace veinte años. Cueto confesaba hace días: "yo estoy entero" y se le ve: Y de Miguel, diremos que hace poco cuando asistimos al homenaje al **trío Matamoros** en la "Peña de Sirique", nos produjo gran emoción comprobar que la voz de Matamoros conserva aún el mismo timbre.

La cosa fue a eso de las ocho de la noche. Siro, Cueto y Miguel, en medio del cariñoso aplauso de más de mil personas, subieron a la tarima de la "peña", subieron a cantar y cantaron "Dulce Embeleso". Al finalizar, Matamoros, que es quien es por ser tan de su pueblo, entonó el conocido montuno:

**"Ya Matamoros, ya Matamoros
Ya Matamoros no sirve pa' ná"**

Y a fe mía, y a la de todos los que asistieron al homenaje, que Matamoros todavía sirve.

LOS CAÑADOS

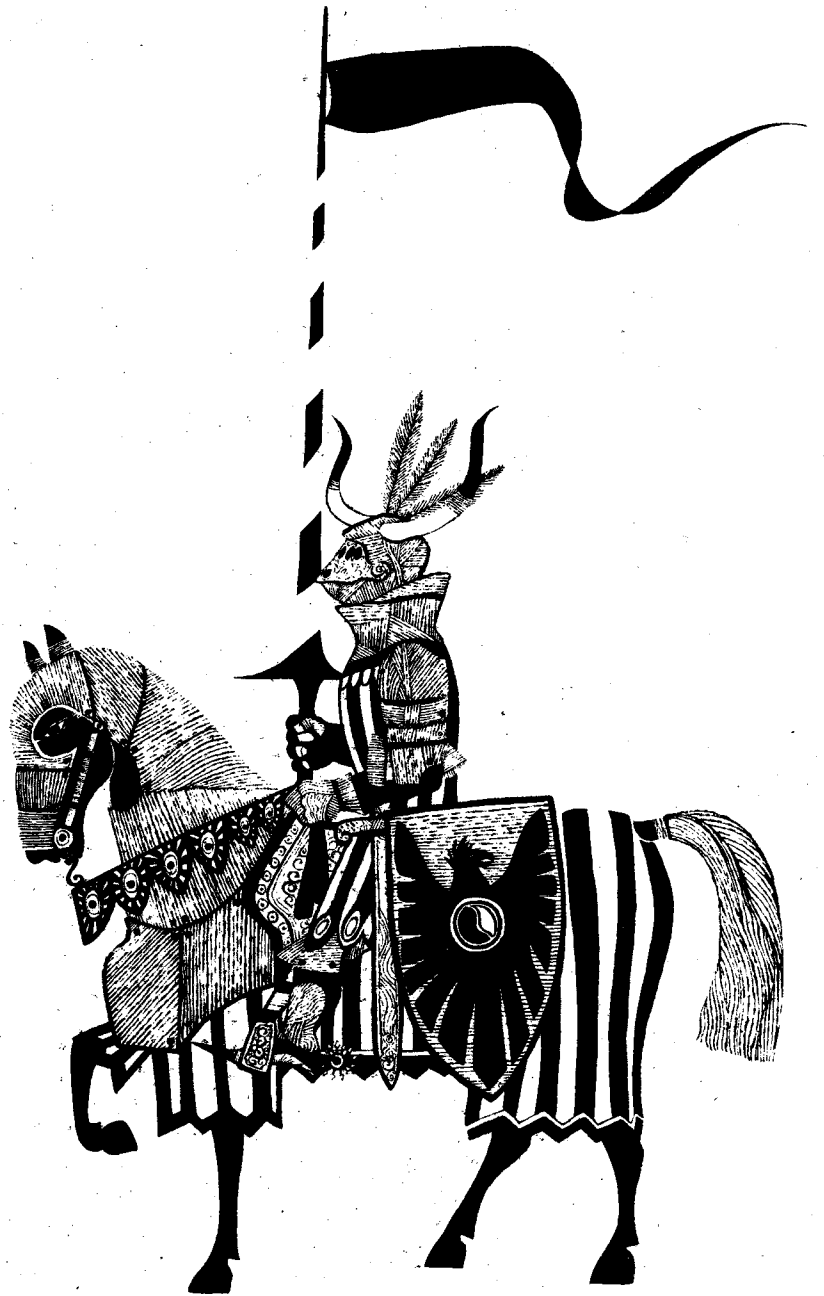
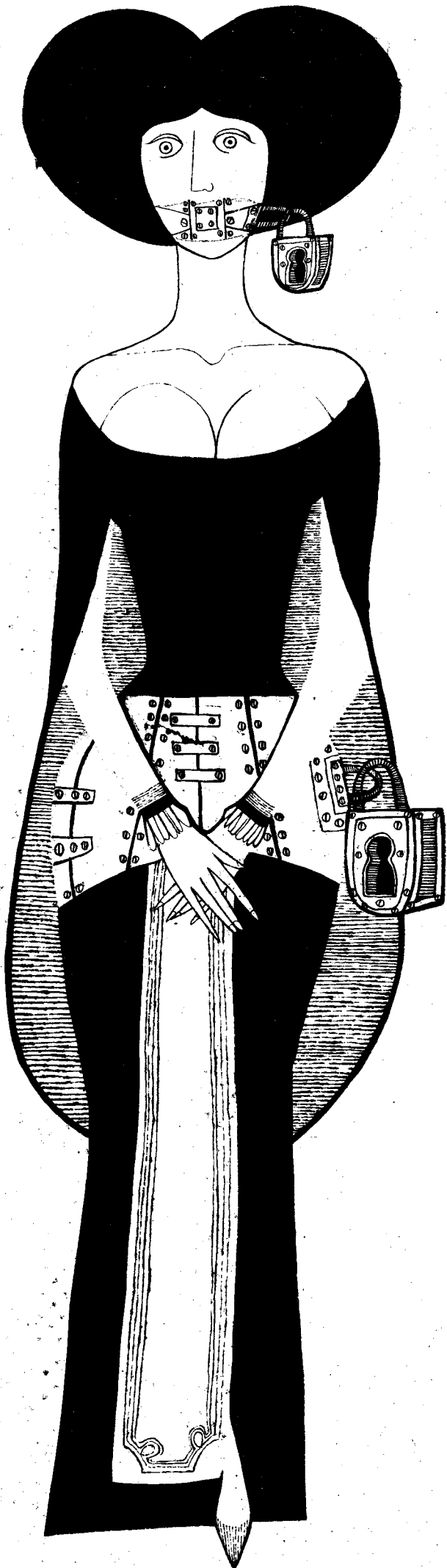

DE MORANTE

la
hiena
triste



Un candado se parece a un prejuicio: ambos impiden, obstaculizan, por definición: cierran; y ambos, llegado el caso, muestran su inutilidad o por lo menos una fragilidad extrema. Si usted no tiene la llave correspondiente puede usar para abrirlos una pequeña carga de humor, como hace Morante. Con perdón de los caballeros andantes.

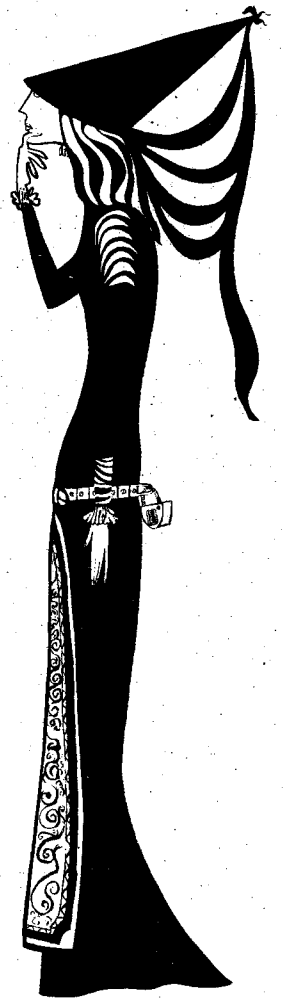
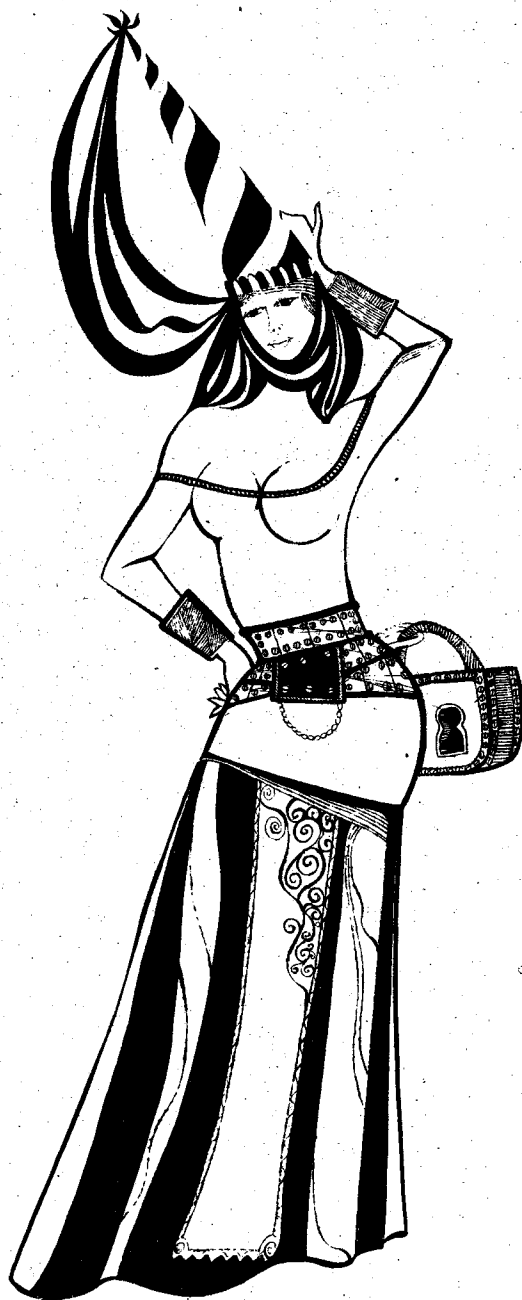
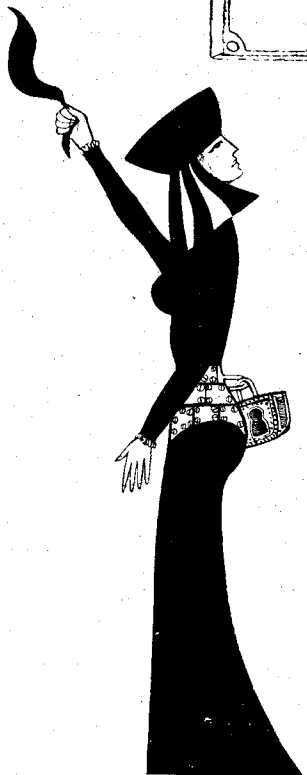

sobre abierto

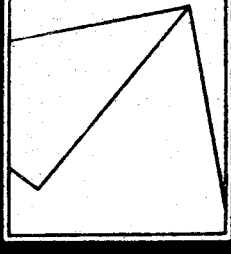

Lisandro Otero
Director Revista CUBA
Habana.

Compañero:

Realmente uno se sorprende cuando ve que la Revolución entra por los ojos. De que entra, es cierto. Pero cuando lo hace a través de una Revista, la sorpresa es mayor. El último número, Agosto, es revolución desde la primera página. Creo más bien que es un estímulo. Es respeto al hombre, a todo el que anda sobre esta Isla y fuera de ella. En Cuba hay revistas que se van convirtiendo poco a poco en un modesto aporte a la plástica cubana de hoy. Ya son elementos incorporados a la imagen visual del mundo que construimos. Y de manera seria.

Una revista logra penetrar o sacudir al hombre, como función vital tanto de las artes plásticas como la literatura, cuando se ve en ella. Cuando ese espíritu que sabemos que tenemos, lo encontramos en unas páginas bien diseñadas. Esta forma de hacer una revolución con música profeta, pintura, congresos internacionales, filatelia, historia, estupideces de la CIA, y una mujer como para decir que pensamos en ella, que tiene también su lugar, es una de las imágenes más características de decir Cuba, de hablar de este pueblo.

Es evidente la preocupación que se nota en ciertas revistas por darle al público todo eso. Ahora bien, pero en algunas se adolece de este planteamiento. También en las revistas existe lo camp. Cosa que no debiera ser, ya que Casa, Unión, CUBA, Pensamiento Crítico, Arquitectura Cuba, El Caimán Barbudo, etc., muestran en cada tirada esa forma nueva de decir ahora las cosas, y sobre todo de decir las bien.

Ese número de agosto no es punto de partida. Es una llegada, un encuentro. Todos los compañeros que colaboraron pública y anónimamente, merecen el reco-

nocimiento de todos nosotros, los que esperamos cada mes, el rigor ya establecido de la Revista.

Nelson Herrera
Estudiante de Arquitectura
Habana

****Agradecidos: su carta es un estímulo y un compromiso.**

Su Revista me parece muy bien hecha pero ¿no se pueden hacer más interesantes las secciones fijas?: "Cuba en el deporte, en la Economía", etc. . . traen noticias viejas y notas que muchas veces ya leímos en la prensa diaria.

Tengo más para decir: ¿por qué la sección de cartas de los lectores no incluye más críticas a la propia Revista y a cosas que están mal, en general?

Por último: "La ninfa constante", generalmente es muy bonita pero dice cosas demasiado frívolas o sin interés. Creo que la sección debe ser ligera, entretenida pero interesar al lector.

Perdonen tanta "descarga" pero me creo casi en el derecho de hacerlo pues soy un viejo y asiduo lector de la Revista.

Eugenio Bastos
Calle 6 No. 108, Miramar
La Habana.

****Contraatacamos: 1) En efecto las secciones fijas incluyen noticias y notas conocidas para el lector cubano: pero no para el lector de países donde las noticias de Cuba llegan tarde, mal y nunca. De todas formas debe ser posible aumentar el interés de esas secciones para TODOS los lectores.**

2) Las críticas para "Sobre Abierto" no dependen de nosotros sino de ustedes, los lectores. Como ve las que llegan las publicamos (y las agradecemos).

3) "La Ninfa Constante": tomamos en cuenta lo que nos dice.

Soy estudiante universitario (Instituto Pedagógico) y entusiasta admirador del cine, por esta razón me he alegrado al encontrar varios reportajes sobre cine cubano en la Revista CUBA. De especial interés ha resultado el comentario del joven realizador Enrique Pineda Barnet, sobre su filme David (agosto, 1967).

¿Sería posible que ustedes continuaran publicando regularmente artículos referidos al cine cubano?

Roberto Jiménez
Malecón y 12
Vedado, La Habana

****Como ve, en este número aparece una entrevista a Rogelio Paris, director del**

documental Posición Uno. En los próximos números publicaremos diversos materiales sobre cine cubano.

La forma en que resolvieron este año el reportaje sobre el 26 de Julio y los carnavales de Santiago de Cuba me ha gustado mucho. Ha sido muy dinámico e informativo. ¡Bravo!

Mercedes Castellanos
Céspedes 27
San Luis, Oriente

Me sentí muy contento cuando un amigo me dio su Revista. Me he decidido a escribirles por el gran interés que tengo en mantener correspondencia con jóvenes de América Latina. Permítanme presentarme: soy un joven polaco de 20 años, vivo en una de las cuatro ciudades mayores de mi país y trabajo en la oficina de una fábrica. Me interesan la geografía, la historia, el idioma y la política de vuestros países. Pero, sobre todo, me entusiasma la posibilidad de hacer nuevos amigos entre ustedes.

Pueden escribirme en inglés, alemán, ruso y, por supuesto, polaco.

Mariano Gawrysiak
ul. Marchlewskiego 59 m 4
Wroclaw 10
Polonia

Tengo trece años y soy estudiante de Secundaria Básica. En muchas ocasiones me he servido de la Revista CUBA para completar algunos temas de la escuela. Estoy seguro que ahora me servirá también para establecer correspondencia con otros jóvenes estudiantes.

Odelón Salmerón
Juan M. Vega no. 38
Ranchuelo, Las Villas
Cuba

LOS LECTORES SOLICITAN

Zimmermann Fridrich
(Intercambio de etiquetas de fósforos y sellos)

Stahlavy 189
okr. Plzen-jih
Checoslovaquia

Luis Bolaños
(Correspondencia con jóvenes)
Calle 5ª, e/ C y Lindero
Habana Nueva, Guanabacoa
Cuba

Jean Claude Thumerelle
(Correspondencia con jóvenes cubanos)
3/60 rue Renoir
59-Lille
Francia

Rosario Fernández Novoa
(Intercambio filatélico)
Calle D No. 407, Apto. 41
e/ 19 y 17, Vedado
La Habana, Cuba

CUBA

REVISTA MENSUAL 20 ¢

LA HABANA

OCTUBRE 1967

AÑO VI



No. 66

Acogida a la franquicia postal e inscrita como correspondencia de Segunda Clase en la Administración de Correos de La Habana, al número 20-006/F.I. Dirección, Redacción y Administración: Avenida de Simón Bolívar No. 352, La Habana, Cuba. Editada en los talleres de la Revista CUBA y en la Empresa Consolidada de Artes Gráficas: Unidad No. 205-01. Teléfonos: 6-5323, 6-5324, 6-5325. Suscripción a 12 ediciones: Cuba \$2.40 (dirigirse a la Administración) Extranjero: \$3.60 dólares canadienses (dirigirse a Cubartimpex, P.O. Box 6540 — Havana)

DIRECTOR/LISANDRO OTERO ☞ JEFE DE REDACCION/ERNESTO GONZALEZ BERMEJO ☞ ADMINISTRADOR/PABLO HEVIA ☞
DIRECTOR DE DISEÑO Y FOTOGRAFIA/RAFAEL MORANTE ☞ SUPERINTENDENTE Y JEFE DE CIRCULACION/RAIMUNDO PEREZ ☞
EDICION EN RUSO: JEFE DE INFORMACION/JOSE JORGE GOMEZ ☞ REDACCION/ORLANDO REY ARAGON ☞ DISEÑO/ALEXIS
DURAN, ROBERTO H. GUERRERO, ARMANDO NAVARRO ☞ TIPOGRAFIA/JORGE CHINIQUE, EDEL C. RIVERO, NICOLAS ACOSTA
ALVAREZ ☞ FOTOGRAFIA/RAMON CLEMENTE, NICOLAS DELGADO, ERNESTO FERNANDEZ, ORLANDO GARCIA, CARLOS NUÑEZ,
ROBERTO SALAS, ANTONIA SANCHEZ GONZALEZ. ☞ ADMINISTRACION/MERCEDES IGLESIAS VARELA, AROQUIMEDES ALDAMA, FELIPE
CUNI, HERIBERTO LEON, MELBA LOBAINA, ELOY PANEQUE, JOSÉ SENDE, CARITINA CHACÓN, ELOY PEREZ MONTERO.



MARTA LA DE LOS OJOS COLOR DEL TIEMPO



foto korda

¿Quién eres tú? Marta Vitorte. ¿De dónde sacaste el apellido? Creo que es italiano. ¿Qué edad tienes? 25. ¿Dónde trabajas? En el Departamento de Programas de la Televisión Nacional. ¿Dónde empezaste? En la Ciudad de la Construcción, como voluntaria. ¿Haces trabajo voluntario ahora? Sí. ¿Por qué? Es necesario para la formación de la mentalidad comunista. ¿Qué crees del comunismo? Soy miembro de la Unión de Jóvenes Comunistas. ¿Qué te parece la UJC? Muy buena. Siempre quise entrar. Cuando me eligieron vanguardia logré mi deseo. ¿Y la minifalda, qué? Está bien pero yo no la uso. ¿Por qué? No sé. Quizás tenga prejuicios. ¿La bikini? Esa sí me la pongo. ¿Por qué bikini y no minifalda? Es distinto. En la playa todo el mundo anda en bikini pero en la calle no todas andan en minifalda. ¿Crees que eres bella? No soy una belleza pero tampoco soy fea. ¿Qué te hace pensar eso? Me dicen cosas por la calle. ¿Qué te dicen? De todo. ¿Qué llama más la atención en tí? Mi caminar. Antes me decían "Pisabonito". Pero sobre todo mis ojos. ¿De qué color los tienes?

Azules. Cuando el día está claro se ponen claros. Si está nublado se ponen verdosos. Si estoy molesta se me ponen más oscuros. ¿El amor? Es un ciclo. Empieza y termina. Es un cuento eso de que el primero es el mayor. ¿Estás enamorada? Sí, pero no lo ponga. No quiero que se sepa. ¿Por qué? No lo quiero decir. ¿Cómo anda tu superación? Estudié inglés. Aprendo edición en la Filmoteca del Noticiero de TV. Algún día estudiaré veterinaria. ¿Qué haces en "El Pueblo Pregunta"? Telefonista. Es un programa importante. Soy útil. ¿La música? Me influye mucho. Me gustan Aznavour, Rita Pavone, Raphael. De aquí Los Meme, Elena Burke, Moraima. ¿Qué melodía tienes en la cabeza en estos días? Un instrumental: "La flor del continente". No sé de qué orquesta es. Y "Quien" de Aznavour. ¿Por qué "Quien"? La letra me dice cosas. ¿Oyes radio? Sí. Radio Enciclopedia, "Nocturno" y el programa de Juventud Rebelde. ¿El periódico Juventud Rebelde te gusta? Sí. Pero más me gusta El Sable. ¿Qué películas? Las de Toshiro Mifune. Se me han quedado grabadas "Julieta y

los Espíritus" y "Desierto Rojo". ¿Por qué Antonioni? Porque me doy cuenta de cómo actúa esa gente. ¿Cómo eres? Alegre. Pero me pongo brava 3 veces al mes para compensar. ¿Tus virtudes? Buena compañera, expresiva, franca. ¿Tus defectos? No me voy a echar con el rayo, ¿no? ¿Qué haces de noche? Me acuesto después de la 1. Me levanto a las 6 y media. ¿Qué lees ahora? La revista "Pensamiento Crítico". Todo lo que sale de Vietnam. "La Guerra y la Paz" de Tolstoi y "El Don Apacible". No recuerdo el autor de esta última. ¿Qué pides a los otros? Que tengan confianza en mí. ¿Cómo te llevas con los demás? Bien. Me gusta conversar. Analizo a las personas con quienes hablo sin que se den cuenta. ¿El baile? Ya aprendí el ye-ye. ¿Y el shake? ¿Cuál es ése? ¿El de los brazos levantados? Ah, ese también lo sé. ¿Dónde vives? En el Vedado. Trabajo en el Vedado también. ¿Que crees del Vedado? Es un tiro. Se ve el mar desde cualquier parte.

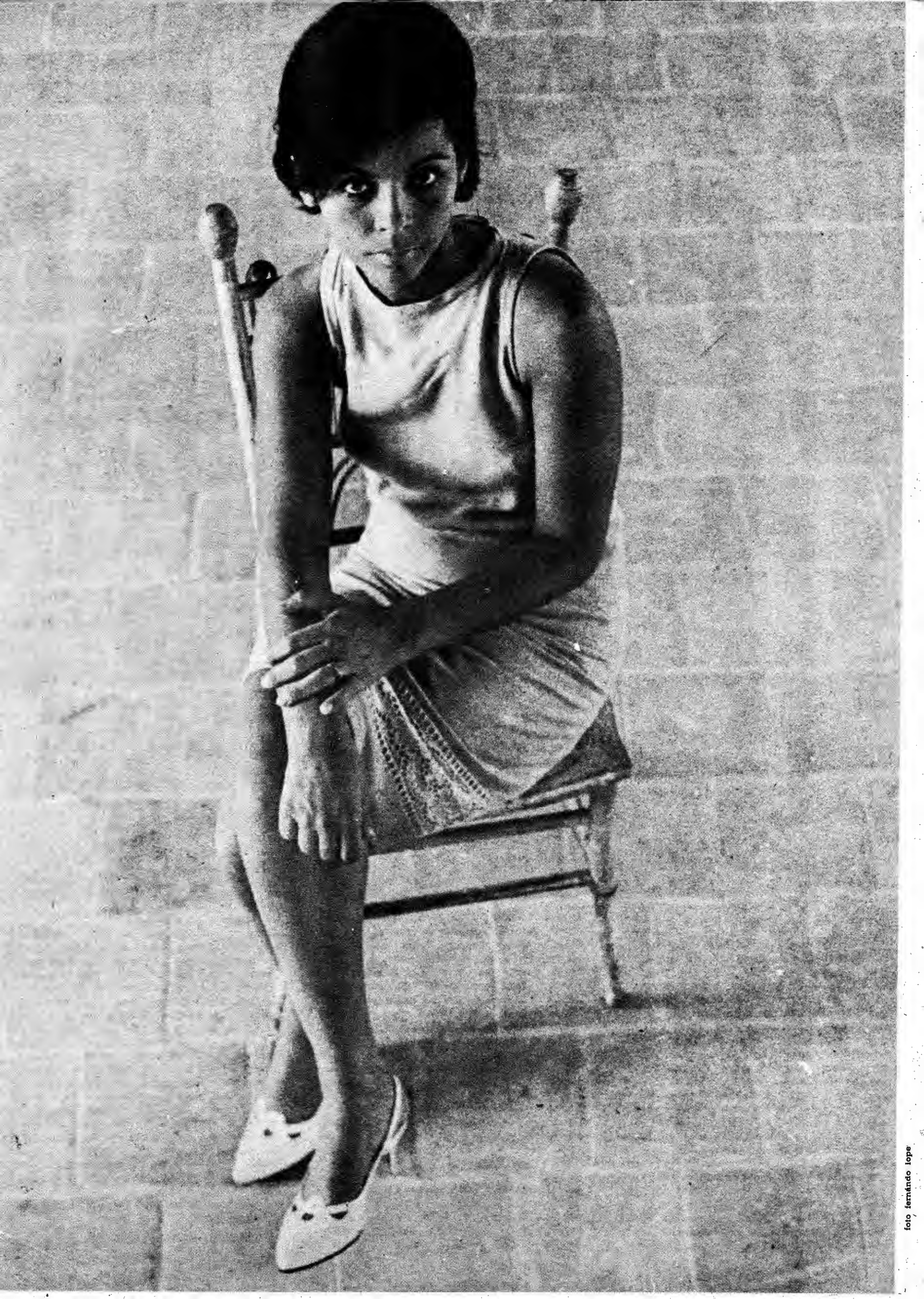

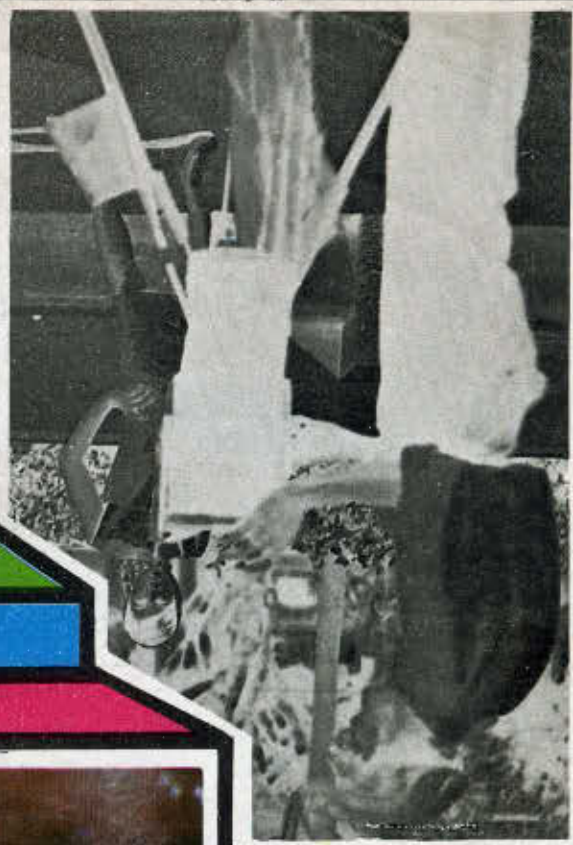

MARTA:
LA DE
LOS
OJOS
COLOR
DEL
TIEMPO

TOA ARRIBA, TOA ABAJO: DESDE EL COMIENZO DE LA HISTORIA

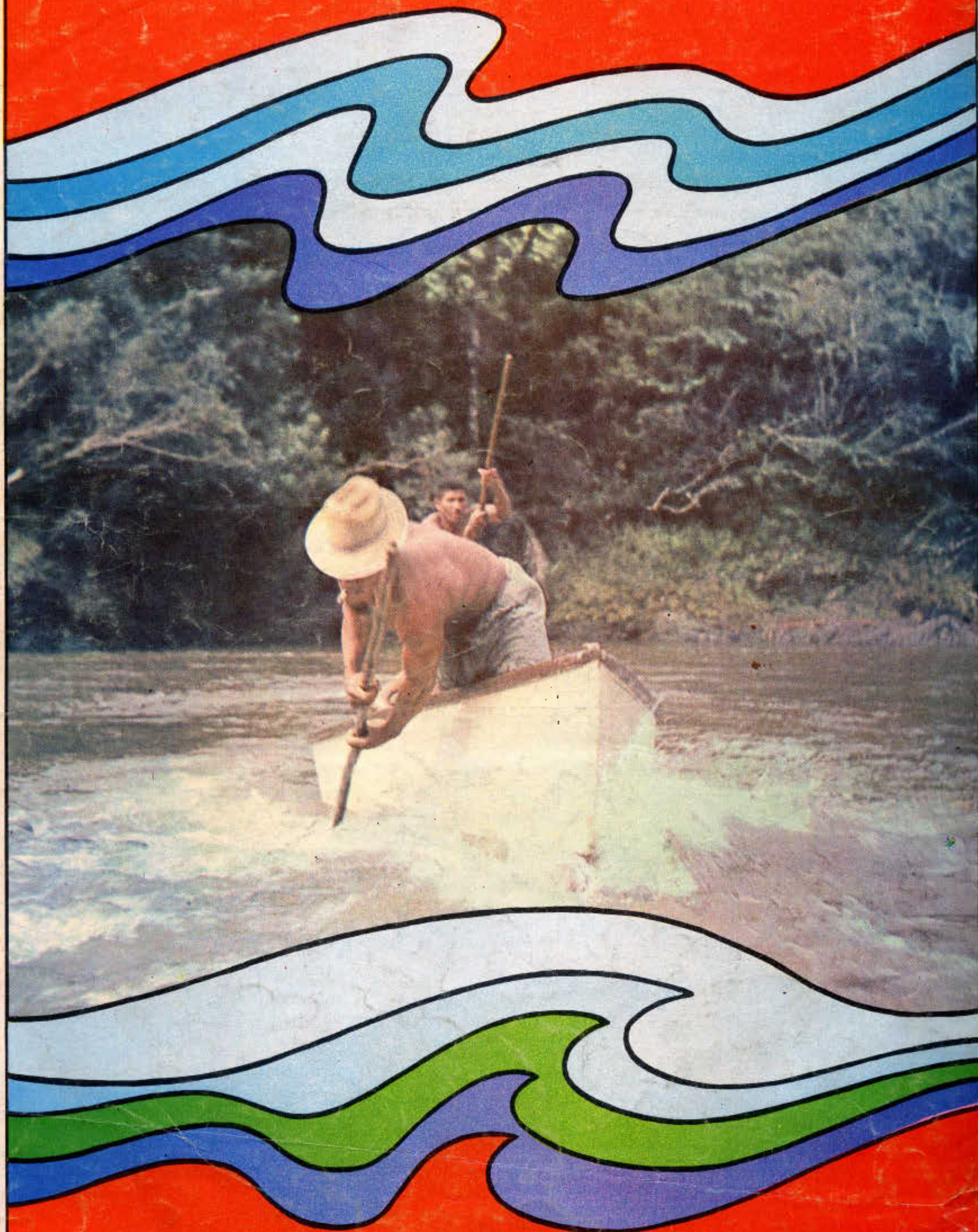

CAYUCAS Y CAYUQUEROS PELEAN SOBRE EL LOMO BRAVIO DEL RIO